

BBK134

# Mirror Cabinet

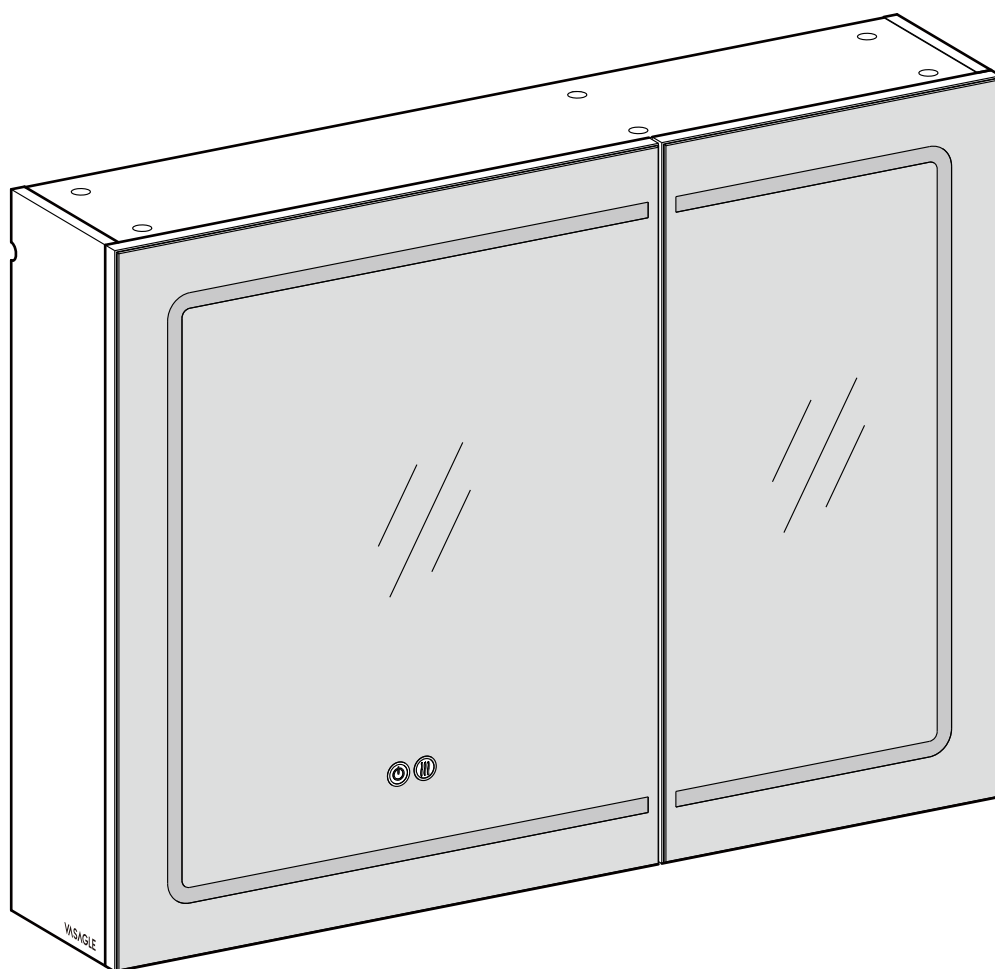

**VASAGLE**  
by SONGMICS HOME

**A** × 1

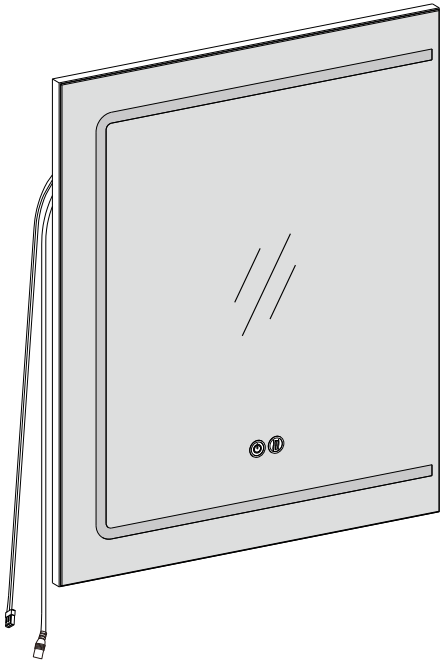

**B** × 1

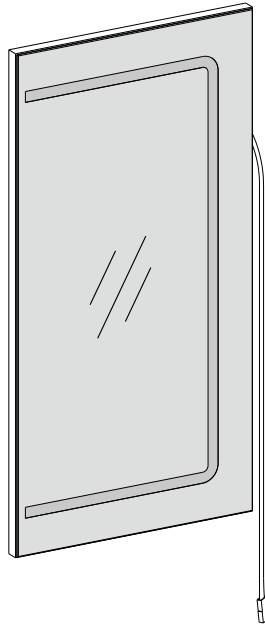

**C** × 1

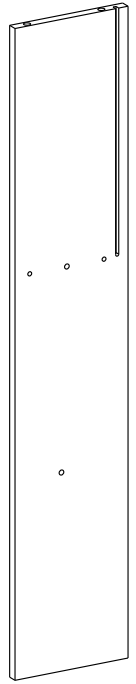

**D** × 1

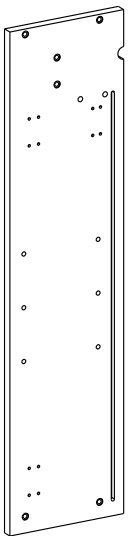

**E** × 1

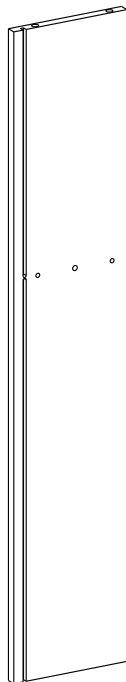

**F** × 1

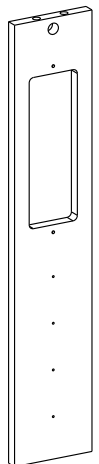

**G** × 1

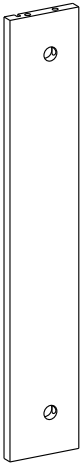

**H** × 1

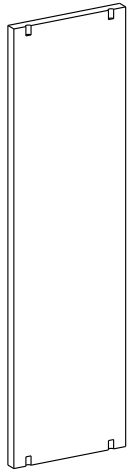

**I** × 1

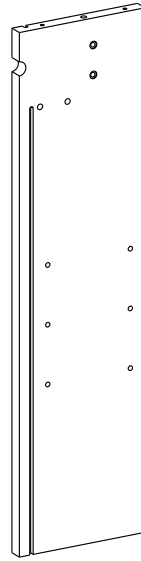

**J** × 1

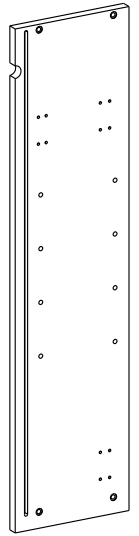

**K** × 2

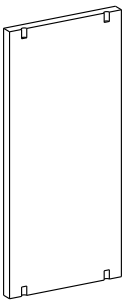

**L** × 1

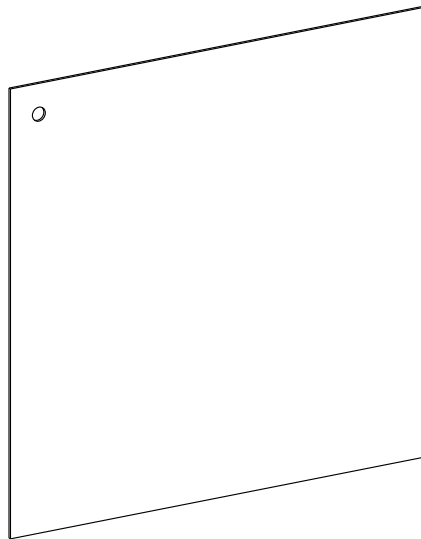

**M** × 1

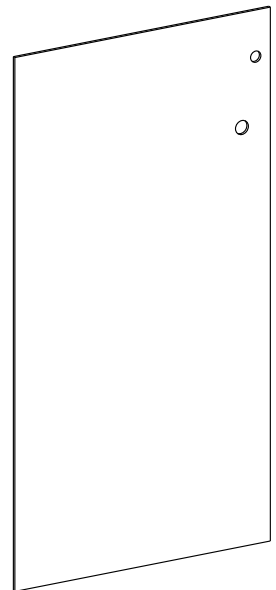

1 14+2

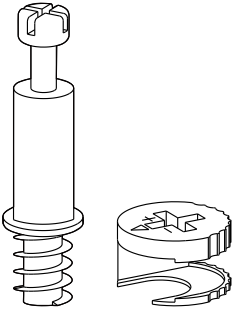

2 9+2



3 x 4

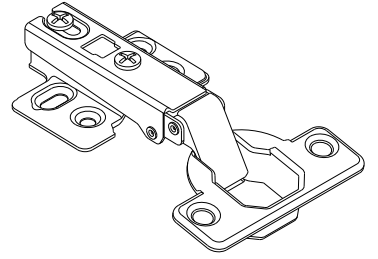

4 26+2



5 4+1



6 x 1

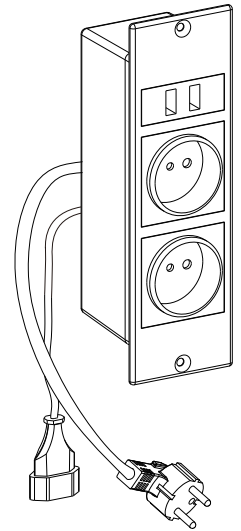

7 x 1

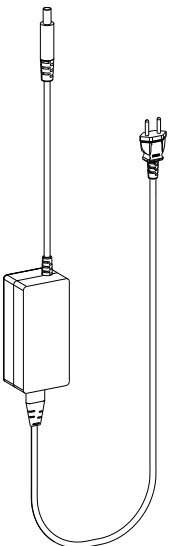

8 x 2

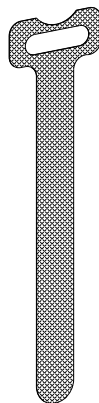

9 x 1

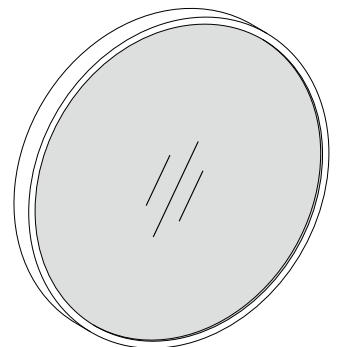

10 × 4

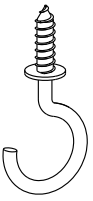

11 12+2

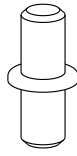

12 12+2

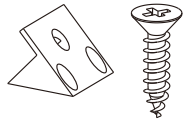

13 12+2

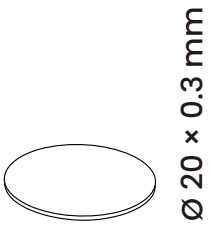

14 × 1

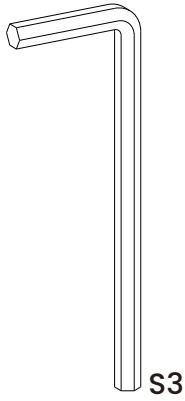

15 × 1

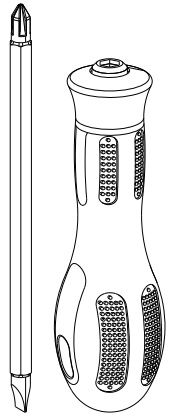

16 × 2

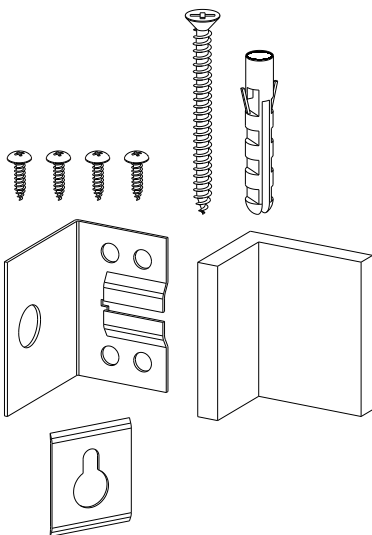

17 × 4

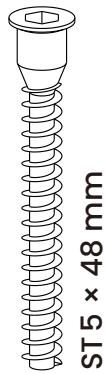

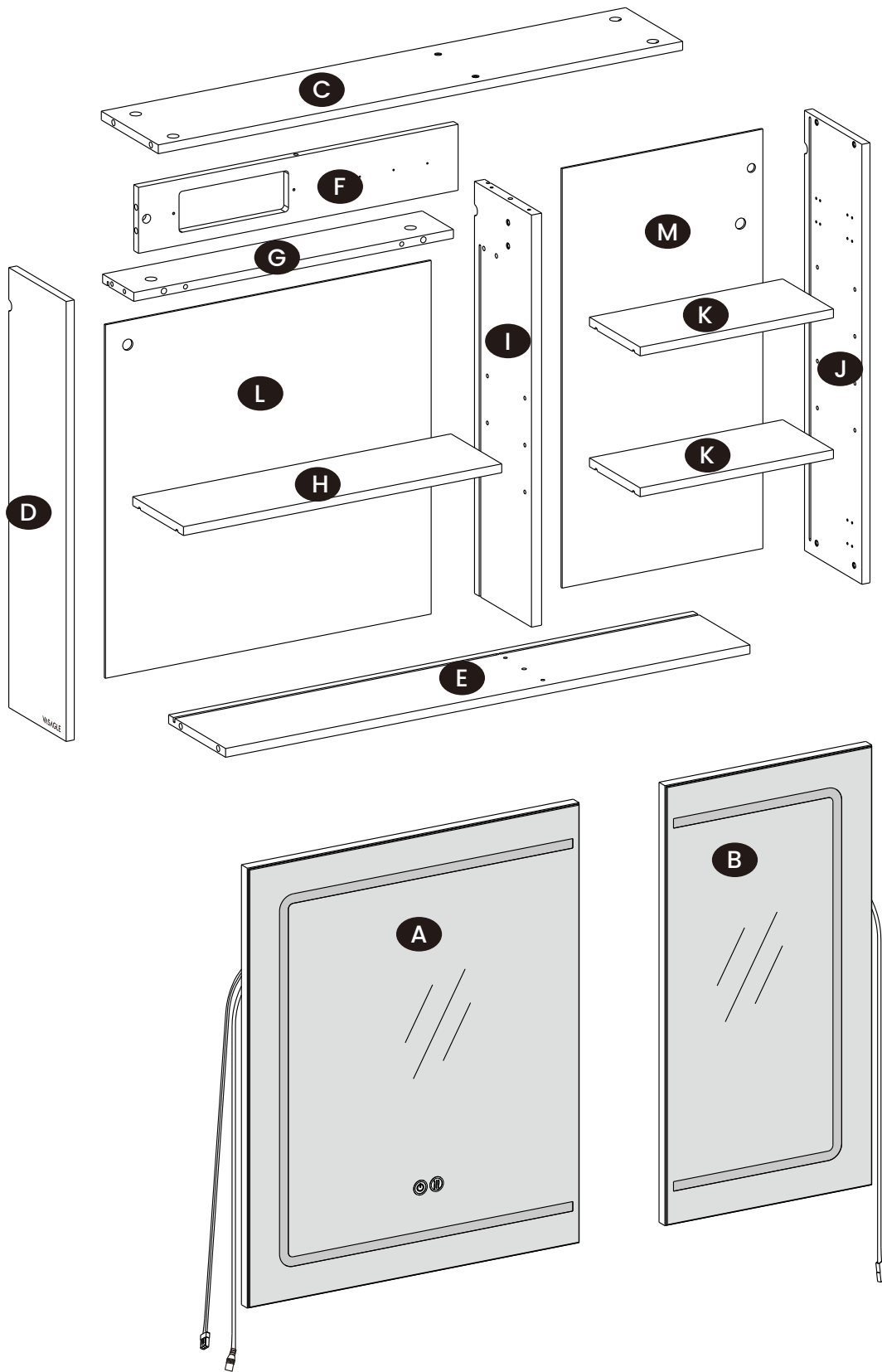

## Tools Required:

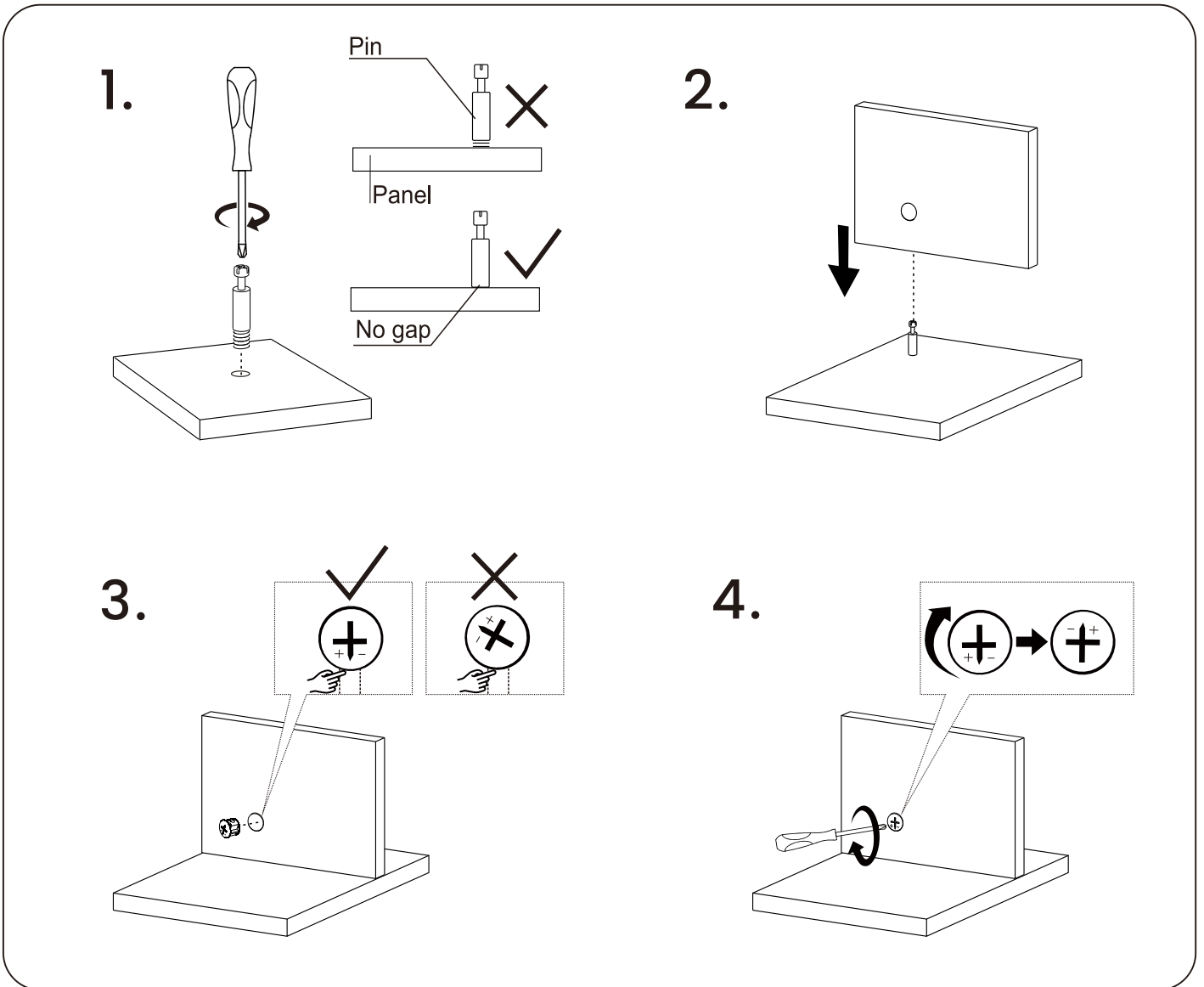
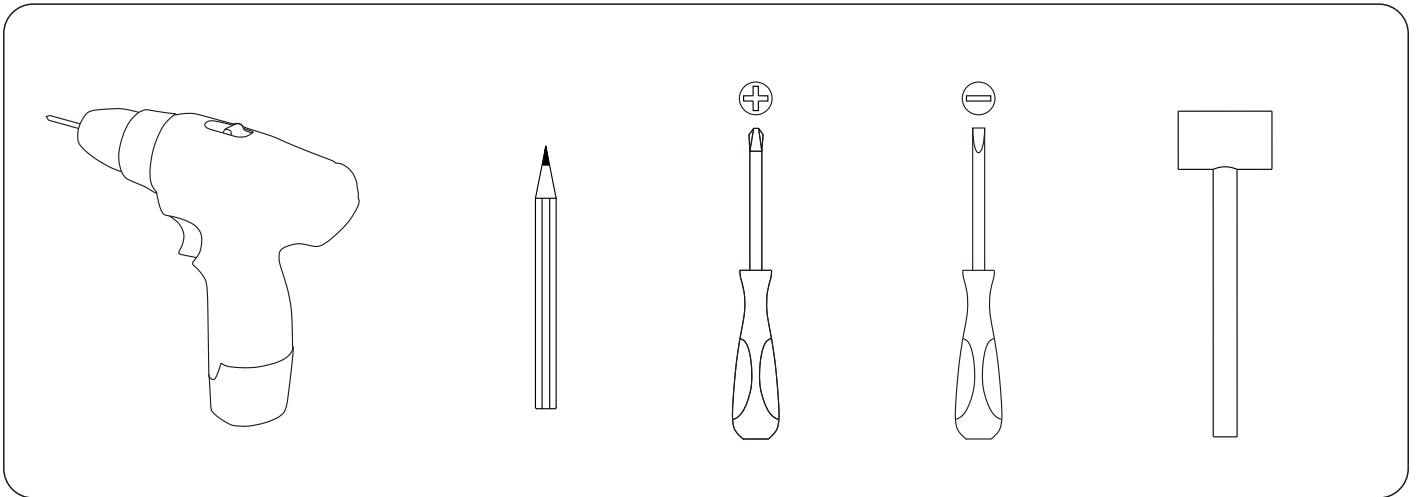

1

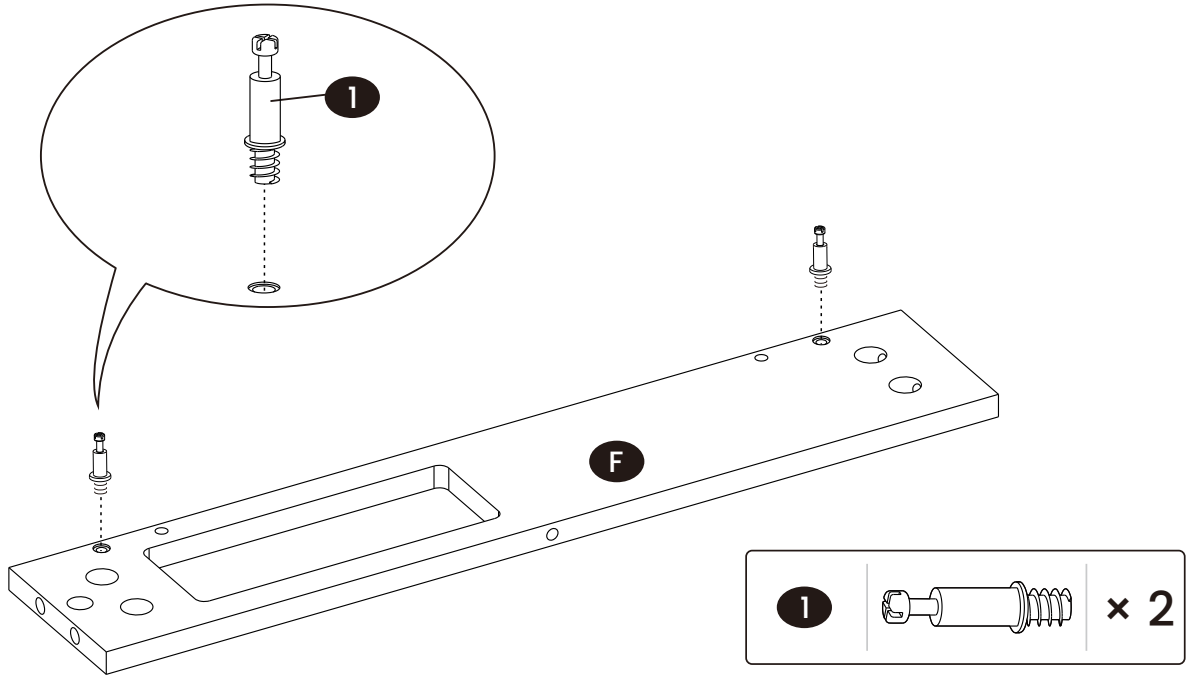

2

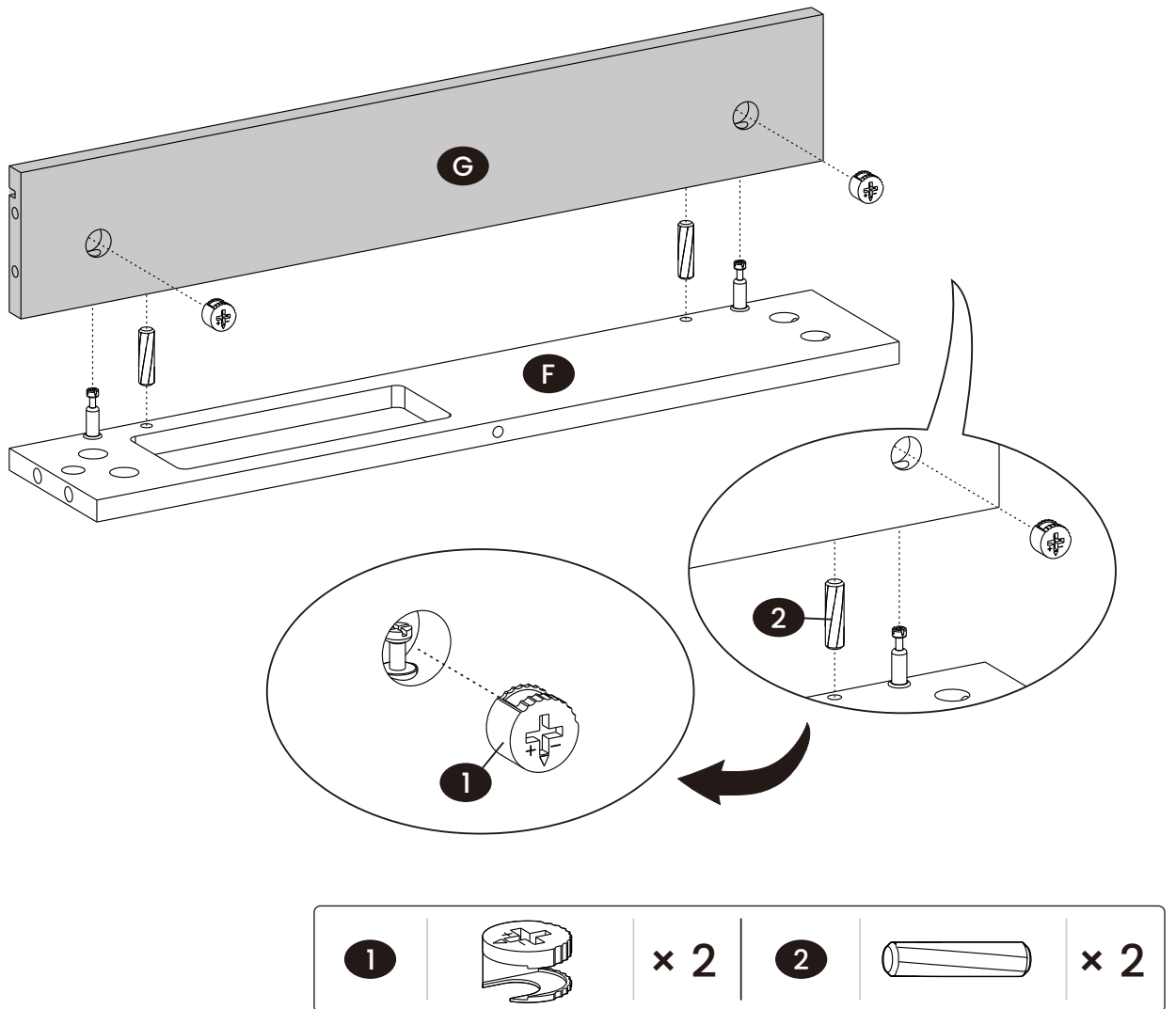

3

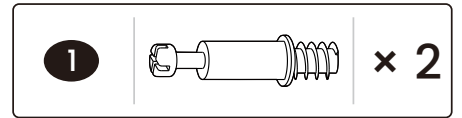
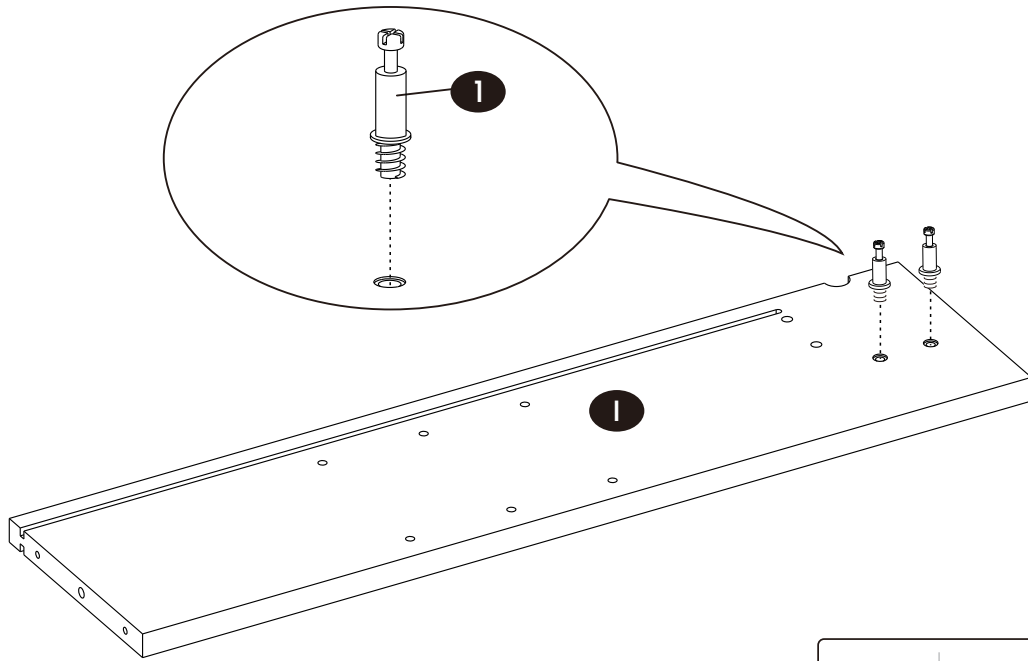

4

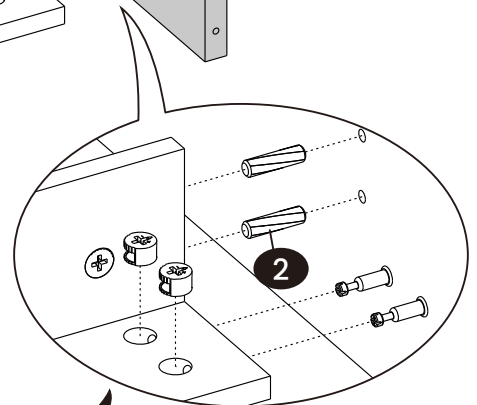
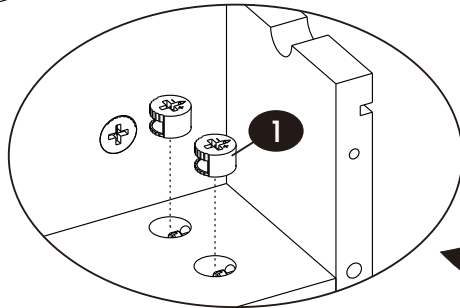
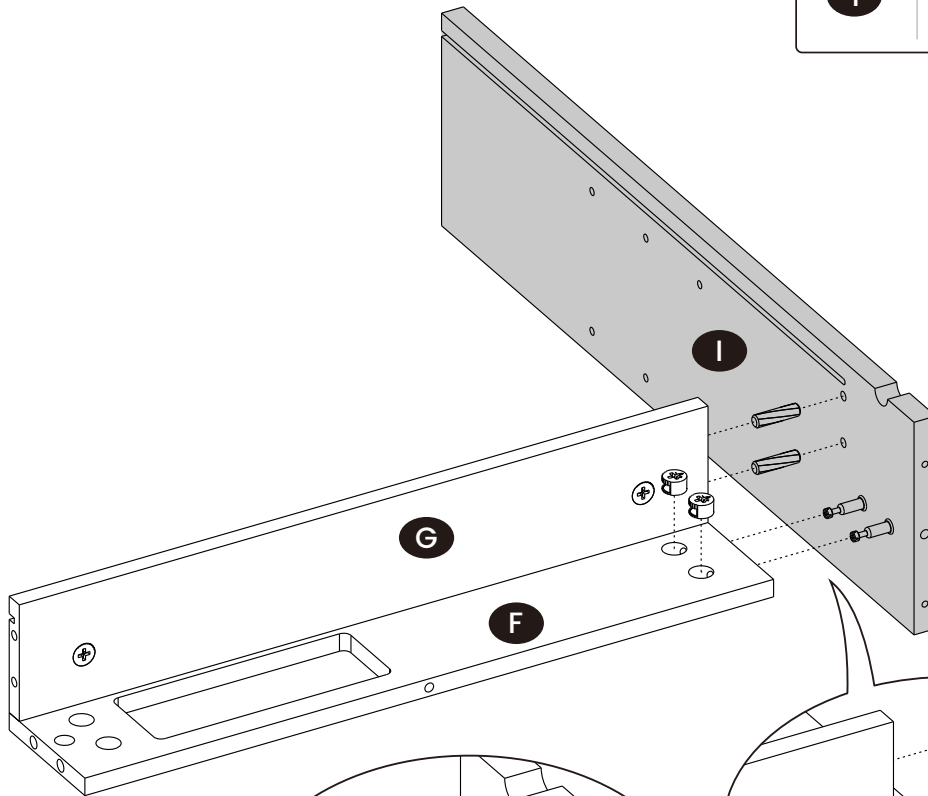

5

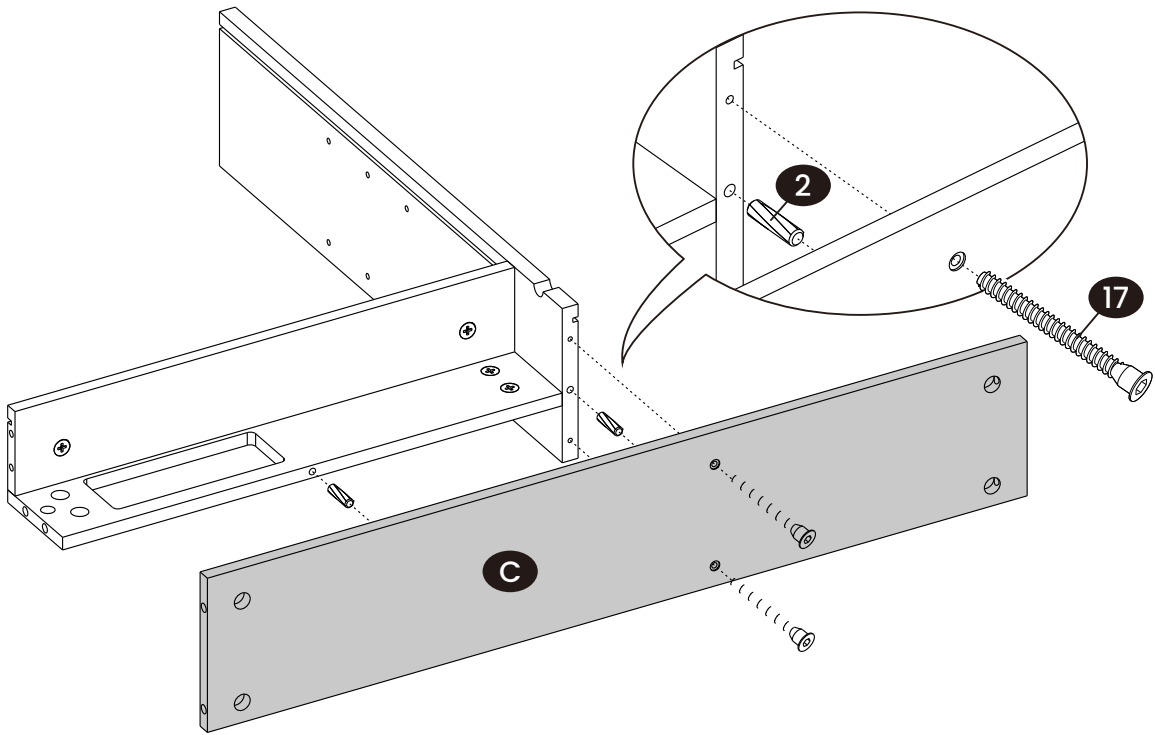

6

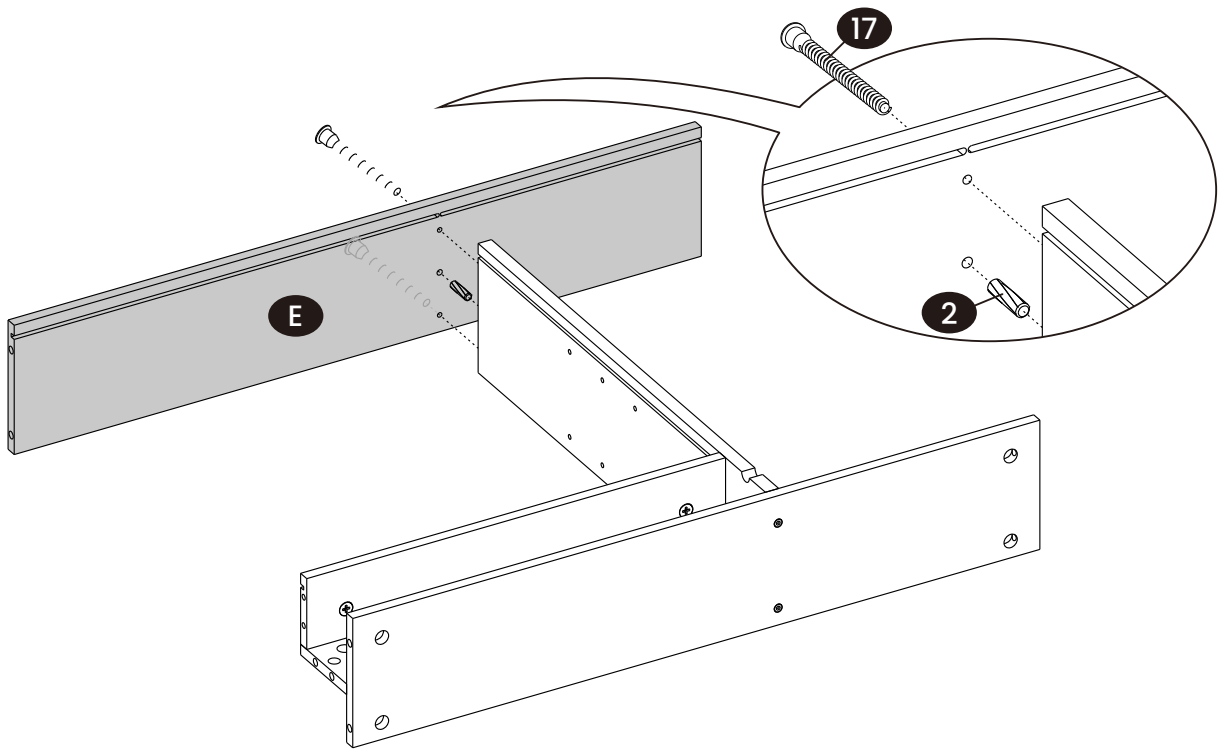

7

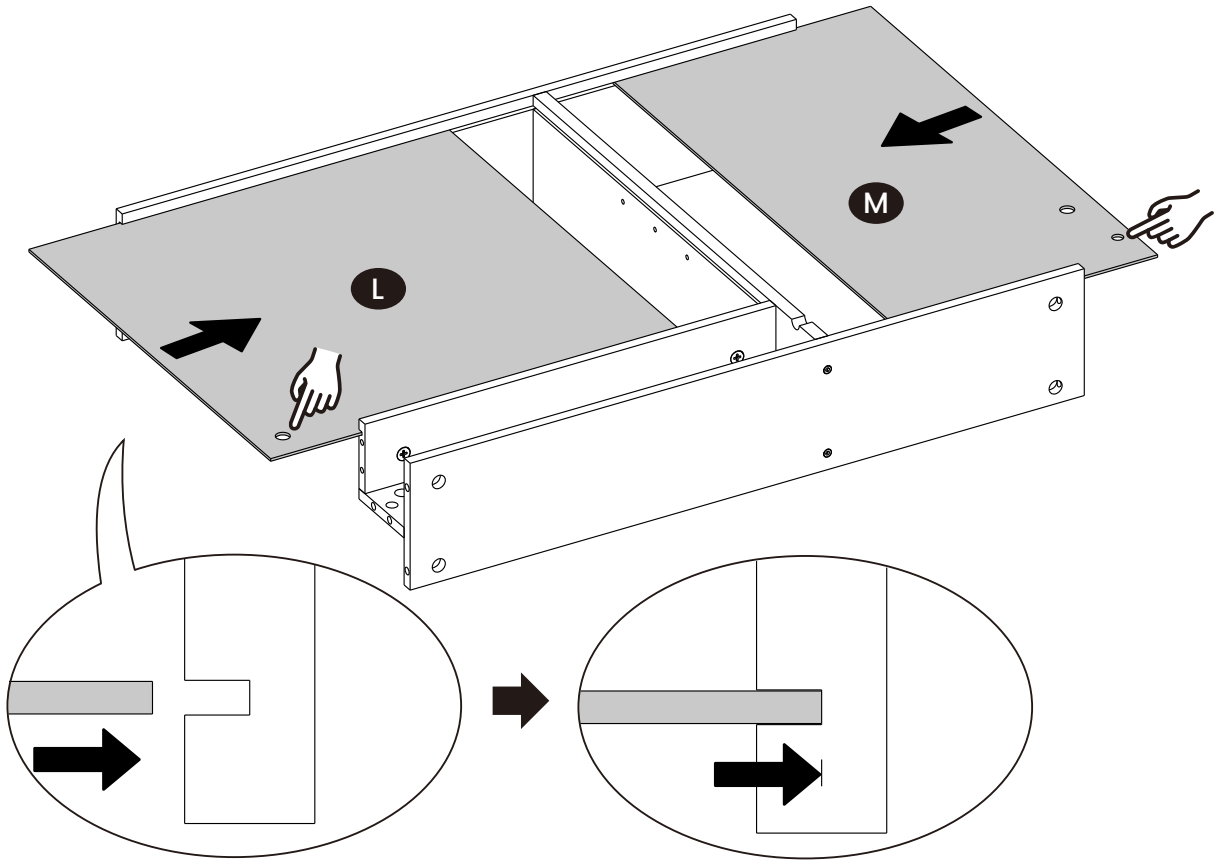

8

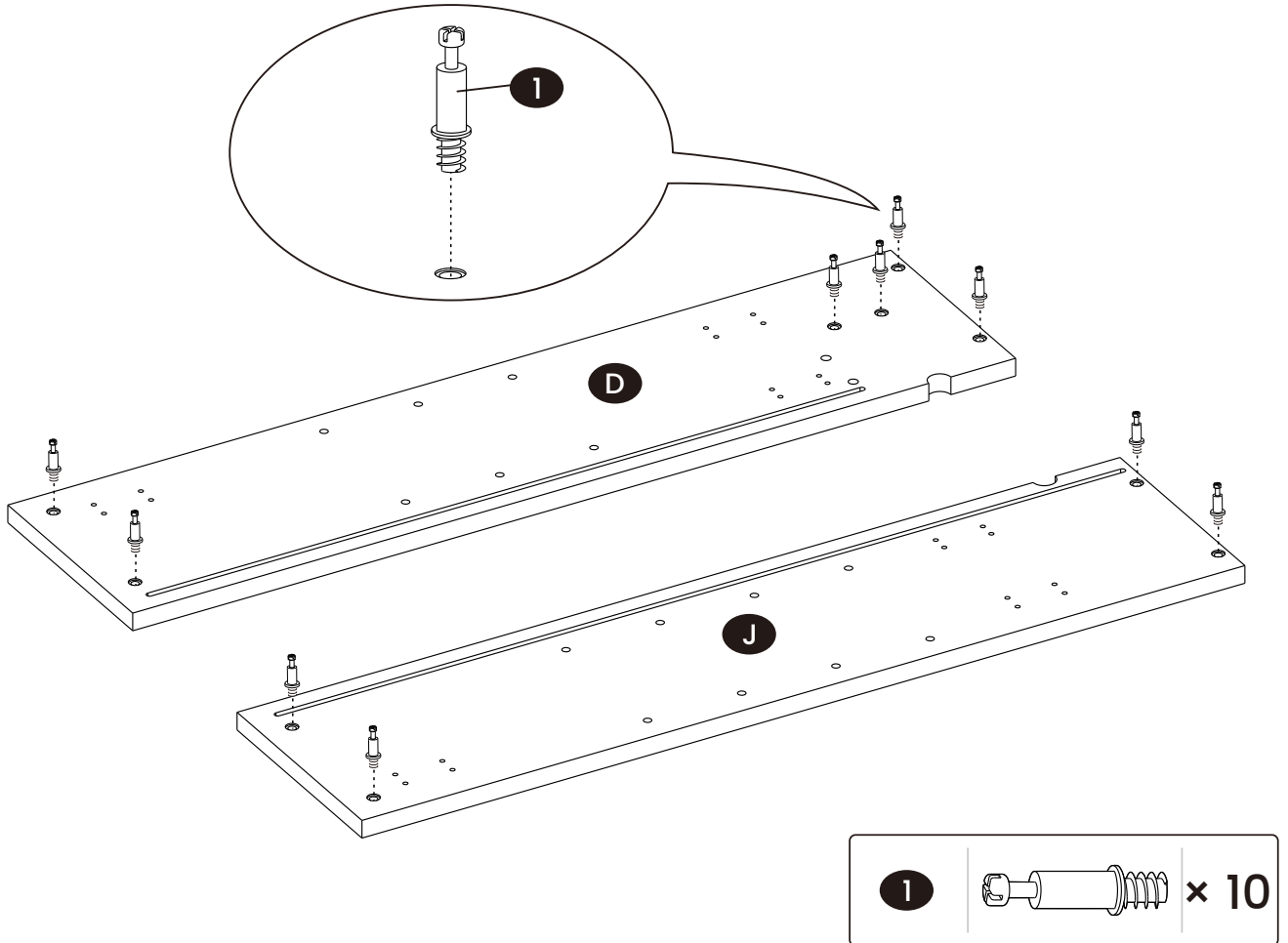

9

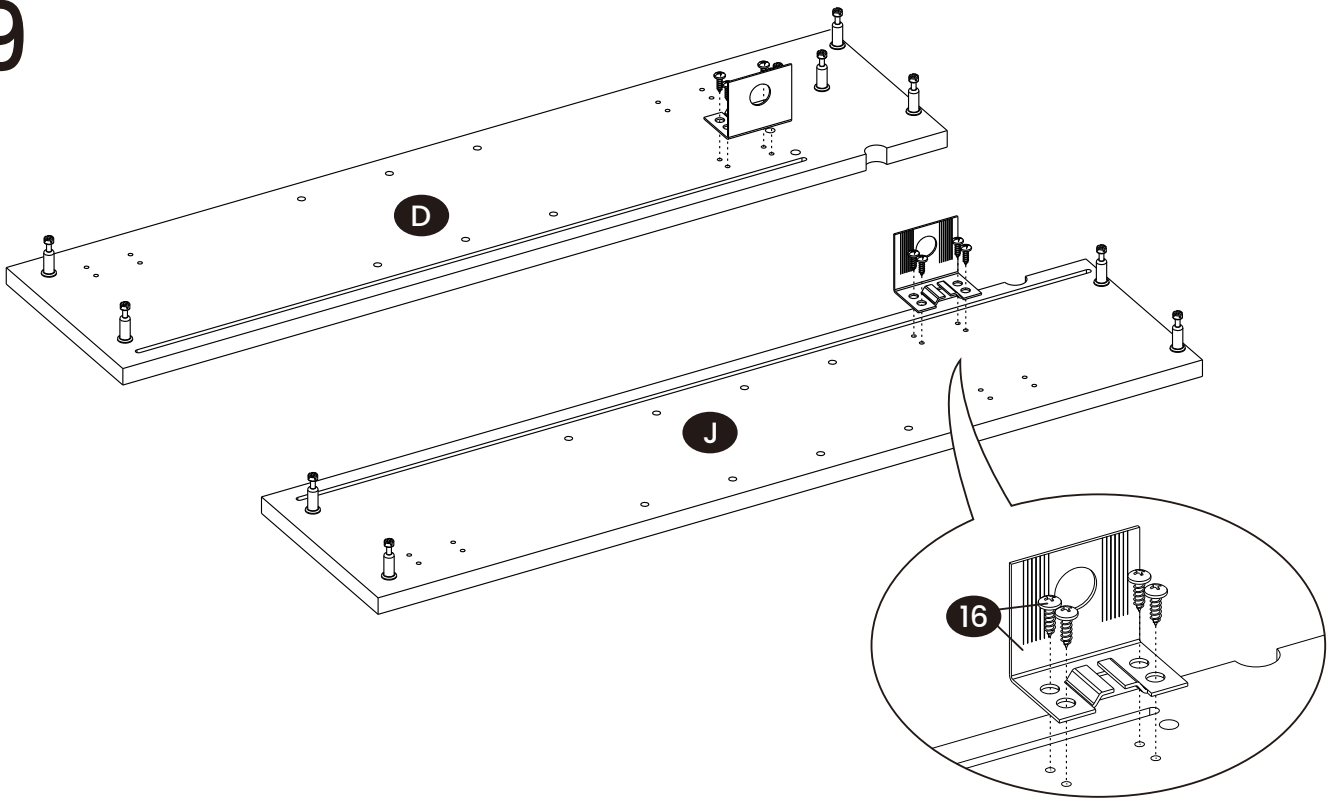

10

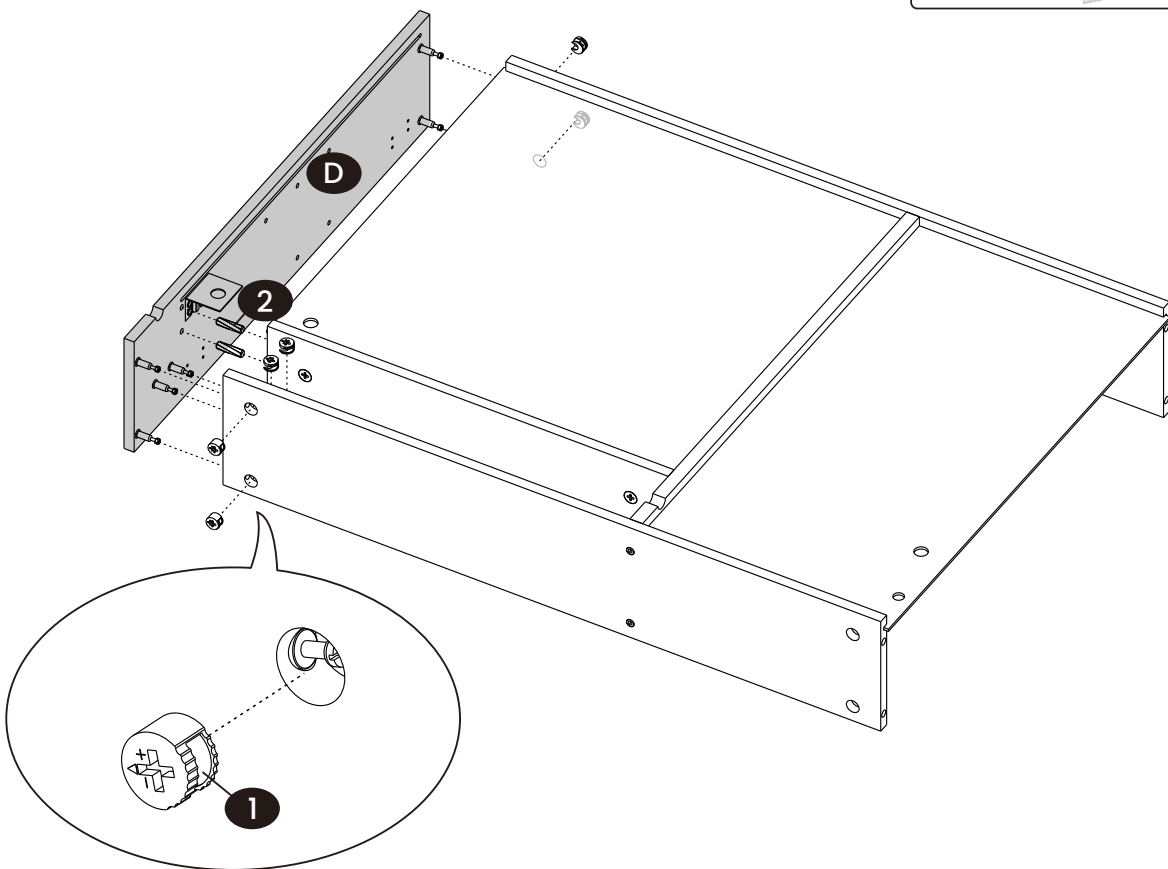
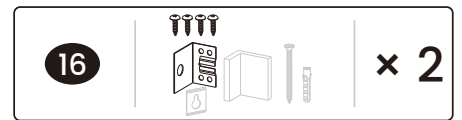

# 11

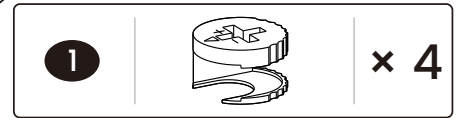
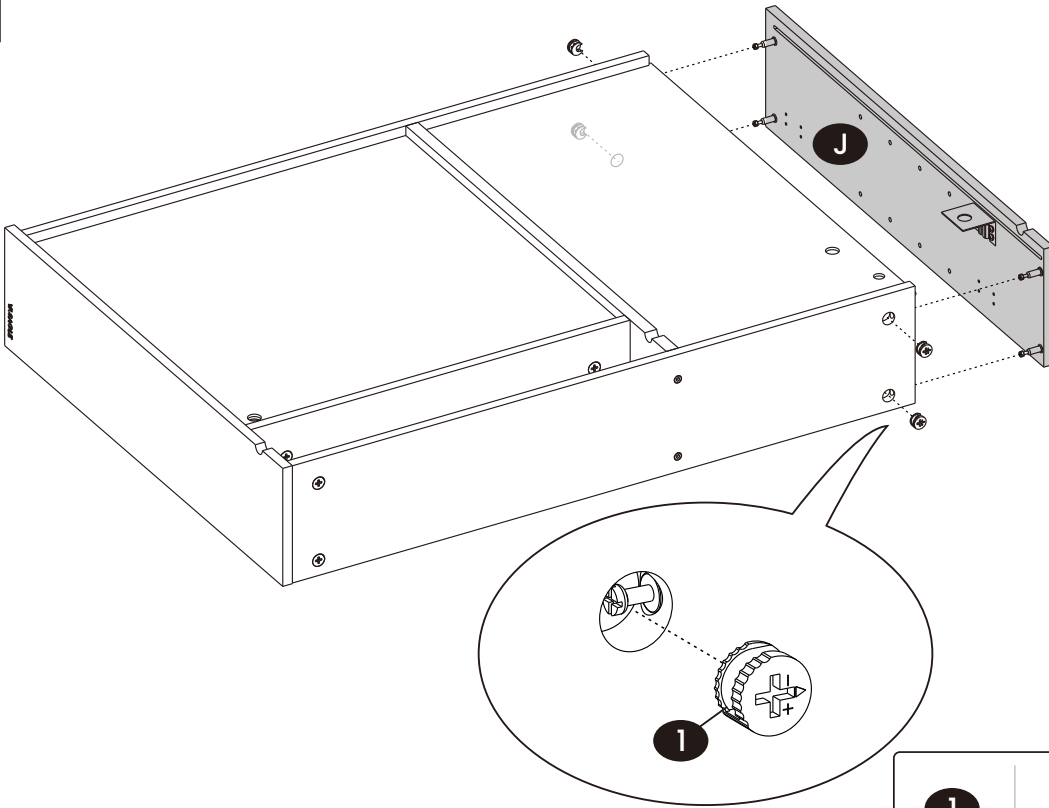

# 12

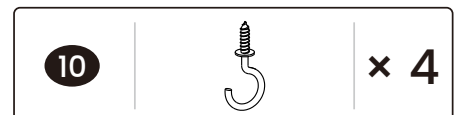
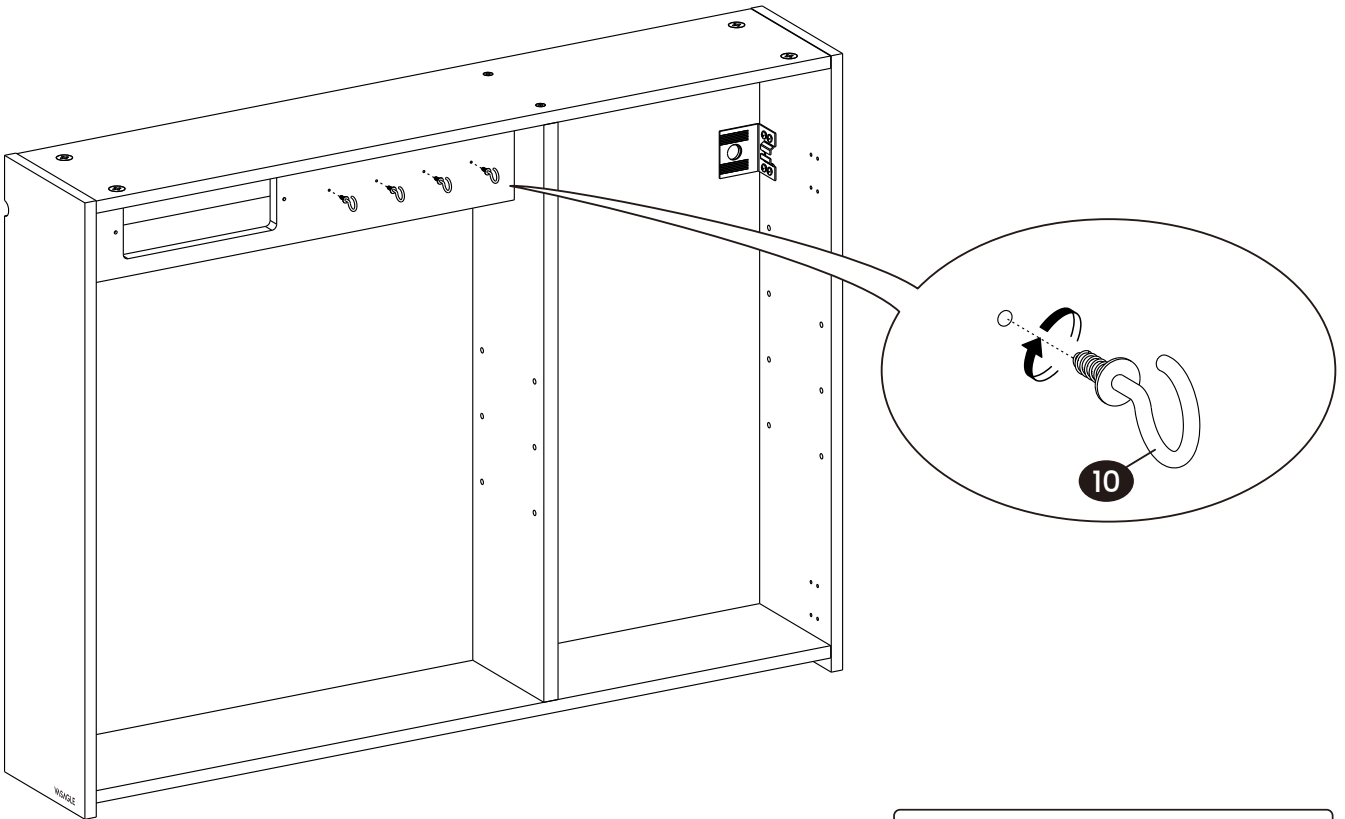

# 13

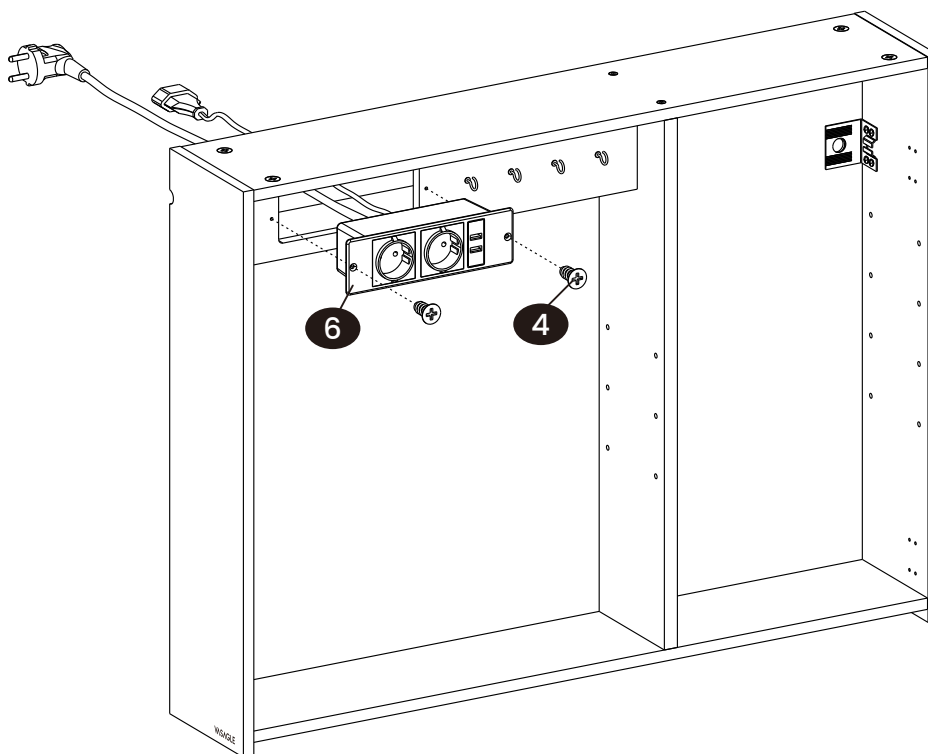

# 14

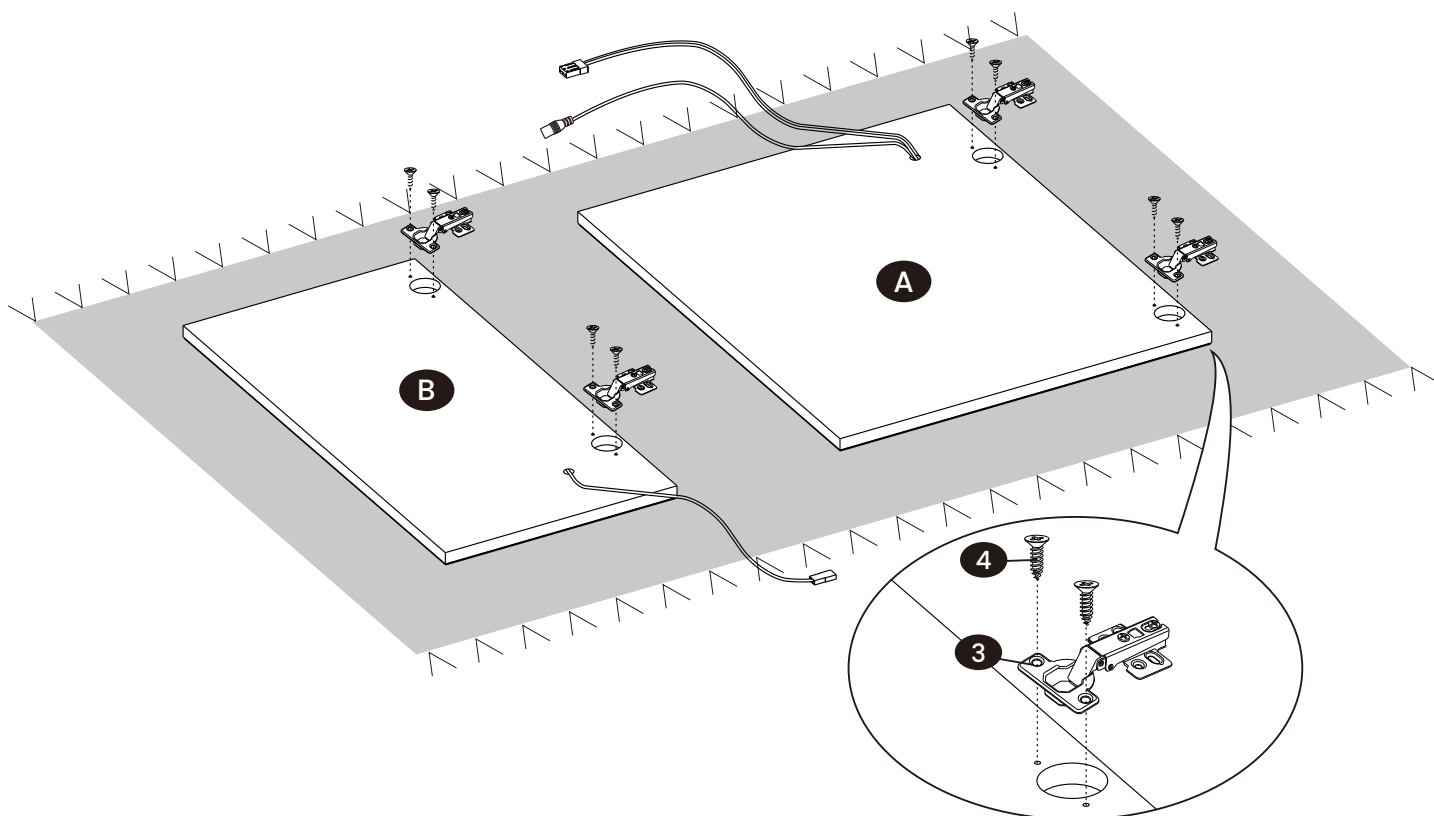

# 15

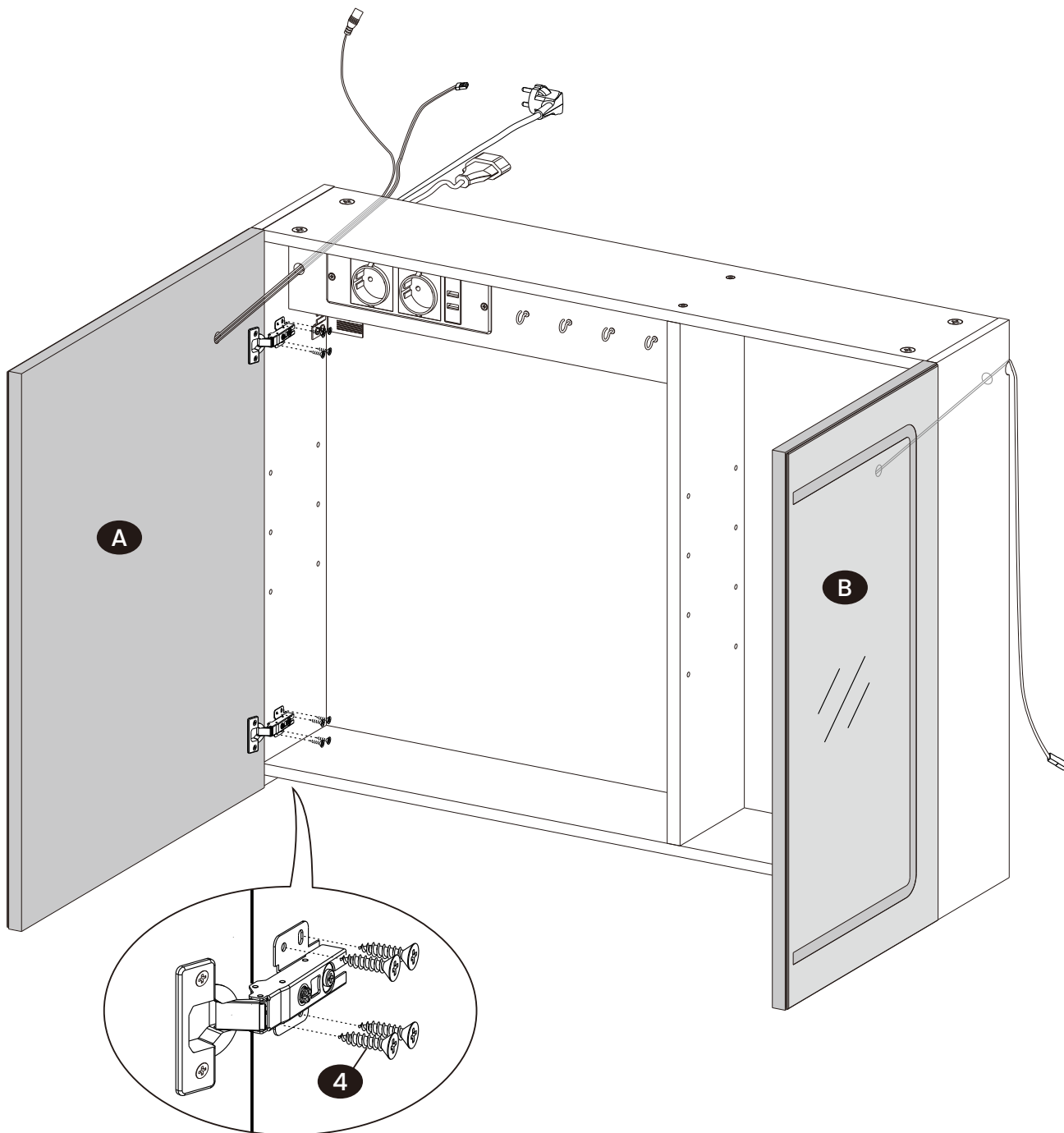

4		× 16
---	---	------

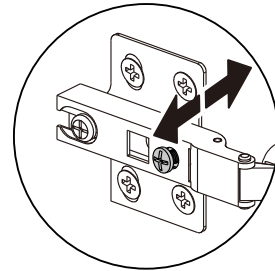
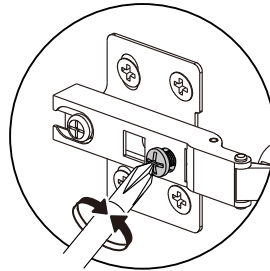
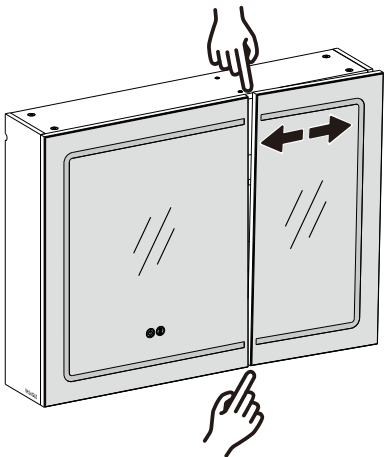
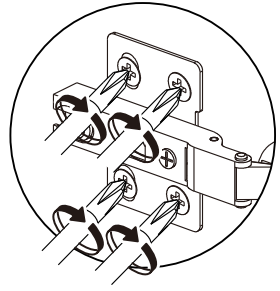
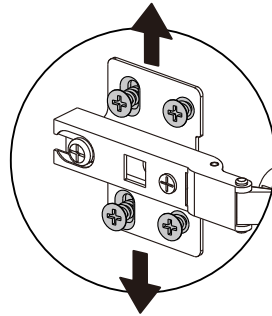
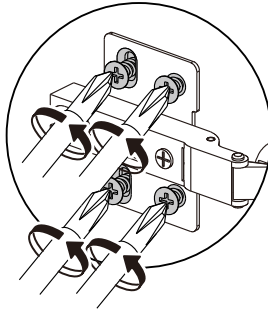
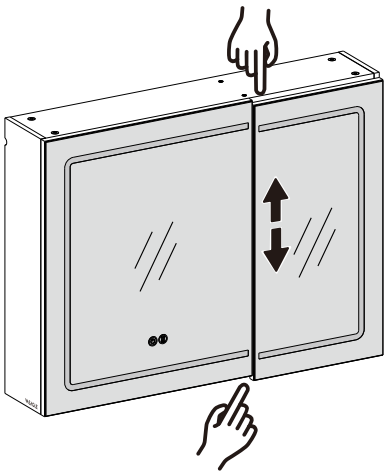
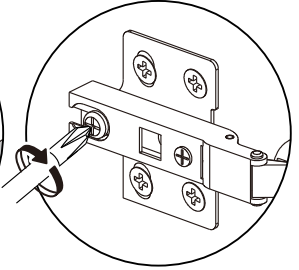
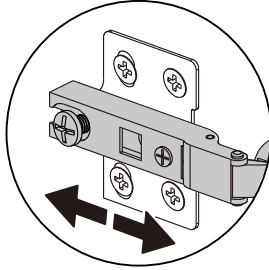
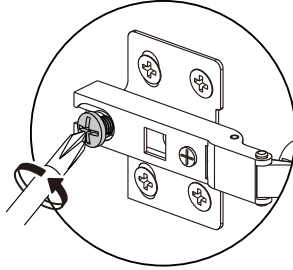
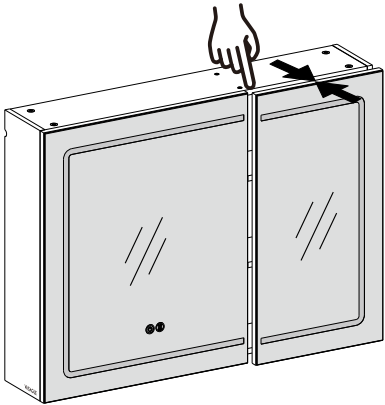

# 16

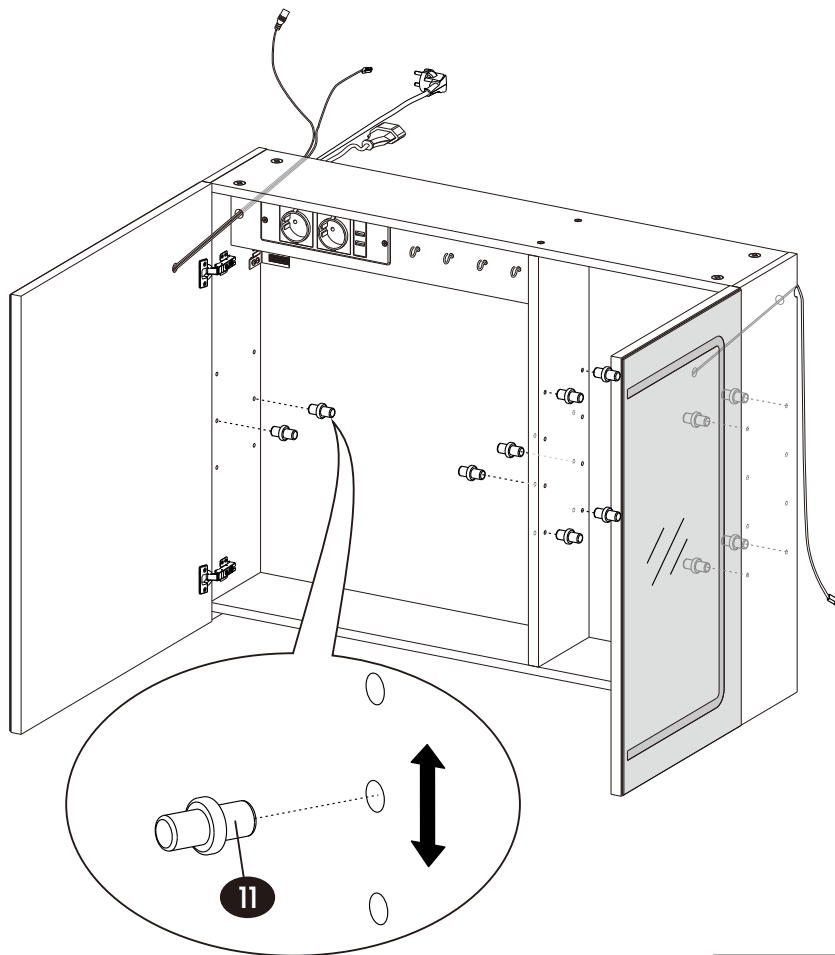

# 17

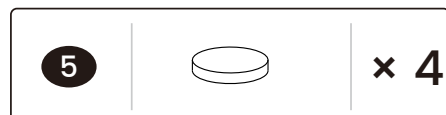
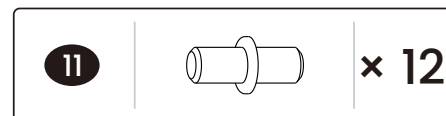
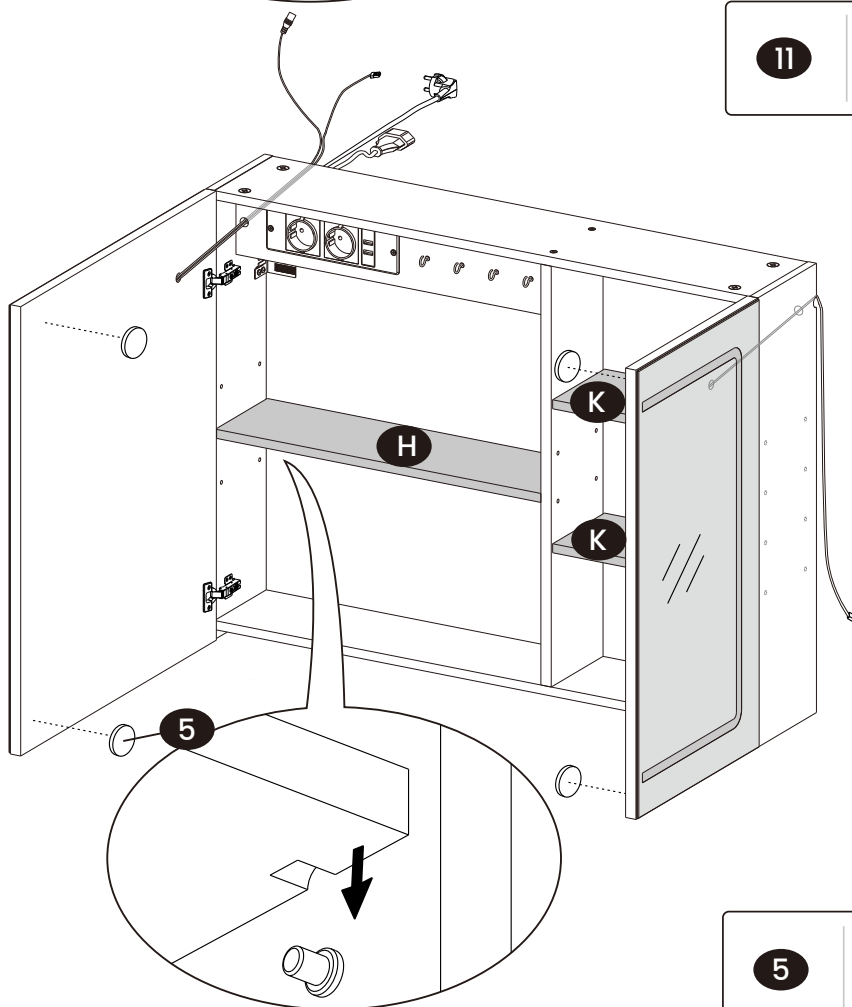

# 18

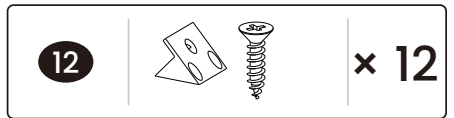
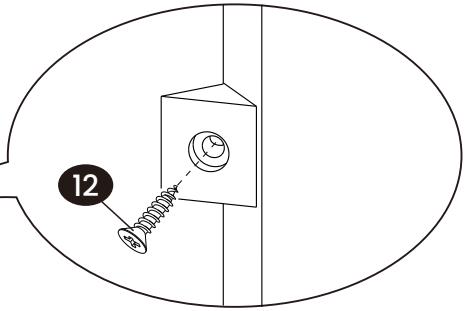
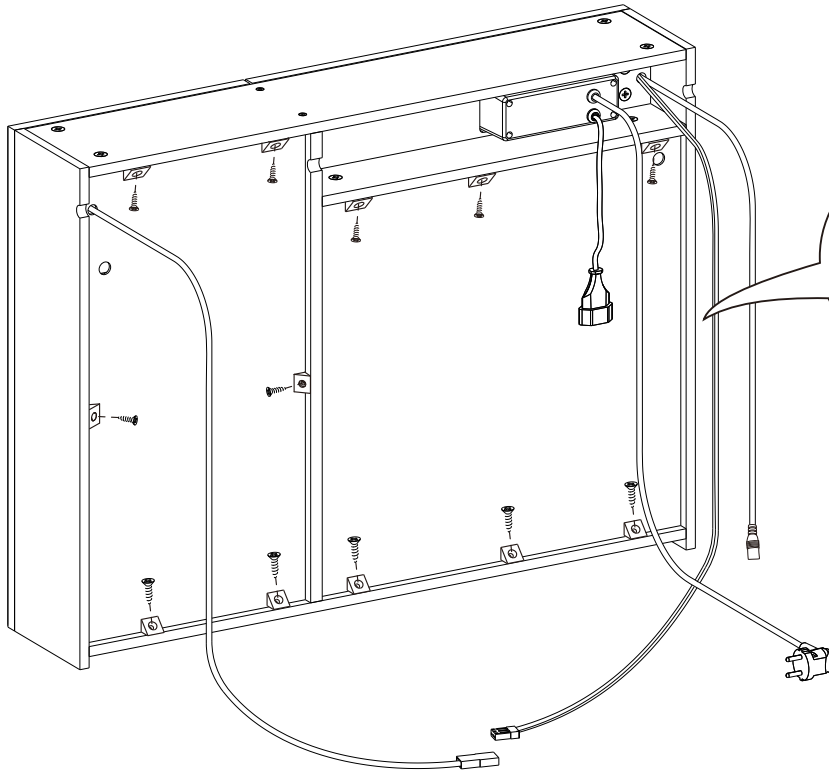

# 19

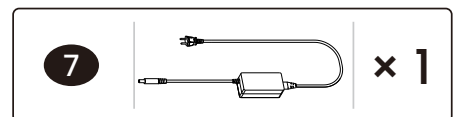
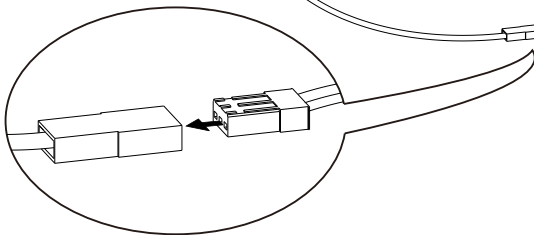
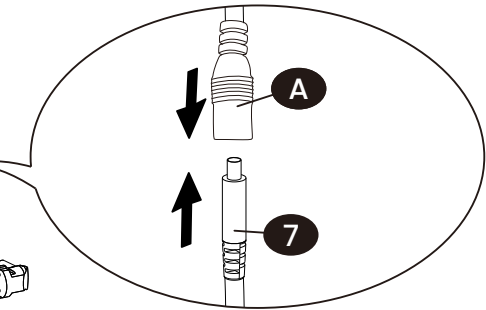
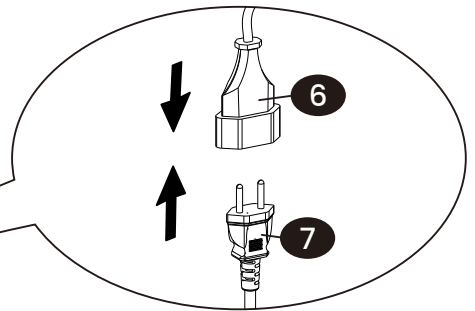
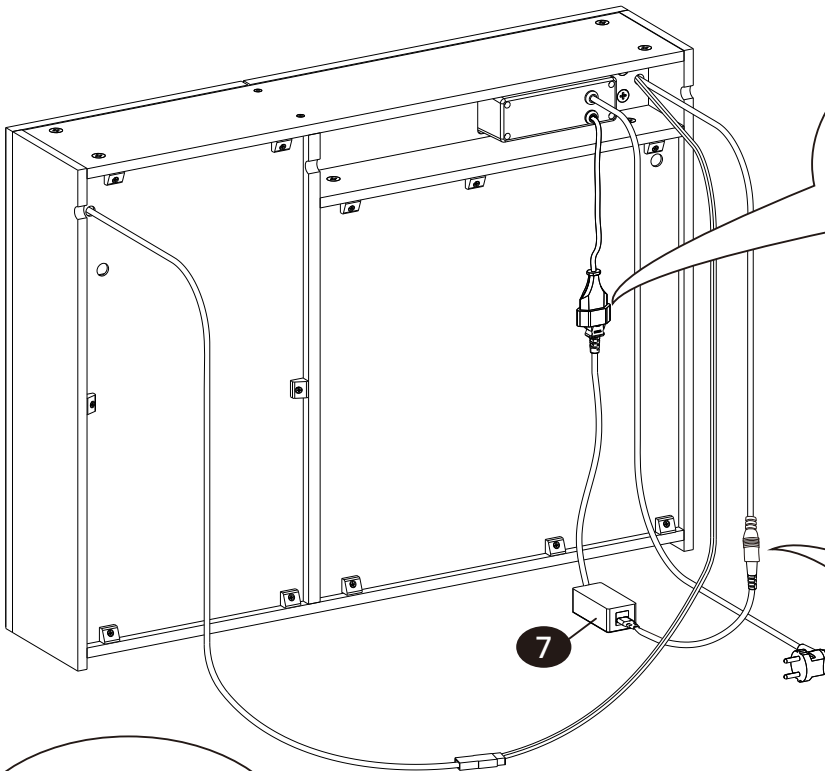

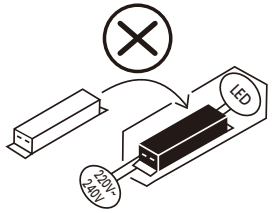
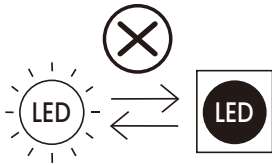

EN Non-replaceable light source.  
Non-replaceable control gear.

DE Nicht auswechselbare Lichtquelle.  
Nicht auswechselbarer Treiber.

FR Source lumineuse non remplaçable.  
Appareillage de commande non remplaçable.

IT Sorgente luminosa non sostituibile.  
Apparechiatura di controllo non sostituibile.

ES Fuente de luz no sustituible.  
Equipo de control no sustituible.

NL Niet-ervangbare lichtbron.  
Niet-ervangbare besturingsapparatuur.

SE Icke-utbytbar ljuskälla.  
Icke-utbytbar styrutrustning.

PL Niewymienne źródło światła.  
Niewymienny osprzęt sterujący.

TR Değiştirilemez ışık kaynağı.  
Değiştirilemez kontrol donanımı.

JP 交換不可能な光源。  
交換不可能な制御装置。

AR . مصدر ضوء غير قابل للاستبدال .  
جهاز تحكم غير قابل للاستبدال .

PT Fonte de luz não substituível.  
Acessórios de controle não substituíveis.

KR 교체 불가능한 광원  
교체 불가능한 제어 장치





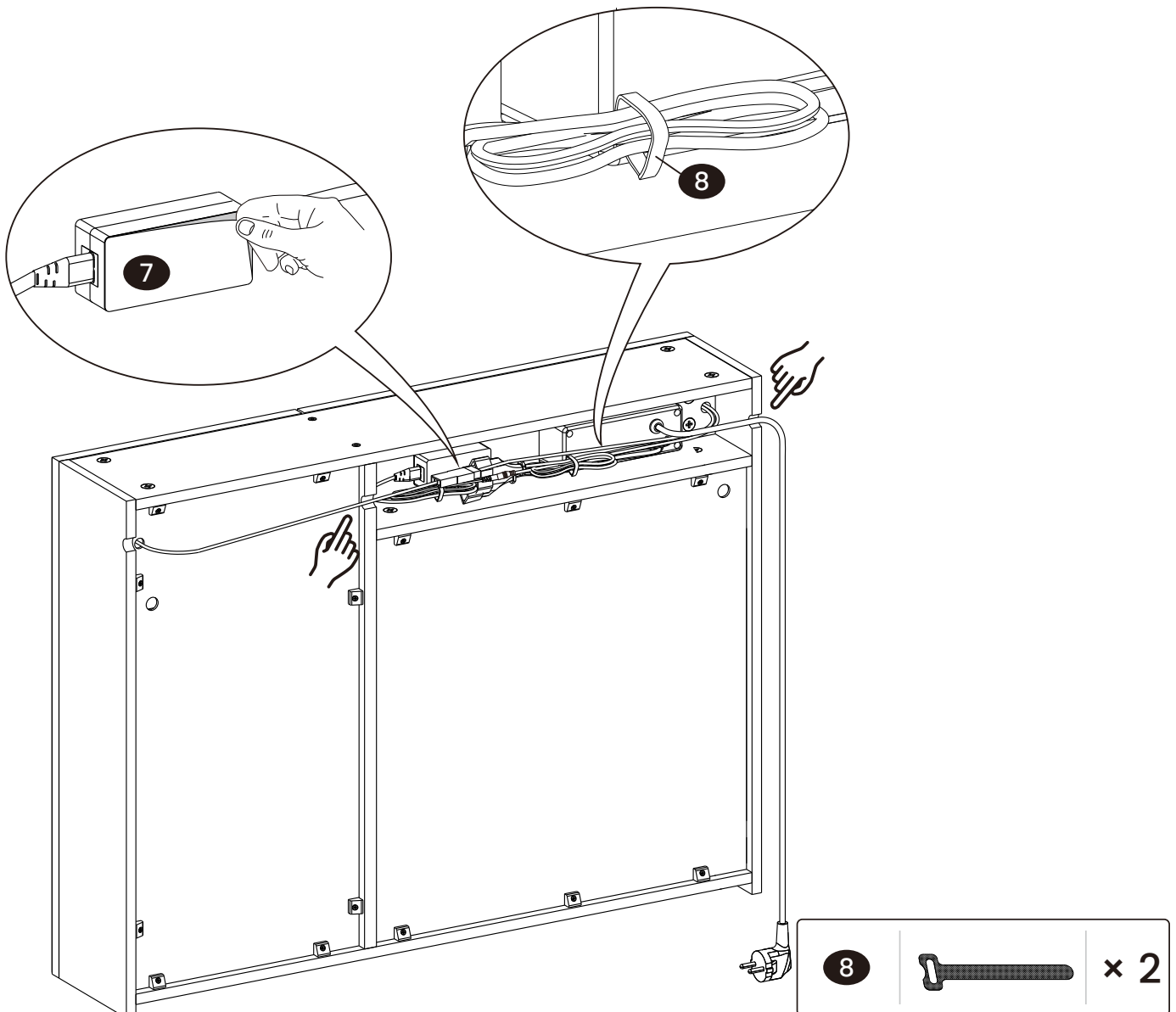





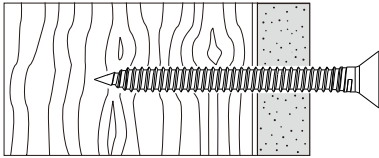

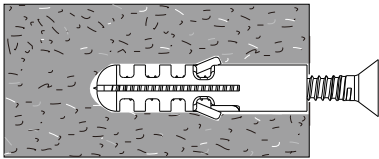

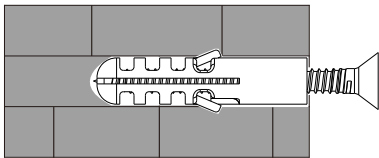
CS Nevyměnitelný světelný zdroj.  
Nevyměnitelná řídicí jednotka.

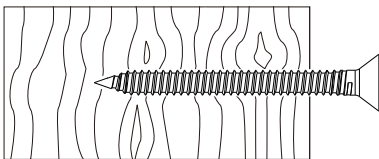
This product contains a light source of energy efficiency class D.

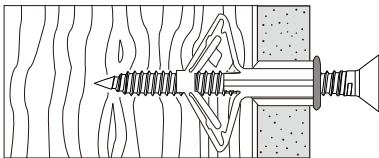

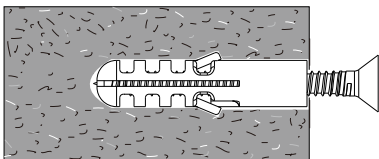

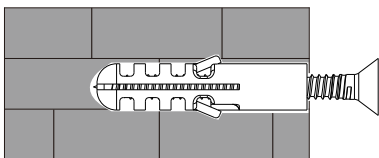
- Before starting the installation, first confirm that your wall type is appropriate. If you're unsure about your wall or have any questions about the installation, please contact us.
- Bevor Sie mit der Montage beginnen, stellen Sie bitte sicher, dass Ihre Wand dafür geeignet ist. Sollten Sie sich bezüglich der Art Ihrer Wand unsicher sein oder Fragen zur Montage haben, zögern Sie bitte nicht, uns zu kontaktieren.
- Avant de commencer l'installation, vérifiez d'abord que votre mur est approprié. Si vous n'êtes pas sûr de votre mur ou si vous avez des questions sur l'installation, n'hésitez pas à nous contacter.

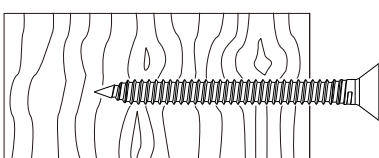
US JP			<ul style="list-style-type: none"><li>• Drywall with 40.6 cm (16") Spaced Wood Studs</li><li>• Trockenbauwand mit Holzbalken, die einen Abstand von 40,6 cm zueinander haben</li><li>• Cloison sèche / Mur en plâtre</li></ul>
			<ul style="list-style-type: none"><li>• Concrete Wall</li><li>• Betonwand</li><li>• Mur en béton</li></ul>
			<ul style="list-style-type: none"><li>• Brick Wall</li><li>• Ziegelwand</li><li>• Mur en briques</li></ul>
			<ul style="list-style-type: none"><li>• Wooden Wall</li><li>• Holzwand</li><li>• Mur en bois</li></ul>
EU			<ul style="list-style-type: none"><li>• Drywall/Plasterboard (NOT suitable for drywall/plasterboard)</li><li>• Trockenbauwand/Gipskartonwand (NICHT geeignet für Trockenbauwände/Gipskartonwände)</li><li>• Cloison sèche / Mur en plâtre</li></ul>
			<ul style="list-style-type: none"><li>• Concrete Wall</li><li>• Betonwand</li><li>• Mur en béton</li></ul>
			<ul style="list-style-type: none"><li>• Brick Wall</li><li>• Ziegelwand</li><li>• Mur en briques</li></ul>
			<ul style="list-style-type: none"><li>• Wooden Wall</li><li>• Holzwand</li><li>• Mur en bois</li></ul>

# 21

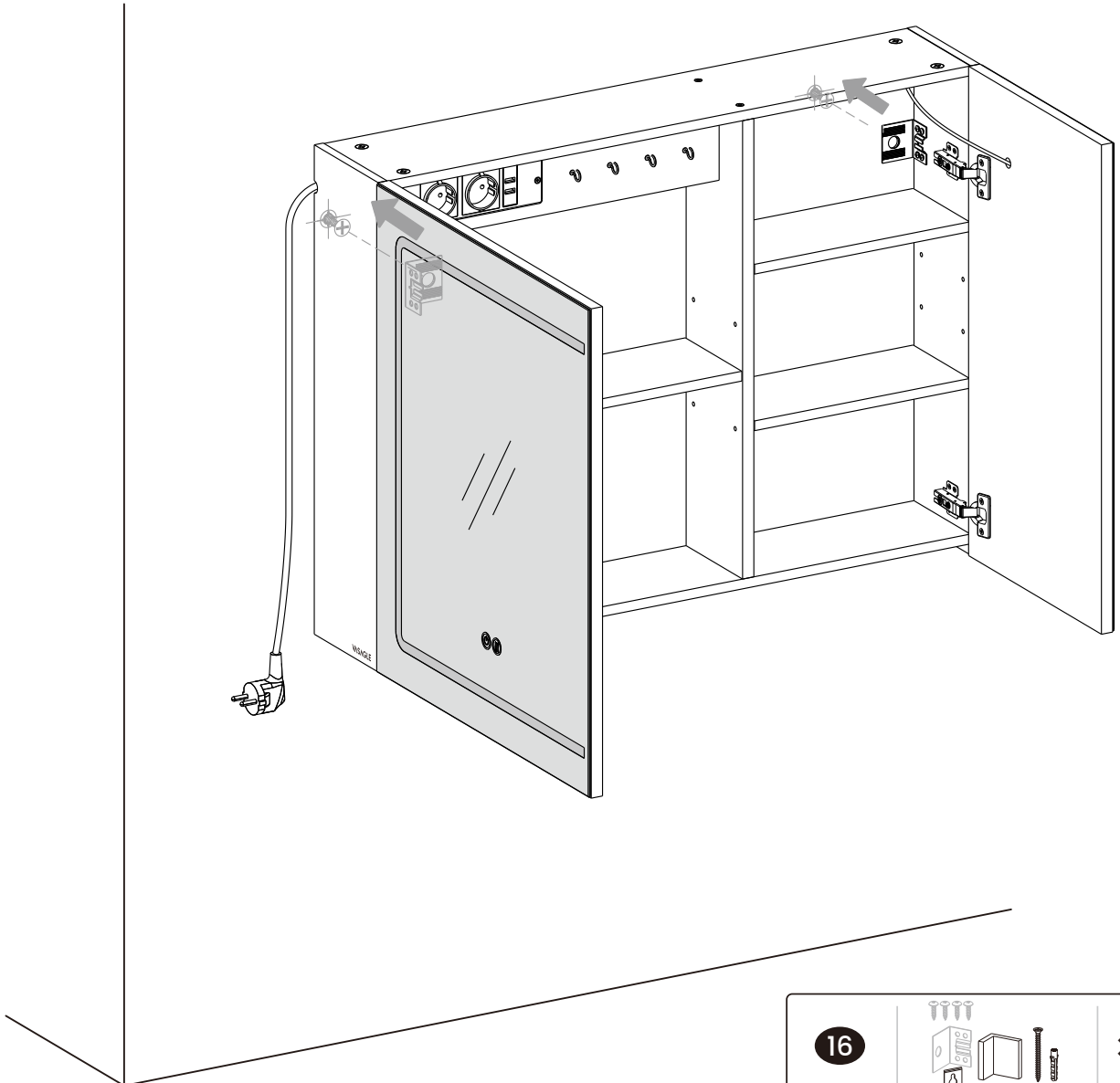
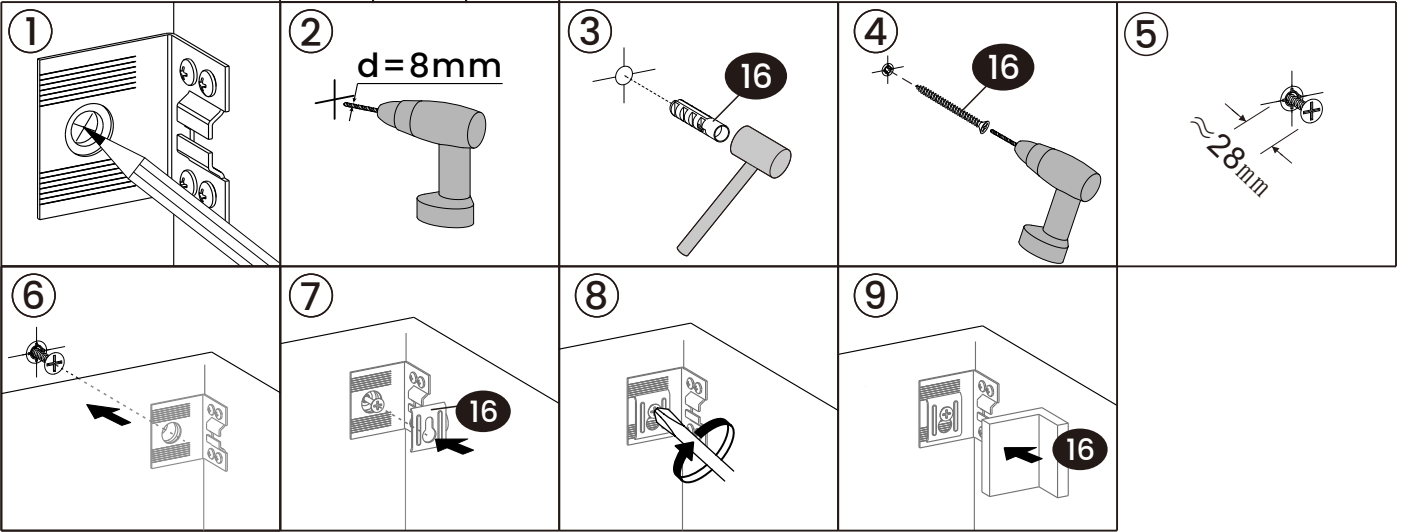
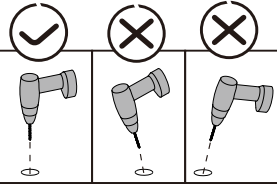

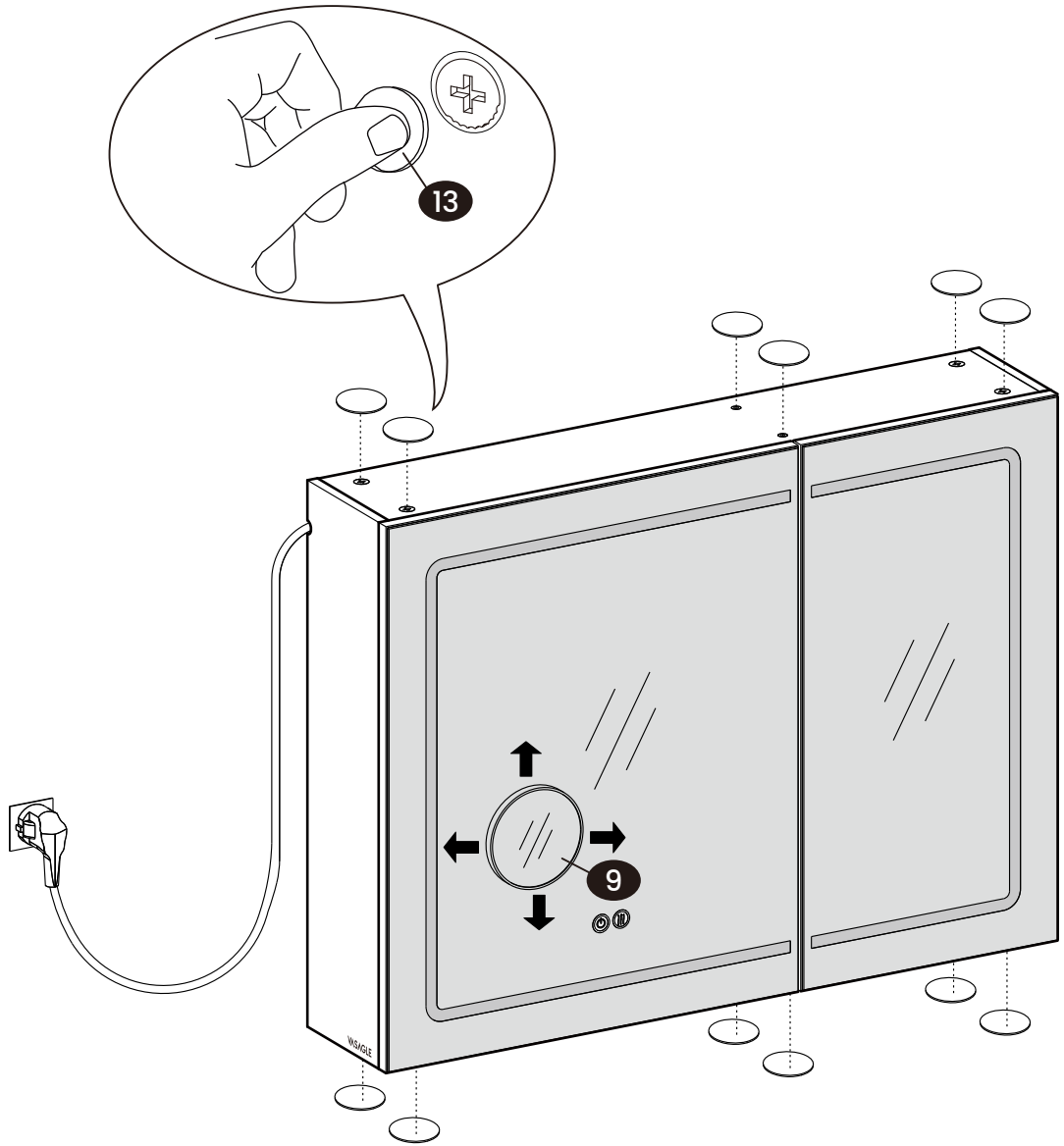

9		x 1	13		x 12
---	---	-----	----	---	------

# 23

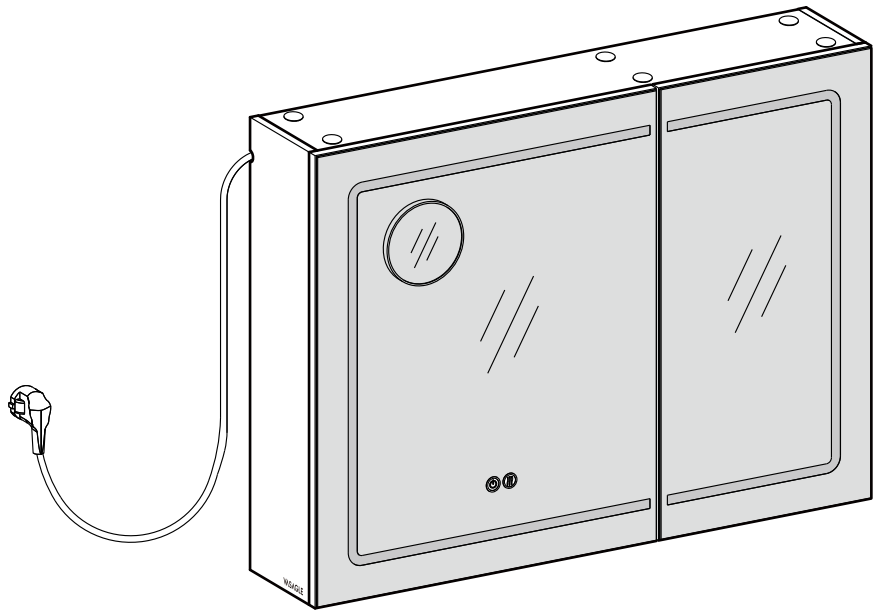
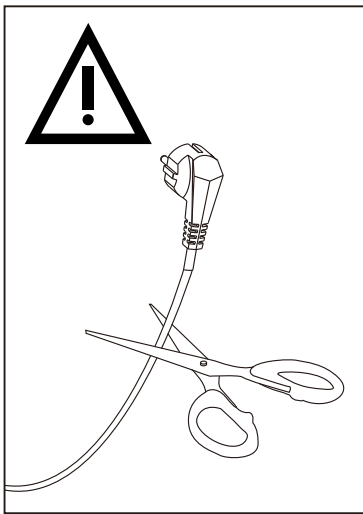

**EN** If the plug needs to be removed for wiring, this must be done by a qualified electrician.

**DE** Das Entfernen des Steckers zur direkten Verdrahtung darf nur von einem qualifizierten Elektriker durchgeführt werden.

**FR** Si la fiche doit être retirée pour le câblage, cette opération doit impérativement être réalisée par un électricien qualifié.

**IT** Se è necessario rimuovere la spina per il cablaggio, questa operazione deve essere effettuata da un elettricista qualificato.

**ES** Si es necesario retirar el enchufe para el cableado, esta operación debe ser realizada por un electricista cualificado.

**NL** Als de stekker verwijderd moet worden voor bedrading, moet dit worden gedaan door een gekwalificeerd elektricien.

**SE** Om kontakten behöves tas bort för kabeldragning, måste detta göras av en behörig elektriker.

**PL** Jeżeli wtyczka musi zostać usunięta w celu okablowania, powinien to zrobić wykwalifikowany elektryk.

**TR** Eğer priz kablolama için çıkarılması gerekiyorsa, bu işlem yetkili bir elektrikçi tarafından yapılmalıdır.

**JP** 配線のためにプラグを取り外す作業は、必ず資格を持つ電気工事士に作業を依頼してください。

**AR** إذا كان يجب إزالة القابس لأغراض التوصيلات الكهربائية، فيجب أن يتم ذلك بواسطة كهربائي مؤهل.

**KR** 플러그를 잘라내고 회로에 연결해야 할 경우에 반드시 전문 전기 기술자의 작업이 필요합니다.

**CS** Pokud je třeba zástrčku kvůli zapojení odstranit, musí to provést kvalifikovaný elektrikář.

**PT** Se o plugue precisar ser removido para a fiação, isso deve ser feito por um electricista qualificado.

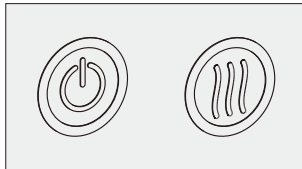
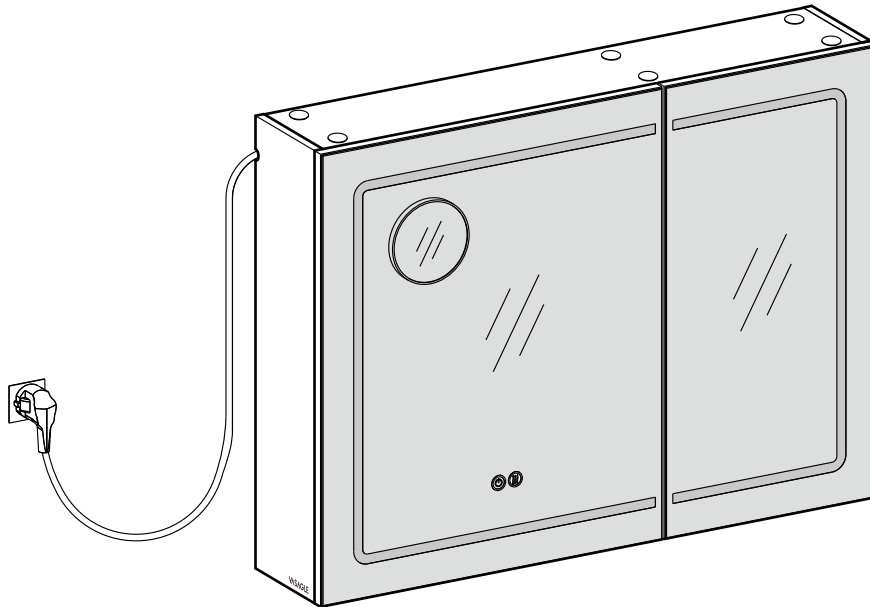

**EN** The product features a light control button and a defogger button.

**Light Control Button:**

Press Briefly: Warm yellow light (3000K) → White light (6000K) → Natural light (4000K) → Off → Warm yellow light (3000K) ... cycles.

Press and Hold for 3 seconds: Continuously adjust the brightness of the light.

**Defogger Button:**

Press Briefly: Turn on/off.

**Touch Button Color:**

When the button is off, the corresponding icon is displayed in blue; when the button is on, the corresponding icon is displayed in white.

**Notes:**

1. The defogger function requires the mirror to be preheated. The effect is noticeable after 15 minutes of activation. It is recommended to turn on the defogger function 15 minutes before taking a shower.
2. The defogger function will automatically turn off after 1 hour of operation to save energy.
3. If there is fog on the mirror surface, turning on this function can remove the fog. The time required for defogging depends on the temperature difference of the mirror, the humidity of the air, and the degree of fogging on the mirror surface.

**DE** Das Produkt verfügt über eine Lichtsteuerungstaste und Entfeuchtungstaste.

**Lichtsteuerungstaste:**

Kurzes Drücken: Warmweißes Licht (3000K) → Weißes Licht (6000K) → Natürliches Licht (4000K) → Aus → Warmweißes Licht (3000K) ... Zyklus.

3 Sekunden langes Drücken: Helligkeit des Lichts stufenlos anpassen.

**Entfeuchtungsfunktion:**

Kurzes Drücken: Ein-/Ausschalten.

**Touch-Tastenfarbe:**

Wenn die Taste ausgeschaltet ist, wird das entsprechende Symbol in Blau angezeigt; wenn die Taste eingeschaltet ist, wird das entsprechende Symbol in Weiß angezeigt.

**Hinweis:**

1. Die Entfeuchtungsfunktion erfordert, dass der Spiegel vorgeheizt wird. Die Wirkung ist nach 15 Minuten Betrieb spürbar. Es wird empfohlen, die Entfeuchtungsfunktion 15 Minuten vor dem Duschen einzuschalten.
2. Die Entfeuchtungsfunktion schaltet sich nach 1 Stunde Betrieb automatisch aus, um Energie zu sparen.
3. Wenn sich Nebel auf der Spiegelfläche befindet, kann durch Aktivieren dieser Funktion der Nebel entfernt werden. Die benötigte Zeit für die Entfeuchtung hängt von der Temperaturdifferenz des Spiegels, der Luftfeuchtigkeit und dem Grad des Beschlagens auf der Spiegelfläche ab.

**FR** Le produit est doté d'un bouton de contrôle de l'éclairage et d'un bouton de désembuage.

**Bouton de contrôle de l'éclairage :**

Appui bref : Cycles Lumière jaune chaude (3000K) → Lumière blanche (6000K) → Lumière naturelle (4000K) → Arrêt → Lumière jaune chaude (3000K)...

Appui prolongé pendant 3 secondes : Ajuste en continu la luminosité.

**Bouton de désembuage :**

Appui bref : Allumer/éteindre.

**Couleur du bouton tactile :**

Lorsque le bouton est éteint, l'icône correspondante apparaît en bleu ; lorsque le bouton est allumé, l'icône correspondante apparaît en blanc.

**Remarques :**

1. La fonction de désembuage nécessite le préchauffage du miroir. L'effet est perceptible au bout de 15 minutes d'activation. Il est recommandé d'activer la fonction de désembuage 15 minutes avant de prendre une douche.
2. Pour économiser l'énergie, la fonction de désembuage s'éteint automatiquement après une heure de fonctionnement.
3. En cas de buée sur le miroir, activer cette fonction permet de l'éliminer. Le temps nécessaire au désembuage dépend de la différence de température du miroir, de l'humidité de l'air et de l'importance de la buée sur le miroir.

**IT** Il prodotto è dotato di un pulsante di controllo della luce e di un pulsante antiappannamento.

**Pulsante di controllo della luce:**

Premere brevemente: Luce gialla calda (3000K) → Luce bianca (6000K) → Luce naturale (4000K) → Spento → Luce gialla calda (3000K) ... cicli.

Premere e tenere premuto per 3 secondi: Regola continuamente la luminosità della luce.

**Pulsante antiappannamento:**

Premere brevemente: Accendere/spegnere.

**Colore del pulsante touch:**

Quando il pulsante è spento, l'icona corrispondente è visualizzata in blu; quando il pulsante è acceso, l'icona corrispondente è visualizzata in bianco.

**Nota:**

1. La funzione antiappannamento richiede che lo specchio sia preriscaldato. L'effetto è evidente dopo 15 minuti di attivazione. Si consiglia di attivare la funzione antiappannamento 15 minuti prima di fare la doccia.
2. La funzione antiappannamento si spegnerà automaticamente dopo 1 ora di funzionamento per risparmiare energia.
3. Se c'è condensa sulla superficie dello specchio, attivando questa funzione è possibile rimuoverla. Il tempo richiesto per eliminare la condensa dipende dalla differenza di temperatura dello specchio, dall'umidità dell'aria e dal grado di appannamento sulla superficie dello specchio.

**ES** El producto está equipado con un botón de control de la luz y un botón antivaho.

**Botón de control de la luz:**

Pulse brevemente: Luz amarilla cálida (3000K) → Luz blanca (6000K) → Luz natural (4000K) → Apagado → Luz amarilla cálida (3000K) ... ciclos.

Mantenga pulsado durante 3 segundos: Ajusta continuamente el brillo de la luz.

**Botón antivaho:**

Pulsar brevemente: Conectar/desconectar.

**Color del botón táctil:**

Cuando el botón está apagado, el icono correspondiente se muestra en azul; cuando el botón está encendido, el icono correspondiente se muestra en blanco.

**Notas:**

1. La función antivaho requiere el precalentamiento del espejo. El efecto es evidente tras 15 minutos de activación. Recomendamos activar la función antivaho 15 minutos antes de ducharse.
2. La función antivaho se apagará automáticamente después de 1 hora de funcionamiento para ahorrar energía.
3. Si hay condensación en la superficie del espejo, la activación de esta función puede eliminarla. El tiempo necesario para eliminar la condensación depende de la diferencia de temperatura del espejo, la humedad del aire y el grado de empañamiento de la superficie del espejo.

**NL** Het product beschikt over een lichtbedieningsknop en een ontwasemingsknop.

**Lichtbedieningsknop:**

Press Briefly: De lichtbedieningsknop schakelt door de volgende cyclus: warm geel licht (3000K) → wit licht (6000K) → natuurlijk licht (4000K) → uit → warm geel licht (3000K) ... en herhaalt zich.

Druk en houd 3 seconden ingedrukt: De helderheid van het licht continu aanpassen.

**Ontwasemingsknop:**

Kort indrukken In-/uitschakelen.

**Aanraakknopkleur:**

Wanneer de knop uitstaat, wordt het bijbehorende pictogram in blauw weergegeven; Wanneer de knop aanstaat, wordt het bijbehorende pictogram in wit weergegeven.

**Toelichting:**

1. De ontwasemingsfunctie vereist dat de spiegel voorverwarmd is. Het effect is merkbaar na 15 minuten activering. Het wordt aanbevolen om de ontwasemingsfunctie 15 minuten voor het nemen van een douche in te schakelen.
2. De ontwasemingsfunctie schakelt na 1 uur automatisch uit om energie te besparen.
3. Als er condens op het spiegeloppervlak zit, kan het inschakelen van deze functie de condens verwijderen. De tijd die nodig is voor het ontwasemen hangt af van het temperatuurverschil van de spiegel, de luchtvochtigheid en de mate van condens op het spiegeloppervlak.

**SE** Produkten har en ljuskontrollknapp och en avimningsknapp.

**Ljuskontrollknapp:**

Tryck kort: Varmt gult ljus (3000K) → Vitt ljus (6000K) → Naturligt ljus (4000K) → Av → Varmt gult ljus (3000K) ... cyklar.

Tryck och håll inne i 3 sekunder: Justera ljusstyrkan på ljuset kontinuerligt.

**Avimningsknapp:**

Tryck kort: Slå på/av.

**Färg på pekknapp:**

När knappen är avstängd visas motsvarande ikon i blått; När knappen är på visas motsvarande ikon i vitt.

**Notera:**

1. Defrosterfunktionen kräver att spegeln är förvärmad. Effekten märks efter 15 minuters aktivering. Det rekommenderas att slå på defrosterfunktionen 15 minuter innan du duschar.
2. Defrosterfunktionen stängs automatiskt av efter 1 timmes drift för att spara energi.
3. Om det finns imma på spegelns yta kan du ta bort den genom att slå på denna funktion. Tiden som krävs för att avimma beror på temperaturskillnaden på spegeln, luftens luftfuktighet och graden av imma på spegelytan.

**PL** Produkt posiada przycisk do sterowania oświetleniem oraz przycisk do odparowywania.

**Przycisk sterowania oświetleniem:**

Naciśnij krótko: Ciepłe żółte światło (3000K) → Białe światło (6000K) → Naturalne światło (4000K) → Wyłączone → Ciepłe żółte światło (3000K) ... cykle.

Przytrzymaj przez 3 sekundy: Płynnie reguluj jasność światła.

**Przycisk odparowywania:**

Naciśnij krótko: Włącz/wyłącz.

**Kolor przycisku dotykowego:**

Gdy przycisk jest wyłączony, odpowiednia ikona wyświetlana jest na niebiesko; gdy przycisk jest włączony, odpowiednia ikona wyświetlana jest na biało.

**Uwaga:**

1. The defogger function requires the mirror to be preheated. Efekt jest zauważalny po 15 minutach od aktywacji. Zaleca się włączenie funkcji odparowywania 15 minut przed wzięciem prysznica.
2. Funkcja odparowywania wyłączy się automatycznie po 1 godzinie działania, aby oszczędzać energię.
3. Jeśli na powierzchni lustra pojawi się para, włączenie tej funkcji może ją usunąć. Czas potrzebny na odparowanie zależy od różnicy temperatur lustra, wilgotności powietrza oraz stopnia zaparowania powierzchni lustra.

**TR** Ürün, bir ışık kontrol düğmesi ve bir buğu önleyici düğmesi içerir.

**Işık kontrol düğmesi:**

Kısaca Basın: Sıcak sarı ışık (3000K) → Beyaz ışık (6000K) → Doğal ışık (4000K) → Kapalı → Sıcak sarı ışık (3000K) ... döngüsü.

3 saniye basılı tutun: Işığın parlaklığını sürekli ayarlayın.

**Buhar çözücü düğmesi:**

Kısaca Basın: Aç/Kapat.

**Dokunmatik düğme rengi:**

Düğme kapalı olduğunda, ilgili simge mavi renkte görüntülenir; Düğme açık olduğunda, ilgili simge beyaz renkte görüntülenir.

**Not:**

1. Buhar giderici fonksiyonu için aynanın önceden ısıtılması gerekir. Etki, etkinleştirmeden 15 dakika sonra fark edilir. Duş almadan 15 dakika önce buhar giderici fonksiyonunu açmanız önerilir.
2. Buhar giderici fonksiyonu, enerji tasarrufu için 1 saat çalıştıktan sonra otomatik olarak kapanacaktır.
3. Ayna yüzeyinde buhar varsa, bu fonksiyonu açmak buharı giderebilir. Buhar giderme için gereken süre, aynanın sıcaklık farkına, havanın nemine ve ayna yüzeyindeki buharlaşma derecesine bağlıdır.

**JP** この製品はLEDライトと曇り止めの2つタッチボタンがあります。

ライトボタン

短く押す(三色調節): 電球色(3000K) → 昼光色(6000K) → 自然光(4000K) → OFFの順に切り替わります。

長く押す(3秒ほど): 無段階調光

曇り止めボタン

短く押す: ON/OFFを切り替えます。

ボタンカラー:

ライトボタンがOFFの場合、アイコンは青色で表示され、ボタンがONの場合、アイコンは白色で表示されます。

ご注意:

1. 曇り止め機能を使用するには、鏡を予熱する必要があります。効果は、電源を入れてから15分後に現れます。入浴の15分前に曇り止め機能をONにすることをお勧めします。
2. 曇り止め機能は、エネルギーを節約するために1時間後に自動的にOFFになります。
3. ミラー表面にすでに曇りがある場合は、この機能をONにすることで曇りを取り除くことができます。曇りに必要な時間は、ミラーの温度差、空気の湿度、ミラー表面の曇りの程度によって異なります。

## EN Warnings

Children are not allowed to assemble the product. During assembly, keep all small parts out of the reach of children as they may be fatal if swallowed or inhaled.

Children are forbidden to climb or play on the product to avoid serious bodily injury caused by the toppling.

In order to prevent overturning, this product must be used with the wall attachment device provided.

Installation shall be carried out exactly according to the manufacturer’s instructions; otherwise, a safety risk can occur if incorrectly installed.

If there are any defective or missing parts after unpacking, cease assembly immediately and contact us. Unauthorized change and modification may affect safety.

## DE Warnhinweise

Kinder dürfen das Produkt nicht aufbauen. Bewahren Sie während der Montage alle Kleinteile außerhalb der Reichweite von Kindern auf. Verschlucken oder Einatmen kann tödlich sein.

Kinder dürfen nicht auf das Produkt klettern oder damit spielen, um schwere Verletzungen durch Umkippen zu vermeiden.

Damit das Produkt nicht herunterfällt, muss es mit dem mitgelieferten Befestigungsset an der Wand gesichert werden.

Bauen Sie das Produkt exakt nach Anleitung auf, um Risiken aufgrund fehlerhafter Installation zu vermeiden.

Sollten nach dem Auspacken ein oder mehrere Teile beschädigt sein und/oder fehlen, brechen Sie bitte die Montage sofort ab und setzen Sie sich mit uns in Verbindung. Unbefugte Änderungen und Modifikationen können die Sicherheit beeinträchtigen.

### FR Avertissements

Il est interdit aux enfants d’assembler le produit. Pendant l’assemblage, gardez toutes les petites pièces hors de la portée des enfants car elles peuvent être mortelles en cas d’ingestion ou d’inhalation.

Il est interdit aux enfants de grimper ou de jouer sur le produit pour éviter de graves blessures corporelles causées par le renversement.

Afin d’éviter tout risque de basculement, ce produit doit être utilisé avec le dispositif anti-basculement murale fourni.

Veillez installer le produit en suivant strictement les instructions du fabricant. Une installation incorrecte peut entraîner un risque pour la sécurité.

En cas de pièces défectueuses ou manquantes après le déballage, arrêtez immédiatement l’assemblage et contactez-nous. Tout changement ou modification non autorisé peut affecter la sécurité.

## IT Avvertenze

I bambini non sono autorizzati a montare il prodotto. Durante il montaggio, tenere tutte le piccole parti fuori dalla portata dei bambini poiché potrebbero essere fatali se ingerite o inalate.

È vietato ai bambini arrampicarsi o giocare sul prodotto per evitare gravi lesioni corporee causate dal ribaltamento.

Per evitare il ribaltamento, questo prodotto deve essere utilizzato con il dispositivo di fissaggio a parete fornito.

L’installazione deve essere eseguita esattamente secondo le istruzioni del produttore, altrimenti può verificarsi un rischio per la sicurezza in caso di installazione errata.

Se dopo aver aperto la confezione ci sono parti difettose o mancanti, interrompere immediatamente il montaggio e contattarci. Modifiche non autorizzate possono compromettere la sicurezza.

## ES Advertencias

No está permitido que los niños monten el producto. Durante el montaje, mantenga todas las piezas pequeñas fuera del alcance de los niños, ya que pueden ser mortales si se ingieren o inhalan.

Se prohíbe a los niños trepar o jugar sobre el producto para evitar lesiones corporales graves causadas por el vuelco.

Para evitar el vuelco, este producto debe utilizarse con el dispositivo de fijación a la pared suministrado.

La instalación debe realizarse siguiendo exactamente las instrucciones del fabricante; de lo contrario, puede producirse un riesgo para la seguridad si se instala incorrectamente.

Si hay alguna pieza defectuosa o falta alguna pieza después de desembalar, interrumpa el montaje inmediatamente y póngase en contacto con nosotros. Los cambios y modificaciones no autorizados pueden afectar a la seguridad.

## NL Waarschuwingen

Kinderen mogen het product niet monteren. Houd tijdens de montage alle kleine onderdelen buiten het bereik van kinderen, omdat deze dodelijk kunnen zijn als ze worden ingeslikt of ingeademd.

Kinderen mogen niet op het product klimmen of ermee spelen om ernstig lichamelijk letsel door omvallen te voorkomen.

Om omvallen te voorkomen, moet dit product worden gebruikt met het meegeleverde wandbevestigingssysteem.

Installatie dient exact volgens de instructies van de fabrikant te worden uitgevoerd, anders kan er bij onjuiste installatie een veiligheidsrisico ontstaan.

Als er defecte of ontbrekende onderdelen zijn na het uitpakken, stop dan onmiddellijk met monteren en neem contact met ons op. Ongeautoriseerde wijzigingen kunnen de veiligheid beïnvloeden.

## SE Varningar

Barn får inte montera produkten. Under montering ska alla små delar hållas utom räckhåll för barn, eftersom de kan vara dödliga om de sväljs eller inandas.

Barn får inte klättra eller leka på produkten för att undvika allvarliga kroppsskador orsakade av omkullvättning.

För att förhindra att produkten välter måste den användas med den medföljande väggfästes-anordningen.

Installation ska utföras exakt enligt tillverkarens anvisningar, annars kan en säkerhetsrisk uppstå vid felaktig installation.

Om det finns defekta eller saknade delar efter uppackning, avbryt omedelbart monteringen och kontakta oss. Obehöriga ändringar kan påverka säkerheten.

## 2025.11.27-V3

## PL Ostrzeżenia

Dzieciom nie wolno montować produktu. Podczas montażu należy trzymać wszystkie drobne elementy poza zasięgiem dzieci, ponieważ mogą być śmiertelne w przypadku połknięcia lub wdychania.

Dzieciom zabrania się wspinania się lub zabawy na produkcie, aby uniknąć poważnych obrażeń ciała spowodowanych przewróceniem się.

Aby zapobiec przewróceniu, produkt musi być używany z dołączonym urządzeniem mocującym do ściany.

Montaż powinien być przeprowadzony dokładnie zgodnie z instrukcją producenta, w przeciwnym razie w przypadku nieprawidłowego montażu może wystąpić ryzyko dla bezpieczeństwa.

Jeśli po rozpakowaniu są jakiegokolwiek wadliwe lub brakujące części, natychmiast przerwij montaż i skontaktuj się z nami. Nieautoryzowane zmiany mogą wpłynąć na bezpieczeństwo.

### TR Uyarılar

Çocukların ürünü monte etmesine izin verilmez. Montaj sırasında, tüm küçük parçaları çocukların erişemeyeceği bir yerde tutun; yutulması veya solunması halinde ölümcül olabilirler.

Çocukların ürüne tırmanması veya üzerinde oynaması yasaktır; devrilme sonucu ciddi bedensel yaralanmaları önlemek için.

Devrilmeyi önlemek için bu ürün, verilen duvar bağlantı aparatı ile kullanılmalıdır.

Kurulum, üretici talimatlarına tam olarak uygun şekilde yapılmalıdır; aksi takdirde yanlış montaj durumunda güvenlik riski oluşabilir.

Kutu açıldıktan sonra herhangi bir parça eksik veya kusurluysa, montaja hemen ara verin ve bizimle iletişime geçin. Yetkisiz değişiklikler güvenliği etkileyebilir.

### JP 安全警告メッセージ

ポルトなどの小部品は、お子様が誤って飲み込む事により、窒息などの重大事故を引き起こす恐れがありますので、お子様がいない場所で組立を行ってください。

転倒による重傷を避けるため、製品に登ったり遊んだりすることは禁止されています。安全のため、転倒防止の安全紐を壁面に固定することをおすすめします。本品の転倒により、ケガや致命傷になる恐れがありますので、必ずご注意ください。

ご使用前に本書をよくお読みになり、内容を理解された上で、ご使用くださいますようお願い致します。開封時に部品の欠品・不良があった場合は、直ちに組立を中止し当社までご連絡ください。無断改造は安全性低下の原因となります。

販売元: ZIELJP株式会社 〒531-0062 大阪市北区長柄中3丁目6番13号
TEL:06-7161-1020
メール: info\_jp@songmics.jp

### AR

## تحذيرات

يُمنع الأطفال من تجميع المنتج. أثناء التجميع، يُرجى إبقاء جميع الأجزاء الصغيرة بعيدًا عن متناول الأطفال، فقد تكون مميتة إذا تم ابتلاعها أو استنشاقها.

يُحظر على الأطفال تسلق المنتج أو اللعب به، لتجنّب الإصابة الجسدية الخطيرة الناتجة عن انقلابه.

لتفادي انقلاب المنتج، يجب استخدام جهاز التثبيت الجداري المرفوق.

يجب تنفيذ التركيب بدقة تامة وفقًا لتعليمات الشركة المصنّعة، حيث إن أي خطأ في التركيب قد يؤدي إلى مخاطر تتعلق بالسلامة.

إذا وُجدت أي أجزاء تالفة أو مفقودة بعد فتح العبوة، توقف عن التجميع فورًا واتصل بنا. قد تؤثر التعديلات أو التغييرات غير المصرح بها على السلامة.

## PT Avisos de Segurança

Crianças não devem montar este produto. Durante a montagem, mantenha todas as peças pequenas fora do alcance de crianças, pois podem ser fatais se ingeridas ou inaladas.

É proibido que crianças subam ou brinquem sobre o produto, a fim de evitar ferimentos graves causados por tombamento.

Para evitar tombamentos, o produto deve ser usado com o dispositivo de fixar na parede fornecido.

A instalação deve ser realizada estritamente conforme as instruções do fabricante, pois a montagem incorreta pode representar risco à segurança.

Caso identifique peças defeituosas ou ausentes após abrir a embalagem, interrompa a montagem imediatamente e entre em contato conosco. Modificações ou alterações não autorizadas podem comprometer a segurança do produto.

### KR 경고사항

어린이는 제품을 조립할 수 없습니다. 조립 중에는 모든 작은 부품들어린이의 손이 닿지 않는 곳에 보관하십시오. 삼키거나 흡입할 경우 치명적일 수 있습니다.

어린이가 제품에 오르거나 놀지 못하도록 하십시오. 제품이 넘어질 경우 심각한 신체 상해를 입을 수 있습니다.

제품이 넘어지는 것을 방지하기 위해 제공된 벽 고정 장치와 함께 사용해야 합니다.

설치는 제조업체의 지침에 따라 정확하게 수행되어야 합니다. 그렇지 않으면 잘못된 설치될 경우 안전 위험이 발생할 수 있습니다.

개봉 후 결함이 있거나 누락된 부품이 있는 경우 즉시 조립을 중단하고 당사에 연락하십시오. 무단 변경 및 수정은 안전에 영향을 미칠 수 있습니다.

## CS Varování

Dětem není dovoleno výrobek sestavovat. Při montáži mějte všechny malé součástky mimo dosah dětí, protože by mohly být nebezpečné při polknutí nebo vdechnutí.

Dětem je zakázáno lézt nebo si na výrobku hrát, aby se zabránilo vážnému poranění způsobenému převrácením.

Pro zabránění převrácení musí být tento výrobek použit s příloženým upevňovacím prvkm na stěnu.

Montáž musí být provedena přesně podle pokynů výrobce, jinak může při nesprávné instalaci dojít k bezpečnostnímu riziku.

Pokud po vybalení zjistíte chybějící nebo poškozené díly, okamžitě přestaňte s montáží a kontaktujte nás. Nepovolené úpravy a změny mohou ovlivnit bezpečnost.