

LSD021

Standing Desk

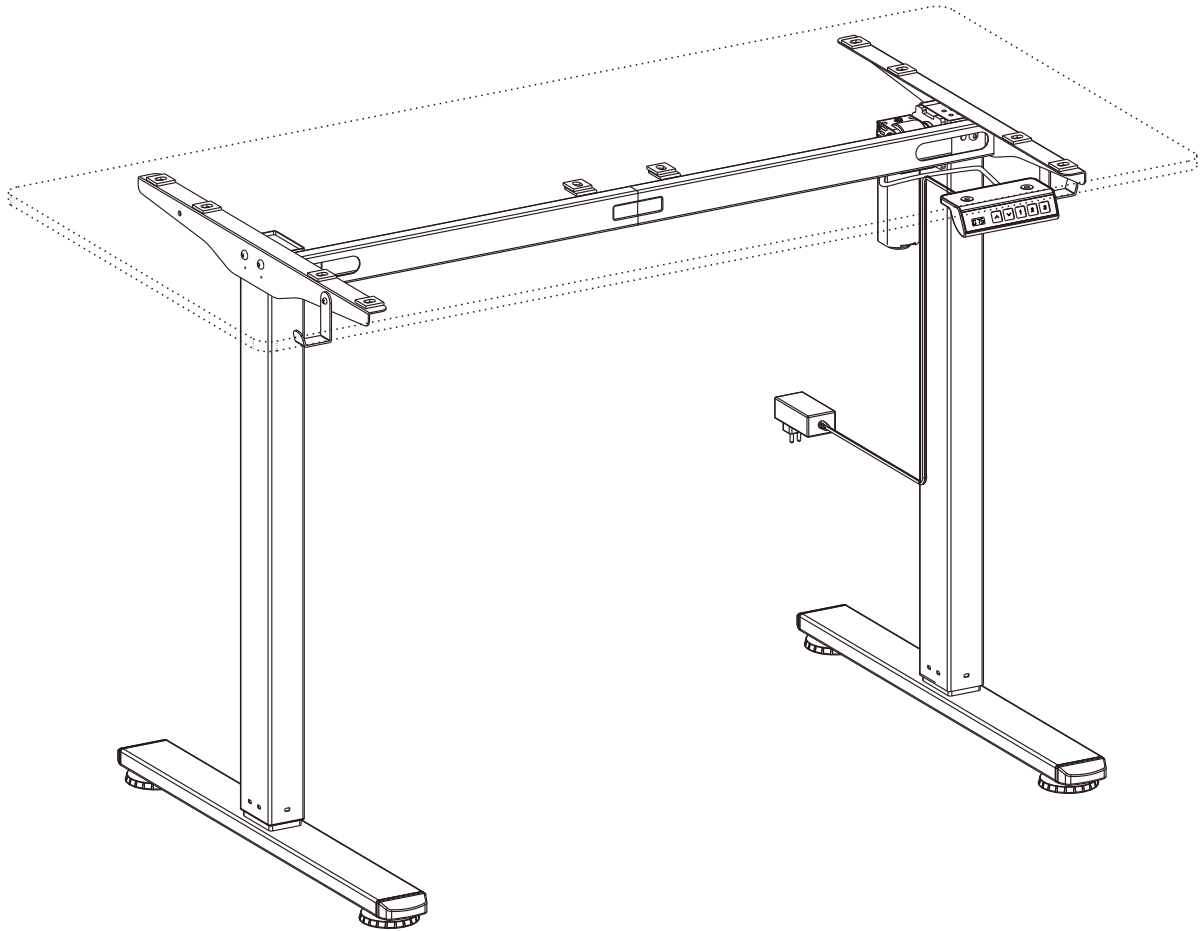

VASAGLE
by SONGMICS HOME

A × 1



B × 1

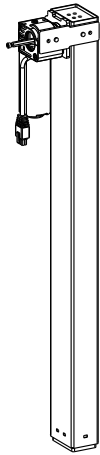

C × 2

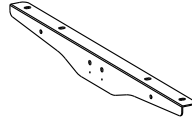

D × 2

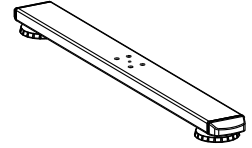

E × 1

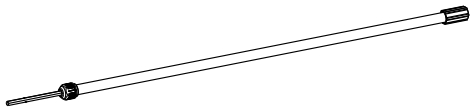

F × 1



G × 1



H × 1



I × 1

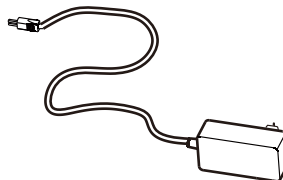

J × 1



1 8+1



2 4+1

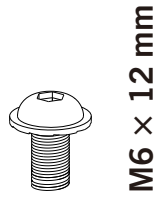

3 8+1

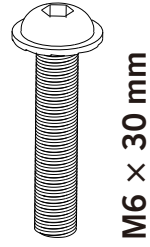

4 14+2

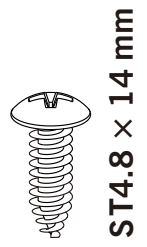

5 2+1



6 x 1

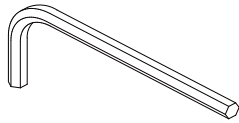

7 x 1



8 10+2

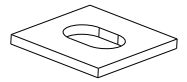

9 x 2

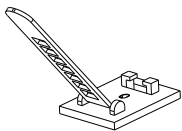

10 x 2

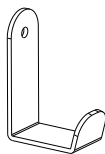

11 x 4



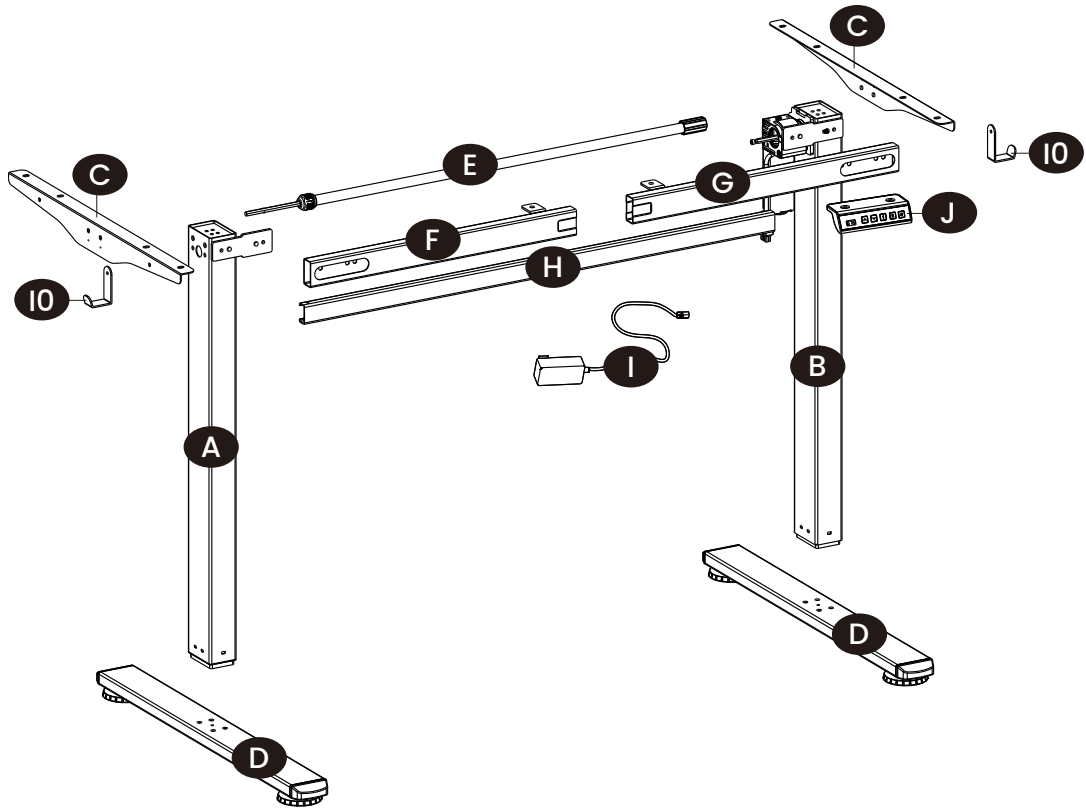

Tools Required:

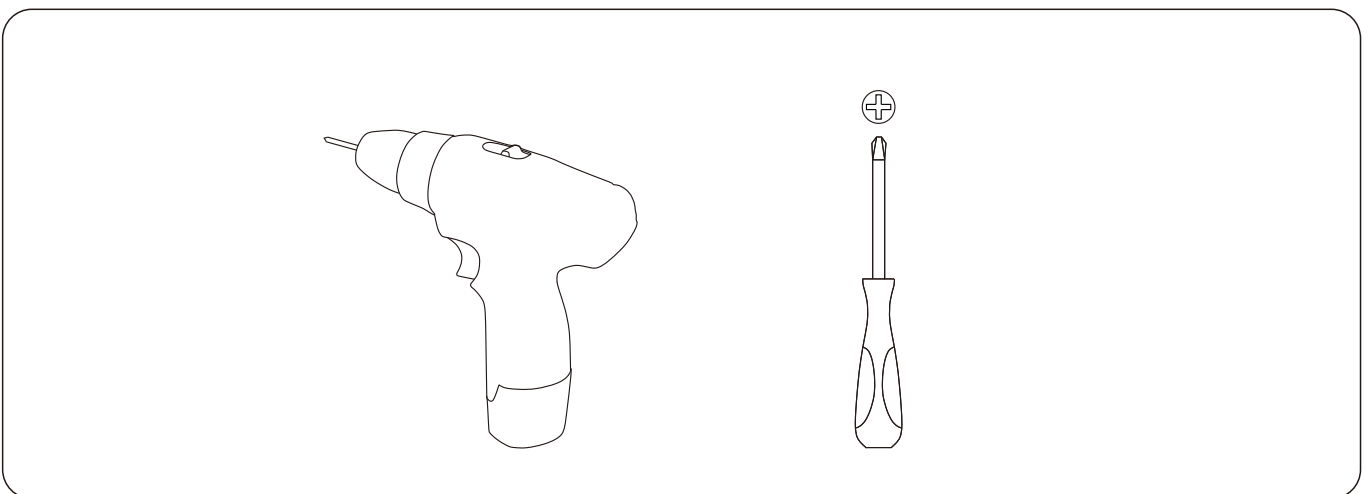

1

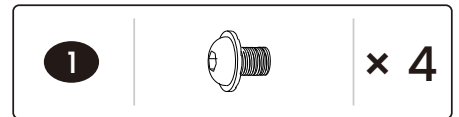
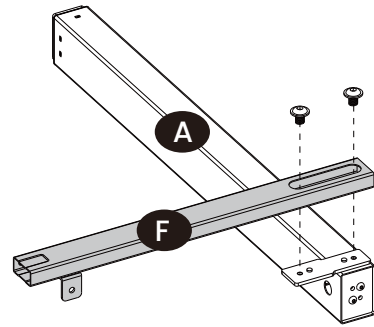
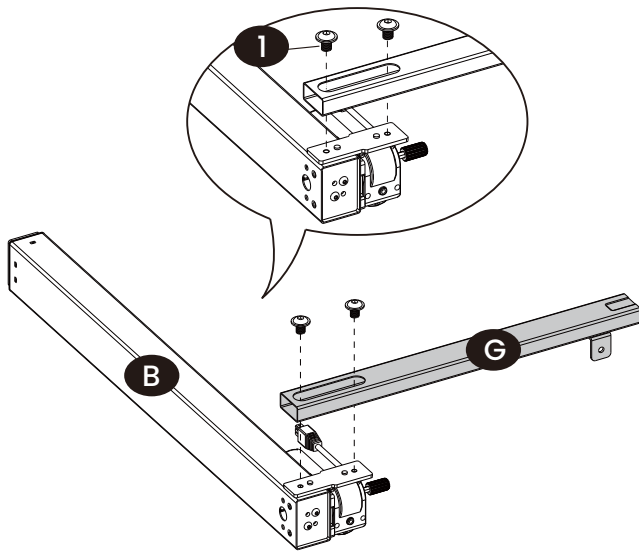

2

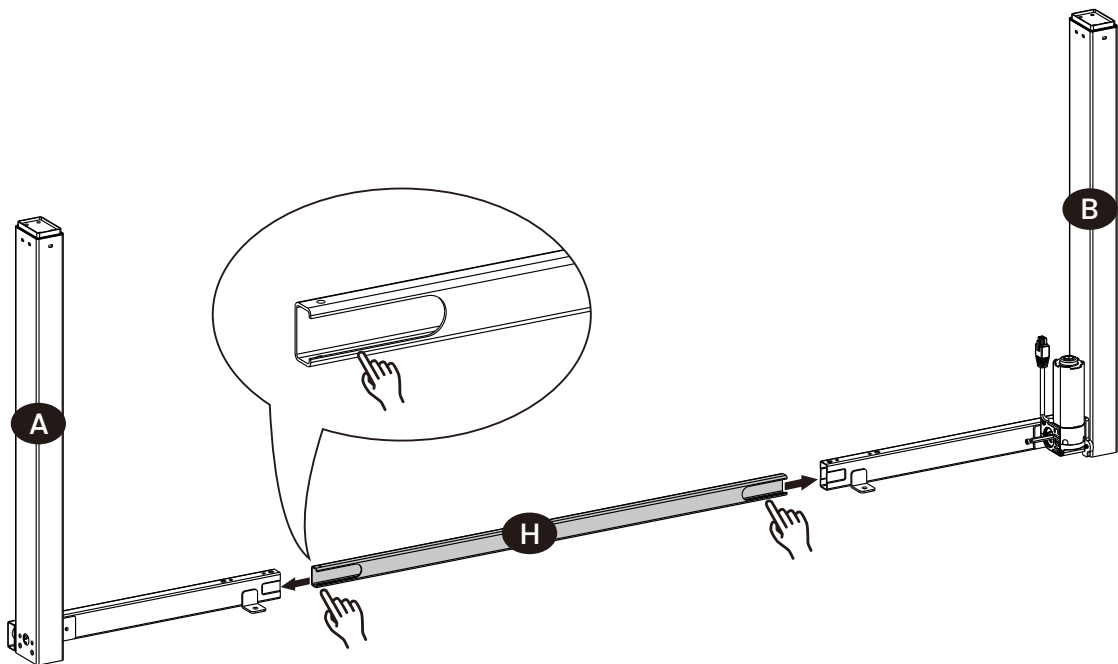

3

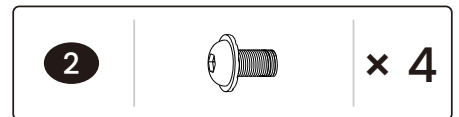
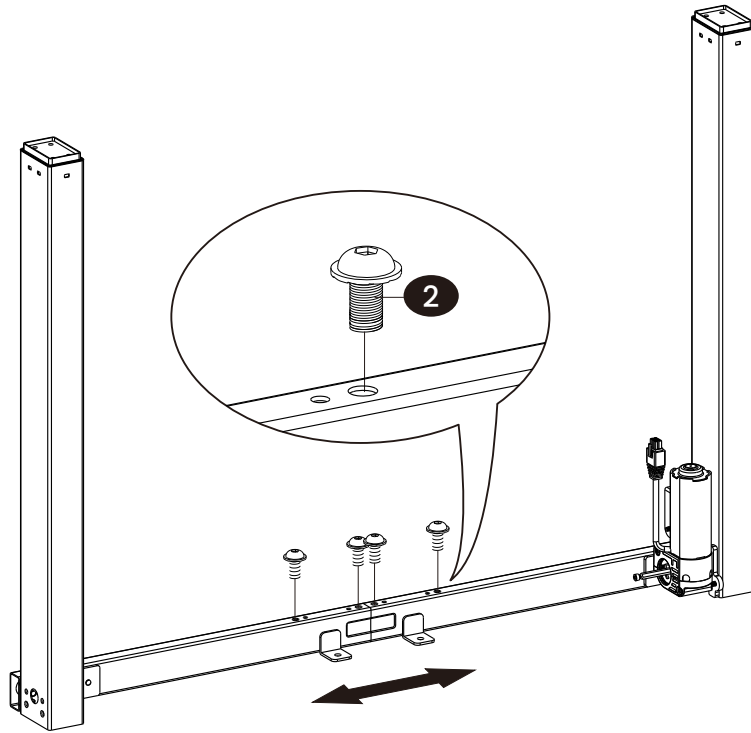

4

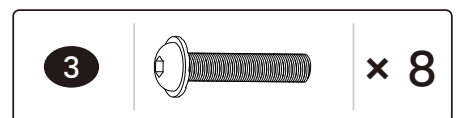
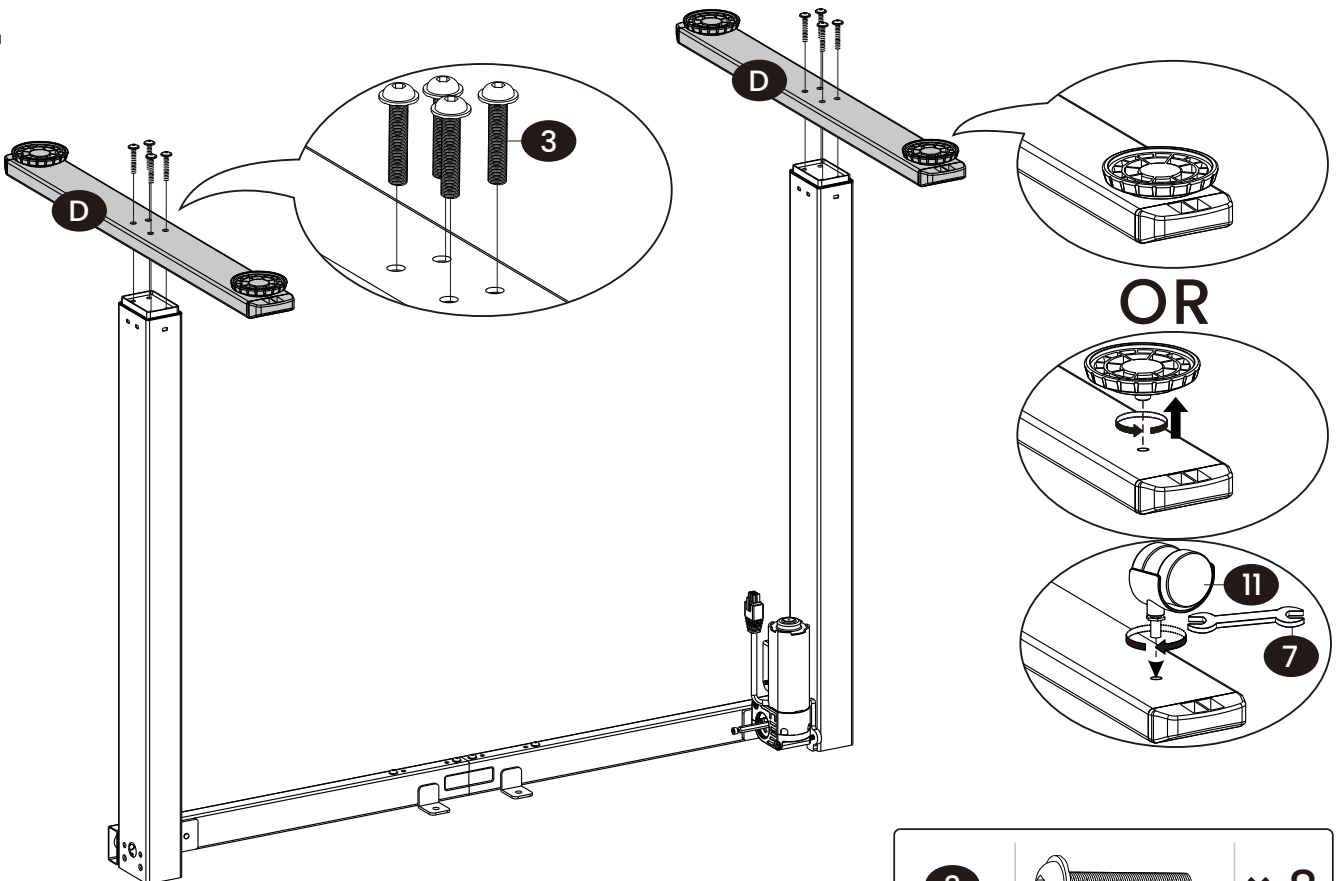

5

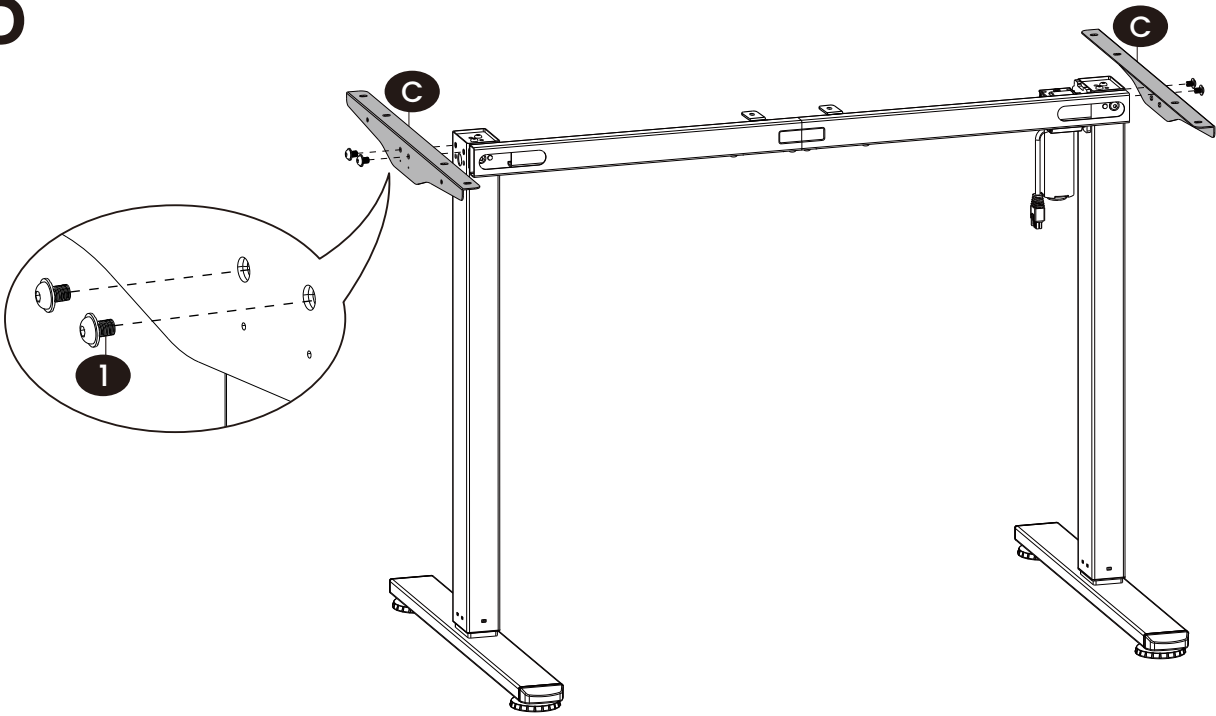

1		× 4
---	---	-----

6

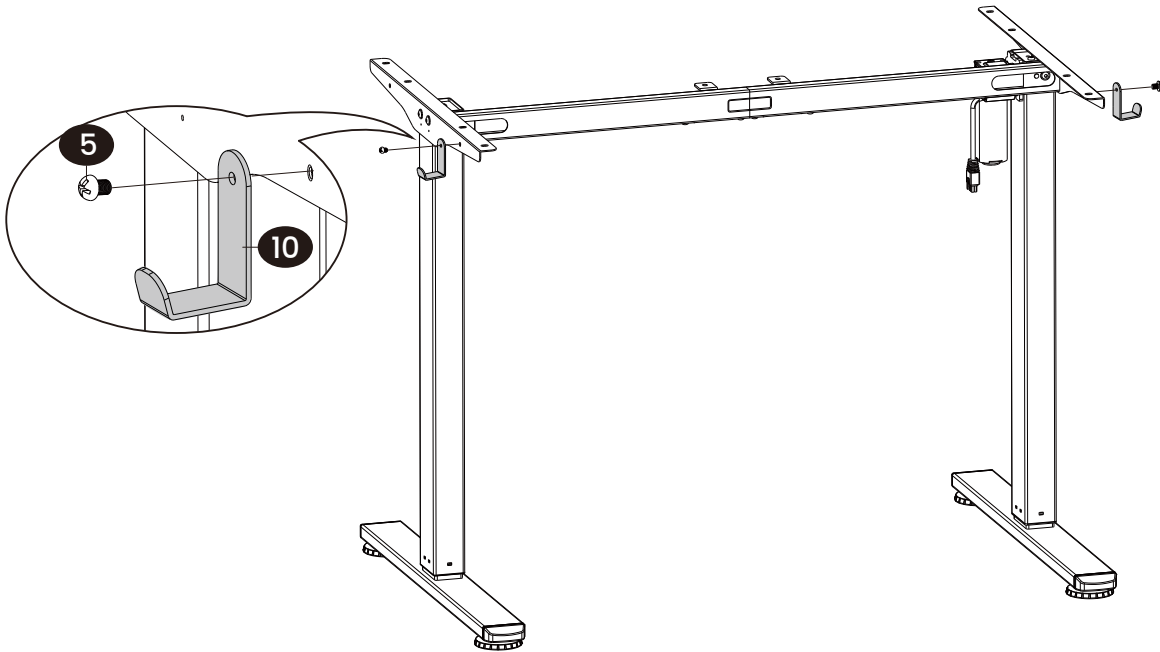

5		× 2	10		× 2
---	---	-----	----	---	-----

7

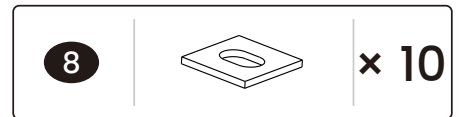
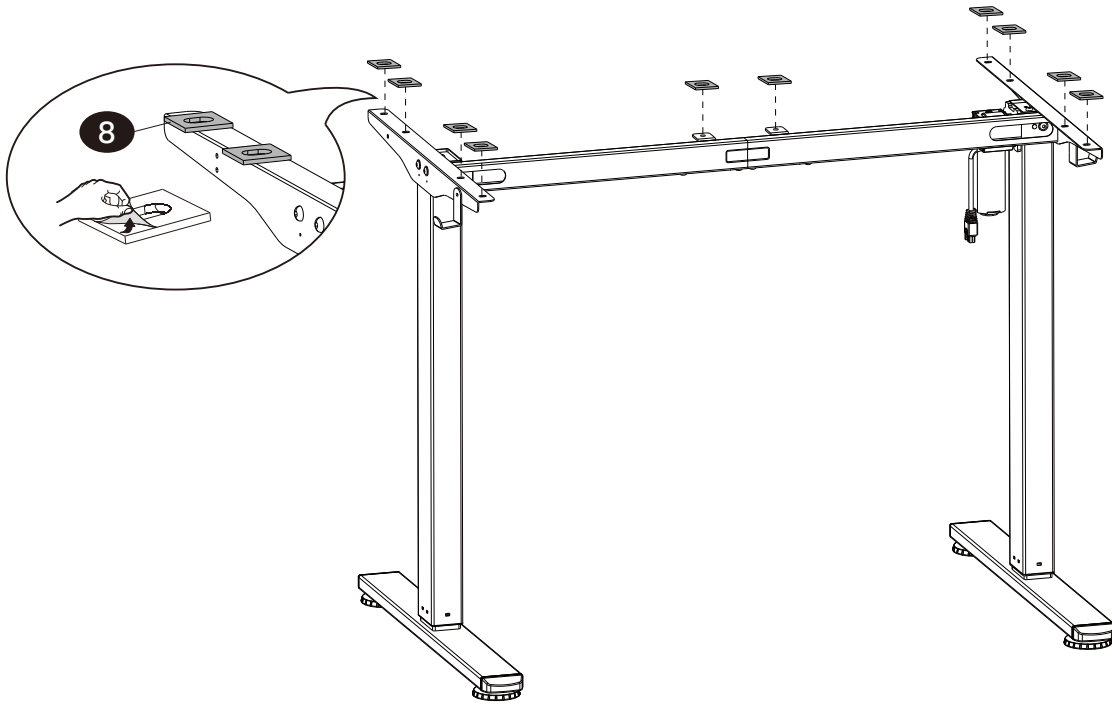

8

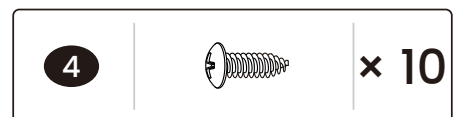
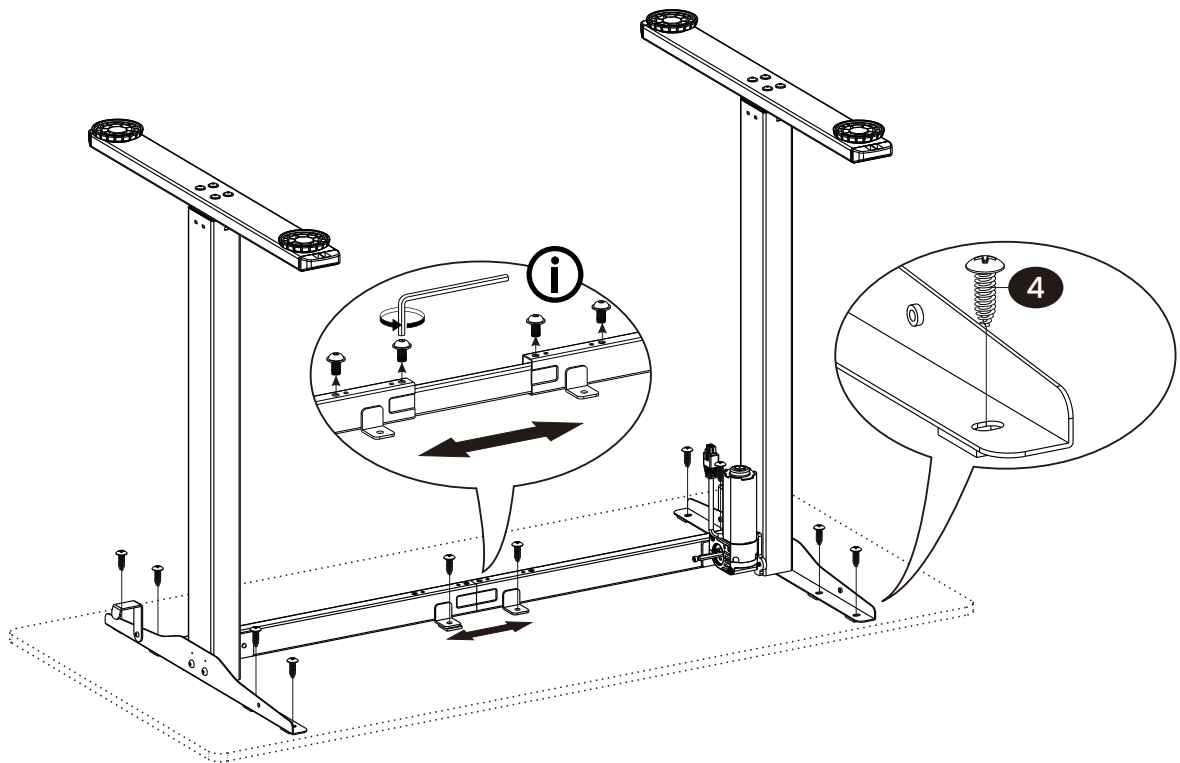

10

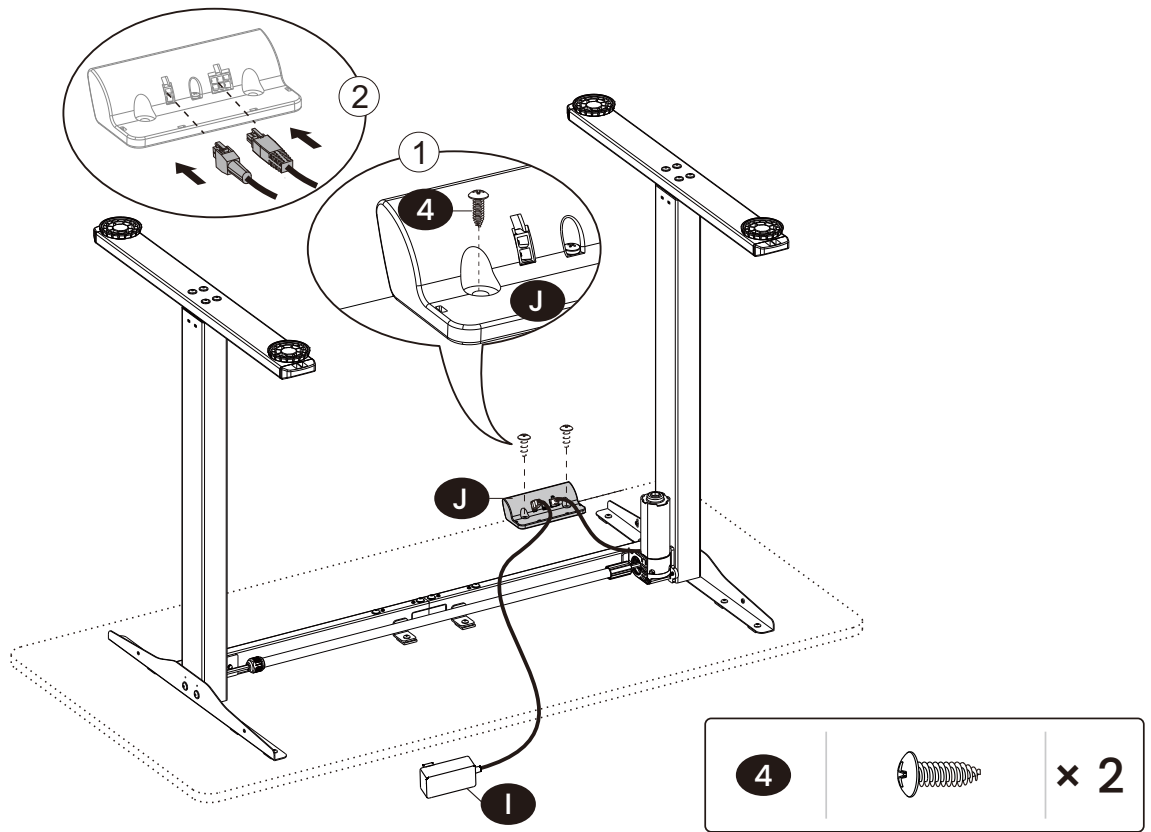

11

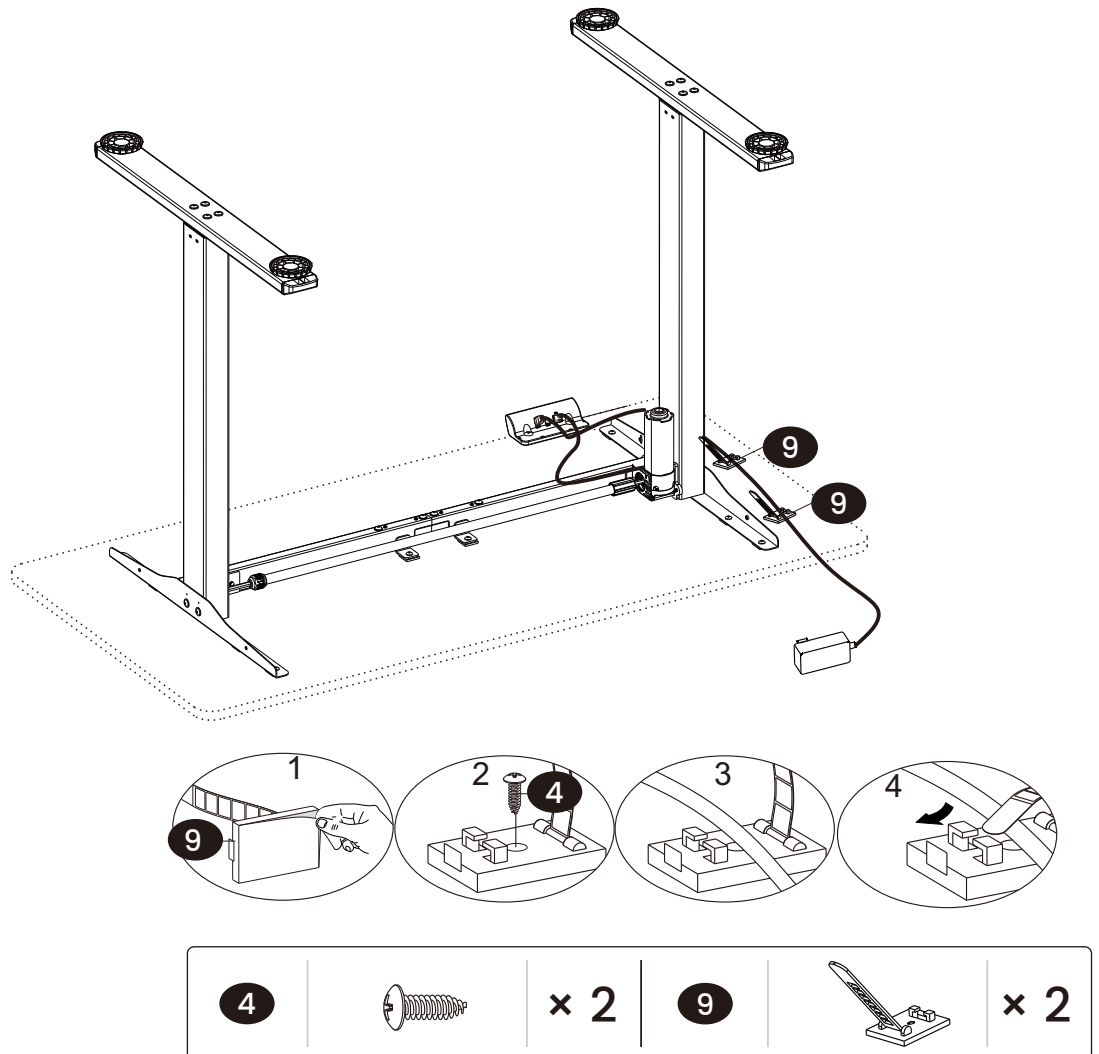

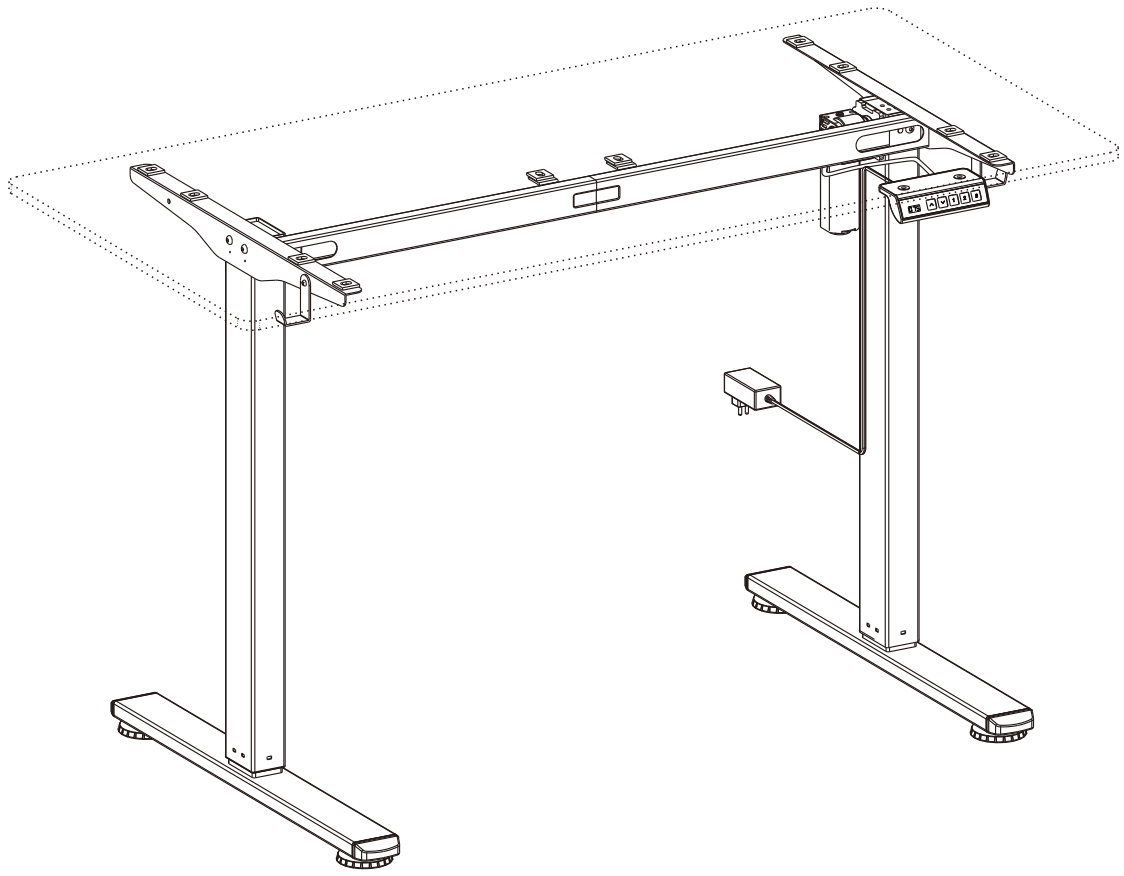

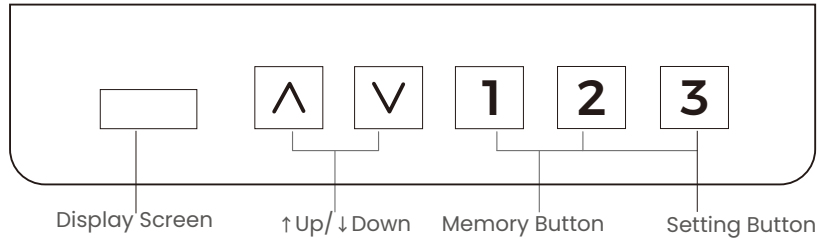

1. First Use Notes:

If the standing desk is assembled and used for the first time, or if the displayed height doesn't match the actual height of the adjustable legs, or if the height has been changed after reassembly, a reset is required. Otherwise, the standing desk can be used directly with the factory settings.

2. Reset Operation:

Press and hold the "↓" button for 5 seconds until the adjustable legs stop. The controller will display "r 5t" to indicate that the reset has begun. Do not release the "↓" button. The adjustable legs will slowly lower to the lowest position and retract slightly. Release the "↓" button to complete the reset operation.

If an unexpected situation occurs during the reset process, you can release the "↓" button at any time to stop the adjustable legs. After the reset is stopped, you must repeat the reset operation until it is successful before performing any other operations.

3. Up and Down Operation:

Press and hold the "↑" or "↓" button on the controller to raise or lower the standing desk. Release the button to stop.

4. Memory Function:

While the adjustable legs are in a stopped state, press and hold any of the "1", "2", or "3" buttons for 3 seconds. The controller will display "S-X" (X is the button number), indicating that the current height is saved to the corresponding button.

After saving a height, simply press any of the "1", "2", or "3" buttons briefly, and the standing desk will automatically adjust to the saved height. While adjusting to a saved height, press any button to stop.

5. Child Lock:

Press and hold the "↑" and "↓" buttons simultaneously for 5 seconds. When the controller displays "Loc", the system is locked and cannot be operated. To unlock the system while it is locked, press and hold the "↑" and "↓" buttons simultaneously for 5 seconds until the controller displays a normal number instead of "Loc".

6. Energy Saving Mode:

The controller will turn off the screen if there is no button operation within 60 seconds. Press any button to exit the energy-saving mode.

7. Fault/Alarm Code List:

Fault/Alarm	Code	Solution
Overload Protection	E11	Operation is prohibited in overload protection mode. The alarm will clear after 15 seconds. To resume operation, reduce the load or check for mechanical faults in the lifting mechanism.
Motor Phase Loss	E12	Check if the motor leads are properly connected. Reconnect the motor leads and perform a reset. If the alarm persists, replace the hand controller or motor lines.
Motor Hall Signal Abnormal	E13	Check if the motor leads are properly connected. Reconnect the motor leads and perform a reset. If the alarm persists, replace the hand controller or motor lines.
Anti-Collision Protection Alarm	E14	After anti-collision protection is triggered, the adjustable legs will immediately retract by 3 cm before stopping. The alarm will clear automatically.
Overheat Protection	hot	The system enters protection mode when overheated. The alarm will automatically clear after 18 minutes.
Main Power Voltage Abnormal	r-6	The alarm will clear when the main power voltage returns to normal. If the alarm occurs frequently, check whether the power cord is properly connected, whether there is any mechanical failure in the lift mechanism, and try the reset operation. If the alarm persists, check and replace the hand controller, adapter, or lift mechanism.
Reset Not Completed	r 5t	Continue the reset operation.

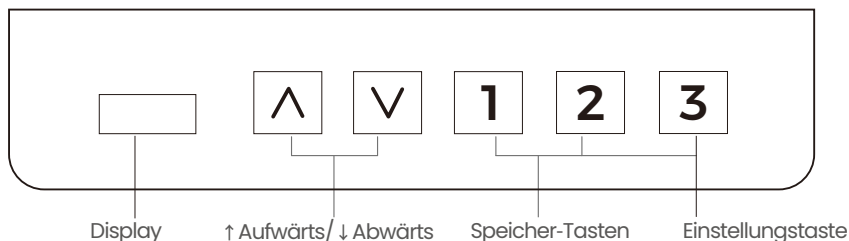

1. Hinweise für die erstmalige Verwendung:

Wenn der höhenverstellbare Schreibtisch fertig aufgebaut und zum ersten Mal verwendet wird, oder wenn die Anzeige auf dem Display nicht mit der tatsächlichen Höhe der höhenverstellbaren Beine übereinstimmt, oder wenn die Höhe der Beine nach dem Zusammenbau verändert wurde, ist ein Reset erforderlich. Ansonsten kann der Schreibtisch direkt mit den Werkseinstellungen verwendet werden.

2. Reset-Vorgang:

Halten Sie die Taste „↓“ für 5 Sekunden gedrückt, bis die höhenverstellbaren Beine stillstehen. Das Bedienfeld zeigt „ r 5t “ an, um den Beginn des Rücksetzvorgangs anzuzeigen. Lassen Sie die Taste „↓“ während des Vorgangs nicht los. Die höhenverstellbaren Beine werden langsam auf die niedrigste Position abgesenkt und leicht zurückgezogen. Lassen Sie nun die Taste „↓“ los, um den Reset-Vorgang abzuschließen.

Falls während des Reset-Vorgangs unerwartete Situationen auftreten sollten, können Sie die Taste „↓“ jederzeit loslassen, um die höhenverstellbaren Beine zu stoppen. Nachdem die Rückstellung gestoppt wurde, muss der Vorgang wiederholt werden, bis er erfolgreich abgeschlossen ist, bevor weitere Operationen durchgeführt werden können.

3. Heben und Senken:

Drücken und halten Sie die Taste „↑“ oder „↓“ auf dem Bedienfeld, um den Schreibtisch zu heben oder zu senken. Lassen Sie die Taste los, um den Vorgang zu stoppen.

4. Speicherfunktion:

Wenn die höhenverstellbaren Beine stillstehen, halten Sie eine der Tasten „1“, „2“ oder „3“ für 3 Sekunden gedrückt. Das Bedienfeld zeigt „S-X“ (X ist die Tastennummer) an, was bedeutet, dass die aktuelle Höhe auf die entsprechende Taste gespeichert wird.

Nachdem eine Höhe gespeichert wurde, drücken Sie einfach kurz eine der Tasten „1“, „2“ oder „3“, und der Schreibtisch wird automatisch auf die gespeicherte Höhe eingestellt. Während dieser Anpassung an eine gespeicherte Höhe können Sie jederzeit eine beliebige Taste drücken, um den Vorgang anzuhalten.

5. Kindersicherung:

Halten Sie gleichzeitig die Tasten „↑“ und „↓“ für 5 Sekunden gedrückt. Wenn das Bedienfeld „Loc“ anzeigt, ist das System gesperrt und kann nicht bedient werden. Um das System zu entsperren, halten Sie gleichzeitig die Tasten „↑“ und „↓“ für 5 Sekunden gedrückt, bis das Bedienfeld anstelle von „Loc“ eine normale Nummer anzeigt.

6. Energiesparmodus:

Wird innerhalb von 1 Minute keine Taste betätigt, wechselt der Controller in den Energiesparmodus. Drücken Sie eine beliebige Taste, um den Energiesparmodus zu verlassen.

7. Liste der Fehler-/Alarmcodes:

Fehler/Alarm	Code	Lösung
Überlastschutz	E11	Der Betrieb ist im Überlastschutzmodus nicht gestattet. Der Alarm wird nach 15 Sekunden abgeschaltet. Um den Betrieb fortzusetzen, reduzieren Sie die Last oder überprüfen Sie mögliche mechanische Fehler im Hubmechanismus.
Motorphasenverlust	E12	Überprüfen Sie, ob die Motorkabel ordnungsgemäß verbunden sind. Verbinden Sie die Motorkabel erneut und führen Sie einen Reset durch. Wenn der Alarm anhält, ersetzen Sie den Handcontroller oder die Motorkabel.
Motor-Hall-Signal anormal	E13	Überprüfen Sie, ob die Motorkabel ordnungsgemäß verbunden sind. Verbinden Sie die Motorkabel erneut und führen Sie einen Reset durch. Wenn der Alarm anhält, ersetzen Sie den Handcontroller oder die Motorkabel.
Kollisionsschutz-Alarm	E14	Nach Auslösung des Kollision-Stopp-Signals fahren die höhenverstellbaren Beine sofort um 3 cm zurück, bevor sie anhalten. Der Alarm wird automatisch abgeschaltet.
Überhitzungsschutz	hot	Das System wechselt in den Schutzmodus bei Überhitzung. Der Alarm wird automatisch nach 18 Minuten abgeschaltet.
Hauptstromspannung anormal	r-6	Der Alarm wird abgeschaltet, wenn die Hauptstromspannung wieder normal ist. Wenn der Alarm häufig auftritt, überprüfen Sie, ob die Motorkabel ordnungsgemäß verbunden sind, oder überprüfen Sie, ob der Hubmechanismus einen mechanischen Fehler aufweist, und führen Sie einen Reset durch. Wenn der Alarm noch anhält, ersetzen Sie den Handcontroller, den Adapter oder den Hubmechanismus.
Reset nicht abgeschlossen	r 5t	Führen Sie den Reset fort.

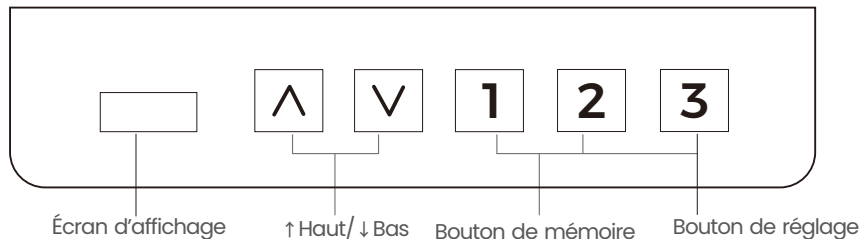

1. Instructions pour la première utilisation :

Une réinitialisation est nécessaire dans les cas suivants : Si le bureau assis-débout vient d'être monté et qu'il est utilisé pour la première fois, si la hauteur affichée ne correspond pas à la hauteur réelle des pieds réglables, ou si la hauteur a été modifiée suite à un réassemblage. À part ces cas, le bureau assis-débout peut être utilisé directement avec les paramètres-usines.

2. Réinitialisation :

Appuyez sur le bouton « ↓ » et maintenez-le enfoncé pendant 5 secondes jusqu'à ce que les pieds réglables s'arrêtent. L'écran affichera « r 9t » pour indiquer que la réinitialisation a commencé. Ne relâchez pas le bouton « ↓ ». Les pieds réglables descendront lentement jusqu'à la position la plus basse et se rétracteront légèrement. Relâchez le bouton « ↓ » pour terminer l'opération de réinitialisation. En cas d'imprévu pendant le processus de réinitialisation, vous pouvez relâcher le bouton « ↓ » à tout moment pour arrêter le mouvement des pieds réglables. Une fois la réinitialisation arrêtée, répétez la procédure de réinitialisation jusqu'à son achèvement avant d'effectuer d'autres opérations.

3. Réglage de la hauteur :

Appuyez sur le bouton « ↑ » ou « ↓ » du tableau de commande et maintenez-le enfoncé pour relever ou abaisser le bureau assis-débout. Relâchez le bouton pour arrêter le réglage.

4. Utilisation de la fonction mémoire :

Lorsque les pieds réglables sont à l'arrêt, appuyez sur l'un des boutons « 1 », « 2 » ou « 3 » et maintenez-le enfoncé pendant 3 secondes. L'écran affichera « S-X » (X est le numéro du bouton), indiquant que la hauteur actuelle vient d'être mémorisée sur le bouton correspondant.

Après avoir mémorisé une hauteur, appuyez sur l'un des boutons « 1 », « 2 » ou « 3 », pour que le bureau assis-débout s'ajuste automatiquement à la hauteur enregistrée. Pendant l'ajustement à une hauteur enregistrée, appuyez sur n'importe quel bouton pour arrêter le mouvement.

5. Verrouillage enfant :

Pour verrouiller le système, appuyez simultanément sur les boutons « ↑ » et « ↓ » et maintenez-les enfoncés pendant 5 secondes jusqu'à ce que l'écran affiche « Loc ». Le système est alors verrouillé et ne peut plus être utilisé. Pour déverrouiller le système, maintenez à nouveau enfoncés les boutons « ↑ » et « ↓ » simultanément pendant 5 secondes jusqu'à ce que l'écran affiche un numéro normal au lieu de « Loc ».

6. Mode économie d'énergie :

L'écran s'éteint si aucun bouton n'est actionné pendant 60 secondes. Appuyez sur n'importe quel bouton pour désactiver le mode économie d'énergie.

7. Tableau des codes et des défauts/alarmes :

Pannes/alarmes	Codes	Solutions
Protection contre les surcharges	E11	Toute opération est interdite lorsque le bureau est en mode protection contre les surcharges. L'alarme disparaît au bout de 15 secondes. Pour reprendre l'opération, réduisez la charge ou vérifiez les éventuelles défaillances mécaniques dans le mécanisme de levage.
Perte de phase du moteur	E12	Vérifiez si les fils du moteur sont correctement connectés. Reconnectez les fils du moteur et effectuez une réinitialisation. Si l'alarme persiste, remplacez le contrôleur manuel ou les câbles du moteur.
Signal Hall du moteur anormal	E13	Vérifiez si les fils du moteur sont correctement connectés. Reconnectez les fils du moteur et effectuez une réinitialisation. Si l'alarme persiste, remplacez le contrôleur manuel ou les câbles du moteur.
Alarme de protection anti-collision	E14	Lorsque la protection anti-collision se déclenche, les pieds réglables se rétractent immédiatement de 3 cm avant de s'arrêter. L'alarme s'arrête automatiquement.
Protection contre la surchauffe	hot	En cas de surchauffe, le système entre en mode protection. L'alarme s'arrête automatiquement après 18 minutes.
Tension anormale de l'alimentation principale	r-6	L'alarme s'arrête lorsque la tension de l'alimentation principale revient à la normale. Si l'alarme se déclenche fréquemment, vérifiez si le câble d'alimentation est correctement branché ou s'il n'y a pas une défaillance mécanique dans le mécanisme de levage. Puis, procédez à une réinitialisation. Si l'alarme persiste, vérifiez et remplacez le contrôleur manuel, l'adaptateur ou le mécanisme de levage.
Réinitialisation non terminée	r 9t	Poursuivez la procédure de réinitialisation.

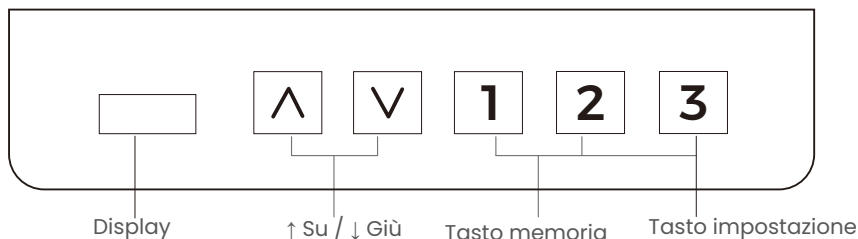

1. Note di primo utilizzo:

Se la scrivania regolabile è stata appena assemblata e utilizzata per la prima volta, se l'altezza visualizzata non corrisponde all'altezza effettiva delle gambe regolabili, o se l'altezza è cambiata dopo un riassetto, è necessario effettuare un reset. In caso contrario, la scrivania può essere utilizzata direttamente con le impostazioni di fabbrica.

2. Operazione di reset:

Tenere premuto il tasto "↓" per 5 secondi finché le gambe regolabili non si fermano. Il controller visualizzerà " r 5t ", indicando che il reset è iniziato. Non rilasciare il tasto "↓". Le gambe regolabili scenderanno lentamente fino alla posizione più bassa e si ritireranno leggermente. Rilasciare il tasto "↓" per completare l'operazione di reset.

Se durante il reset si verifica un imprevisto, è possibile rilasciare il tasto "↓" in qualsiasi momento per fermare le gambe regolabili. Dopo l'interruzione del reset, è necessario ripetere l'operazione di reset fino a quando non viene completata con successo, prima di eseguire qualsiasi altra operazione.

3. Regolazione in altezza:

Tenere premuto il tasto "↑" o "↓" sul controller per sollevare o abbassare il piano della scrivania. Rilasciare il tasto per interrompere il movimento.

4. Funzione di memoria:

Quando le gambe del tavolo sono ferme, tenere premuto uno dei tasti "1", "2" o "3" per 3 secondi. Il controller visualizzerà "S-X" (dove X è il numero del tasto corrispondente), indicando che l'altezza attuale è stata salvata su quel tasto.

Dopo aver salvato l'altezza, basta premere brevemente uno dei tasti "1", "2" o "3" e la scrivania regolabile si adatterà automaticamente all'altezza memorizzata.

Durante l'adattamento all'altezza salvata, premere qualsiasi tasto per fermare il movimento.

5. Blocco per bambini:

Premere contemporaneamente i tasti "↑" e "↓" per 5 secondi. Quando il controller visualizza "Loc", il sistema è bloccato e non può essere utilizzato. Per sbloccare il sistema, premere nuovamente i tasti "↑" e "↓" per 5 secondi finché il controller non visualizza i numeri normali anziché "Loc", indicando che il sistema è sbloccato.

6. Modalità risparmio energetico:

Se non viene premuto alcun tasto entro 60 secondi, il controller entrerà in modalità di spegnimento del display. Premere un qualsiasi tasto per uscire dalla modalità di risparmio energetico.

7. Codici di errore o allarme

Errore / Allarme	Codice	Soluziione
Protezione da sovraccarico	E11	In stato di sovraccarico, le operazioni sono vietate. L'allarme si disattiva dopo 15 secondi. Ridurre il carico o controllare guasti meccanici, quindi eseguire il reset.
Mancanza di fase del motore	E12	Verificare che i cavi del motore siano collegati correttamente. Riconnettere i cavi ed eseguire il reset. Se l'allarme persiste, sostituire il controller o i cavi del motore.
Segnale anomalo del sensore Hall del motore	E13	Verificare che il collegamento dei cavi del motore sia corretto. Ricollegare i cavi del motore ed eseguire l'operazione di reset. Se l'allarme persiste, sostituire il controller manuale o i cavi del motore.
Allarme di ritorno per ostacolo	E14	Quando viene attivata la protezione per ostacoli, la scrivania si muove immediatamente di 3 cm in direzione opposta e poi si ferma. L'allarme si disattiva automaticamente.
Protezione da surriscaldamento	hot	Quando il sistema si surriscalda, entra automaticamente in modalità di protezione. L'allarme si disattiva automaticamente dopo 18 minuti.
Tensione anomala dell'alimentazione principale	r-6	Dopo il ripristino della tensione, l'allarme si disattiva automaticamente. Se si ripete, controllare i cavi e il meccanismo. Provare a resettare. Se persiste, sostituire il controller, l'adattatore o il meccanismo.
Reset non completato	r 5t	Continuare con l'operazione di reset.

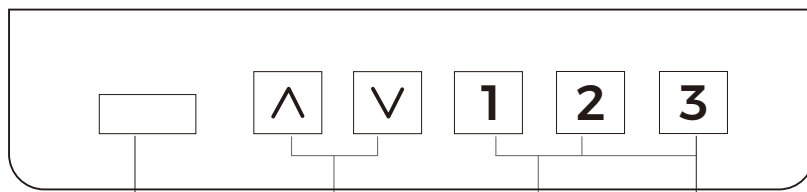

Pantalla de visualización ↑ Arriba/↓ Abajo Botón de memoria Botón de ajuste

1. Notas sobre el primer uso:

Si el escritorio es montado y utilizado por primera vez, o si la altura mostrada no coincide con la altura real de las patas ajustables, o si la altura ha sido cambiada después del reensamblaje, se requiere un reajuste. De lo contrario, el escritorio de pie se puede utilizar directamente con los ajustes de fábrica.

2. Operación de reinicio:

Mantenga pulsado el botón "↓" durante 5 segundos hasta que las patas ajustables se detengan. El controlador mostrará "r 5t" para indicar que ha comenzado el reajuste. No suelte el botón "↓". Las patas ajustables bajarán lentamente hasta la posición más baja y se retraerán ligeramente. Suelte el botón "↓" para completar la operación de restablecimiento. Si se produce una situación inesperada durante el proceso de reajuste, puede soltar el botón "↓" en cualquier momento para detener las patas ajustables. Después de detener el reajuste, debe repetir la operación de reajuste hasta que tenga éxito antes de realizar cualquier otra operación.

3. Funcionamiento hacia arriba y hacia abajo:

Mantenga pulsado el botón "↑" o "↓" del mando para subir o bajar el bipedestador. Suelte el botón para parar.

4. Función de memoria:

Mientras las patas ajustables están paradas, mantenga pulsado cualquiera de los botones "1", "2", o "3" durante 3 segundos. El mando mostrará "S-X" (X es el número del botón), indicando que la altura actual se ha guardado en el botón correspondiente. Una vez guardada la altura, basta con pulsar brevemente cualquiera de los botones "1", "2", o "3" para que el bipedestador se ajuste automáticamente a la altura guardada. Mientras se ajusta a una altura guardada, pulse cualquier botón para parar.

5. Bloqueo para niños:

Mantenga pulsados los botones "↑" y "↓" simultáneamente durante 5 segundos. Cuando el controlador muestra "Loc", el sistema está bloqueado y no se puede operar. Para desbloquear el sistema mientras está bloqueado, mantenga pulsados los botones "↑" y "↓" simultáneamente durante 5 segundos hasta que el controlador muestre un número normal en lugar de "Loc".

6. Modo de ahorro de energía:

El programador apagará la pantalla si no se pulsa ningún botón en 60 segundos. Pulse cualquier botón para salir del modo de ahorro de energía.

7. Lista de códigos de fallo/alarma:

Fallo/Alarma	Código	Solución
Protección contra sobrecarga	E11	El funcionamiento está prohibido en el modo de protección contra sobrecarga. La alarma desaparecerá transcurridos 15 segundos. Para reanudar el funcionamiento, reduzca la carga o compruebe si hay fallos mecánicos en el mecanismo de elevación.
Pérdida de fase del motor	E12	Compruebe si los cables del motor están bien conectados. Vuelva a conectar los cables del motor y realice un reset. Si la alarma persiste, sustituya el controlador manual o los cables del motor.
Señal Hall del motor anormal	E13	Compruebe si los cables del motor están bien conectados. Vuelva a conectar los cables del motor y realice un reset. Si la alarma persiste, sustituya el controlador manual o los cables del motor.
Alarma de protección anticolidión	E14	Tras activarse la protección anticolidión, las patas ajustables se retraerán inmediatamente 3 cm antes de detenerse. La alarma se borrará automáticamente.
Protección contra sobrecalentamiento	hot	El sistema entra en modo de protección cuando se sobrecalienta. La alarma se desactivará automáticamente transcurridos 18 minutos.
Tensión de alimentación principal anormal	r - 6	La alarma desaparecerá cuando la tensión de alimentación vuelva a ser normal. Si la alarma se produce con frecuencia, compruebe si el cable de alimentación está bien conectado, si hay algún fallo mecánico en el mecanismo de elevación e intente la operación de reinicio. Si la alarma persiste, compruebe y sustituya el mando manual, el adaptador o el mecanismo de elevación.
Reinicio no completado	r 5t	Continúe con la operación de reinicio.

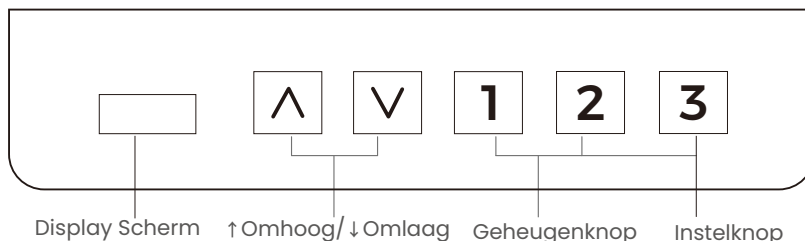

1. Eerste gebruiksnotities:

Als het zit-sta bureau voor de eerste keer wordt gemonteerd en gebruikt, of als de weergegeven hoogte niet overeenkomt met de werkelijke hoogte van de verstelbare poten, of als de hoogte is gewijzigd na herassemblage, is een reset vereist. Anders kan het zit-sta bureau direct met de fabrieksinstellingen worden gebruikt.

2. Resetoperatie:

Houd de "↓" knop 5 seconden ingedrukt totdat de verstelbare poten stoppen. De controller zal " r 5t " weergeven om aan te geven dat de reset is begonnen. Laat de "↓" knop niet los. De verstelbare poten zullen langzaam naar de laagste positie zakken en iets intrekken. Laat de "↓" knop los om de resetoperatie te voltooien.

Als er tijdens het resetproces een onverwachte situatie optreedt, kun je de "↓" knop op elk moment loslaten om de verstelbare poten te stoppen. Na het stoppen van de reset moet je de resetoperatie herhalen totdat deze succesvol is voordat je andere handelingen uitvoert.

3. Omhoog en omlaag operatie:

Houd de "↑" of "↓" knop op de controller ingedrukt om het zit-sta bureau omhoog of omlaag te brengen. Laat de knop los om te stoppen.

4. Geheugenfunctie:

Terwijl de verstelbare poten in een gestopte toestand zijn, houd je een van de "1", "2" of "3" knoppen 3 seconden ingedrukt. De controller zal "S-X" weergeven (X is het knopnummer), wat aangeeft dat de huidige hoogte is opgeslagen op de overeenkomstige knop.

Na het opslaan van een hoogte druk je eenvoudig kort op een van de "1", "2" of "3" knoppen, en het zit-sta bureau zal automatisch naar de opgeslagen hoogte aanpassen. Terwijl je naar een opgeslagen hoogte aan het aanpassen bent, druk je op een willekeurige knop om te stoppen.

5. Kinderslot:

Houd de "↑" en "↓" knoppen tegelijkertijd 5 seconden ingedrukt. Wanneer de controller "Loc" weergeeft, is het systeem vergrendeld en kan het niet worden bediend. Om het systeem te ontgrendelen terwijl het vergrendeld is, houd je de "↑" en "↓" knoppen tegelijkertijd 5 seconden ingedrukt totdat de controller een normaal nummer weergeeft in plaats van "Loc".

6. Energiebesparingsmodus:

De controller schakelt het scherm uit als er binnen 60 seconden geen knopbediening plaatsvindt. Druk op een willekeurige knop om de energiebesparingsmodus te verlaten.

7. Lijst met fout-/alarmcodes:

Fout/Alarm	Code	Oplossing
Overbelastingsbescherming	E11	De bediening is verboden in de overbelastingsbeschermingsmodus. Het alarm verdwijnt na 15 seconden. Om de werking te hervatten, verminder de belasting of controleer op mechanische storingen in het hefmechanisme.
Motorfaseverlies	E12	Controleer of de motorleidingen correct zijn aangesloten. Sluit de motorleidingen opnieuw aan en voer een reset uit. Als het alarm aanhoudt, vervang dan de handbediening of de motorleidingen.
Motor Hall-sigitaal Abnormaal	E13	Controleer of de motorleidingen correct zijn aangesloten. Sluit de motorleidingen opnieuw aan en voer een reset uit. Als het alarm aanhoudt, vervang dan de handbediening of de motorleidingen.
Anti-botsbeschermingsalarm	E14	Nadat de anti-botsbescherming is geactiveerd, trekken de verstelbare poten zich onmiddellijk 3 cm terug voordat ze stoppen. Het alarm wordt automatisch gewist.
Oververhittingsbescherming	hot	Het systeem gaat in de beschermingsmodus bij oververhitting. Het alarm wordt automatisch gewist na 18 minuten.
Netspanning Abnormaal	r-6	Het alarm wordt gewist wanneer de netspanning weer normaal is. Als het alarm vaak optreedt, controleer dan of het netsnoer correct is aangesloten, of er mechanische storingen zijn in het hefmechanisme en probeer de resetoperatie. Als het alarm aanhoudt, controleer en vervang dan de handbediening, adapter of het hefmechanisme.
Reset Niet Voltooid	r 5t	Ga door met de resetoperatie.

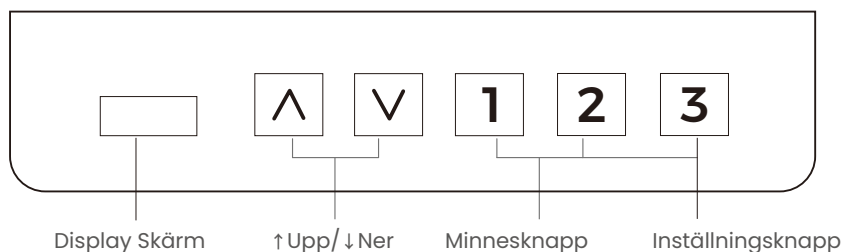

1. Första användning:

Om skrivbordet används för första gången, eller om den visade höjden inte stämmer överens med de justerbara benen, eller om höjden har ändrats efter återmontering, krävs en återställning. Annars kan skrivbordet användas direkt med fabriksinställningarna.

2. Återställningsoperation:

Håll "↓"-knappen intryckt i 5 sekunder tills de justerbara benen stannar. Kontrollenheten visar " r 5t " för att indikera att återställningen har börjat. Släpp inte "↓"-knappen. De justerbara benen sänks långsamt till den lägsta positionen och dras tillbaka något. Släpp "↓"-knappen för att slutföra återställningen. Om en oväntad situation uppstår under återställningen kan du när som helst släppa "↓"-knappen för att stoppa de justerbara benen. Efter att återställningen har stoppats måste du upprepa återställningsoperationen tills den lyckas innan du utför andra operationer.

3. Upp- och nedoperation:

Håll "↑"- eller "↓"-knappen på kontrollenheten intryckt för att höja eller sänka skrivbordet. Släpp knappen för att stoppa.

4. Minnesfunktion:

Medan de justerbara benen är i stoppat läge, håll någon av "1", "2" eller "3"-knapparna intryckt i 3 sekunder. Kontrollenheten visar "S-X" (X är knappnumret), vilket indikerar att den aktuella höjden är sparad till motsvarande knapp. Efter att en höjd har sparats, tryck kort på någon av "1", "2" eller "3"-knapparna, och skrivbordet justeras automatiskt till den sparade höjden. Medan justering till en sparad höjd sker, tryck på valfri knapp för att stoppa.

5. Barnlås:

Håll "↑" och "↓"-knapparna intryckta samtidigt i 5 sekunder. När kontrollenheten visar "Loc", är systemet låst och kan inte användas. För att låsa upp systemet medan det är låst, håll "↑" och "↓"-knapparna intryckta samtidigt i 5 sekunder tills kontrollenheten visar ett normalt nummer istället för "Loc".

6. Energisparläge:

Kontrollenheten stänger av skärmen om det inte sker någon knapptryckning inom 60 sekunder. Tryck på valfri knapp för att lämna energisparläget.

7. Fel-/larmskodlista:

Fel/Larm	Kod	Lösning
Överbelastningsskydd	E11	Drift är förbjuden i överbelastningsskyddsläge. Larmet kommer att återställas efter 15 sekunder. För att återuppta driften, minska belastningen eller kontrollera om det finns mekaniska fel i lyftmekanismen.
Motorfasbortfall	E12	Kontrollera om motorledningarna är korrekt anslutna. Återanslut motorledningarna och utför en återställning. Om larmet kvarstår, byt ut handkontrollen eller motorledningarna.
Motor Hall-signal onormal	E13	Kontrollera om motorledningarna är korrekt anslutna. Återanslut motorledningarna och utför en återställning. Om larmet kvarstår, byt ut handkontrollen eller motorledningarna.
Larm för kollisionsskydd	E14	När kollisionsskyddet aktiveras, kommer de justerbara benen omedelbart att dra sig tillbaka med 3 cm innan de stannar. Larmet kommer att återställas automatiskt.
Överhettningsskydd	hot	Systemet går in i skyddsläge vid överhettning. Larmet återställs automatiskt efter 18 minuter.
Huvudströmsspänning onormal	r-6	Larmet återställs när huvudströmsspänningen återgår till normal. Om larmet inträffar ofta, kontrollera om strömsladden är korrekt ansluten, om det finns något mekaniskt fel i lyftmekanismen, och försök med återställningsoperationen. Om larmet kvarstår, kontrollera och byt ut handkontrollen, adaptorn eller lyftmekanismen.
Återställning ej slutförd	r 5t	Fortsätt med återställningsoperationen.

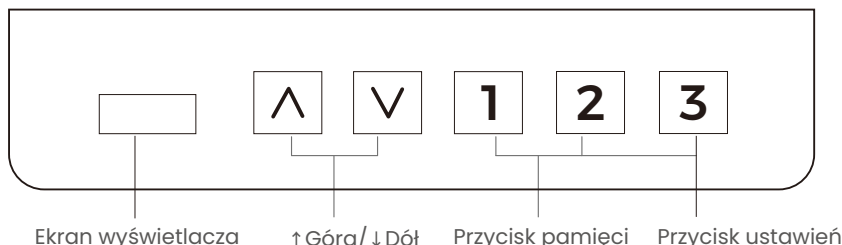

1. Uwagi dotyczące pierwszego użycia:

Jeśli biurko z regulacją wysokości jest montowane i używane po raz pierwszy, jeśli wyświetlana wysokość nie odpowiada rzeczywistej wysokości regulowanych nóg, lub jeśli wysokość została zmieniona po ponownym montażu, konieczne jest przeprowadzenie resetu. W przeciwnym razie biurko można używać bezpośrednio z ustawieniami fabrycznymi.

2. Operacja resetowania:

Naciśnij i przytrzymaj przycisk „↓” przez 5 sekund, aż regulowane nogi się zatrzymają. Kontroler wyświetli „ r 5t ”, aby wskazać, że reset się rozpoczął. Nie zwalnij przycisku „↓”. Regulowane nogi powoli opuszczą się do najniższej pozycji i nieco się cofają. Zwolnij przycisk „↓”, aby zakończyć operację resetowania.

Jeśli podczas procesu resetowania wystąpi nieoczekiwana sytuacja, możesz w dowolnym momencie zwolnić przycisk „↓”, aby zatrzymać regulowane nogi. Po zatrzymaniu resetu, musisz powtórzyć operację resetowania, aż będzie ona pomyślna, zanim wykonasz jakiegokolwiek inne operacje.

3. Operacja góra/dół:

Naciśnij i przytrzymaj przycisk „↑” lub „↓” na kontrolerze, aby podnieść lub opuścić biurko. Zwolnij przycisk, aby zatrzymać.

4. Funkcja pamięci:

Podczas gdy regulowane nogi są w stanie zatrzymania, naciśnij i przytrzymaj dowolny z przycisków „1”, „2” lub „3” przez 3 sekundy. Kontroler wyświetli „S-X” (gdzie X to numer przycisku), co oznacza, że bieżąca wysokość jest zapisana do odpowiadającego przycisku.

Po zapisaniu wysokości, wystarczy krótko nacisnąć dowolny z przycisków „1”, „2” lub „3”, a biurko automatycznie dostosuje się do zapisanej wysokości. Podczas dostosowywania do zapisanej wysokości, naciśnij dowolny przycisk, aby zatrzymać.

5. Blokada dziecięca:

Naciśnij i przytrzymaj jednocześnie przyciski „↑” i „↓” przez 5 sekund. Gdy kontroler wyświetli „Loc”, system jest zablokowany i nie można go obsługiwać. Aby odblokować system, gdy jest zablokowany, naciśnij i przytrzymaj jednocześnie przyciski „↑” i „↓” przez 5 sekund, aż kontroler wyświetli normalną liczbę zamiast „Loc”.

6. Tryb oszczędzania energii:

Kontroler wyłączy ekran, jeśli przez 60 sekund nie zostanie wykonana żadna operacja przycisków. Naciśnij dowolny przycisk, aby wyjść z trybu oszczędzania energii.

7. Lista kodów błędów/alarmów:

Usterka/Alarm	Kod	Rozwiązanie
Zabezpieczenie przed przeciążeniem	E11	Działanie jest zabronione w trybie zabezpieczenia przed przeciążeniem. Alarm wyłączy się po 15 sekundach. Aby wznowić działanie, zmniejsz obciążenie lub sprawdź, czy nie ma usterek mechanicznych w mechanizmie podnoszenia.
Brak fazy silnika	E12	Sprawdź, czy przewody silnika są prawidłowo podłączone. Podłącz ponownie przewody silnika i wykonaj reset. Jeśli alarm nadal występuje, wymień kontroler ręczny lub przewody silnika.
Nieprawidłowy sygnał Halla silnika	E13	Sprawdź, czy przewody silnika są prawidłowo podłączone. Podłącz ponownie przewody silnika i wykonaj reset. Jeśli alarm nadal występuje, wymień kontroler ręczny lub przewody silnika.
Alarm ochrony przed kolizją	E14	Po uruchomieniu ochrony przed kolizją, regulowane nogi natychmiast cofają się o 3 cm, a następnie zatrzymują. Alarm wyłączy się automatycznie.
Zabezpieczenie przed przegrzaniem	hot	System przechodzi w tryb ochronny w przypadku przegrzania. Alarm wyłączy się automatycznie po 18 minutach.
Nieprawidłowe napięcie zasilania głównego	r - 6	Alarm wyłączy się, gdy napięcie zasilania głównego wróci do normy. Jeśli alarm pojawia się często, sprawdź, czy przewód zasilający jest prawidłowo podłączony, czy nie ma usterek mechanicznych w mechanizmie podnoszenia, i spróbuj wykonać reset. Jeśli alarm nadal występuje, sprawdź i wymień kontroler ręczny, adapter lub mechanizm podnoszenia.
Reset nie został zakończony	r 5t	Kontynuuj operację resetowania.

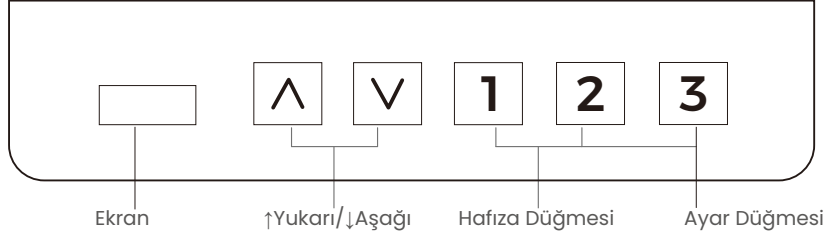

1. İlk Kullanım Notları:

Eğer ayakta çalışma masası ilk kez monte ediliyor ve kullanılıyorsa, ya da gösterilen yükseklik ayarlanabilir ayakların gerçek yüksekliğiyle uyumuyorsa veya yeniden montajdan sonra yükseklik değişmişse, bir sıfırlama gereklidir. Aksi takdirde, ayakta çalışma masası fabrika ayarları ile doğrudan kullanılabilir.

2. Sıfırlama İşlemi:

Ayarlanabilir ayaklar durana kadar "↓" düğmesine 5 saniye basılı tutun. Kontrolör, sıfırlamanın başladığını belirtmek için "r 6E" gösterecektir. "↓" düğmesini bırakmayın. Ayarlanabilir ayaklar en düşük konuma yavaşça inecek ve hafifçe geri çekilecektir. Sıfırlama işlemi tamamlamak için "↓" düğmesini bırakın. Sıfırlama işlemi sırasında beklenmedik bir durum meydana gelirse, ayarlanabilir ayakları durdurmak için "↓" düğmesini istediğiniz zaman bırakabilirsiniz. Sıfırlama durdurulduktan sonra, başka herhangi bir işlem yapmadan önce, başarılı olana kadar sıfırlama işlemi tekrarlamanız gerekmektedir.

3. Yukarı ve Aşağı Operasyonu:

Ayakta çalışma masasını yükseltmek veya alçaltmak için kontrol cihazındaki "↑" veya "↓" düğmesine basılı tutun. Durdurmak için düğmeyi bırakın.

4. Hafıza Fonksiyonu:

Ayarlanabilir ayaklar durdurulmuş durumdayken, "1", "2" veya "3" düğmelerinden herhangi birine 3 saniye basılı tutun. Kontrolör, mevcut yüksekliğin ilgili düğmeye kaydedildiğini belirtmek için "S-X" (X düğme numarasıdır) gösterecektir. Bir yükseklik kaydedildikten sonra, "1", "2" veya "3" düğmelerinden herhangi birine kısa süreliğine basmanız yeterlidir ve ayakta çalışma masası otomatik olarak kaydedilen yüksekliğe ayarlanacaktır. Kaydedilen bir yüksekliğe ayarlanırken, durdurmak için herhangi bir düğmeye basın.

5. Çocuk Kilidi:

"↑" ve "↓" düğmelerine aynı anda 5 saniye basılı tutun. Kontrolör "Loc" gösterdiğinde, sistem kilitletir ve çalıştırılmaz. Kilitli durumdayken sistemi açmak için, kontrolör "Loc" yerine normal bir sayı gösterene kadar "↑" ve "↓" düğmelerine aynı anda 5 saniye basılı tutun.

6. Enerji Tasarruf Modu:

60 saniye içinde herhangi bir düğme işlemi yapılmazsa kontrolör ekranı kapatacaktır. Enerji tasarruf modundan çıkmak için herhangi bir düğmeye basın.

7. Hata/Alarm Kod Listesi:

Hata/Alarm	Kod	Çözüm
Aşırı Yük Koruması	E11	Aşırı yük koruma modunda işlem yapılması yasaktır. Alarm 15 saniye sonra silinecektir. İşleme devam etmek için yükü azaltın veya kaldırma mekanizmasındaki mekanik hataları kontrol edin.
Motor Faz Kaybı	E12	Motor bağlantı kablolarının düzgün bağlandığını kontrol edin. Motor bağlantı kablolarını yeniden bağlayın ve bir sıfırlama işlemi gerçekleştirin. Alarm devam ederse, el kumandasını veya motor hatlarını değiştirin.
Motor Hall Sinyali Anormal	E13	Motor bağlantı kablolarının düzgün bağlandığını kontrol edin. Motor bağlantı kablolarını yeniden bağlayın ve bir sıfırlama işlemi gerçekleştirin. Alarm devam ederse, el kumandasını veya motor hatlarını değiştirin.
Çarpışma Önleyici Koruma Alarmı	E14	Çarpışma önleme koruması tetiklendikten sonra, ayarlanabilir ayaklar durmadan önce hemen 3 cm geri çekilecektir. Alarm otomatik olarak silinecektir.
Aşırı Isınma Koruması	hot	Sistem aşırı ısındığında koruma moduna girer. Alarm 18 dakika sonra otomatik olarak silinecektir.
Ana Güç Voltajı Anormal	r-6	Ana güç voltajı normale döndüğünde alarm silinecektir. Alarm sık sık meydana gelirse, güç kablosunun doğru şekilde bağlandığını, kaldırma mekanizmasında herhangi bir mekanik arıza olup olmadığını kontrol edin ve sıfırlama işlemi deneyin. Alarm devam ederse, el kontrolcüsünü, adaptörü veya kaldırma mekanizmasını kontrol edin ve değiştirin.
Sıfırlama Tamamlanmadı	r 6E	Sıfırlama işlemi sürdürün.

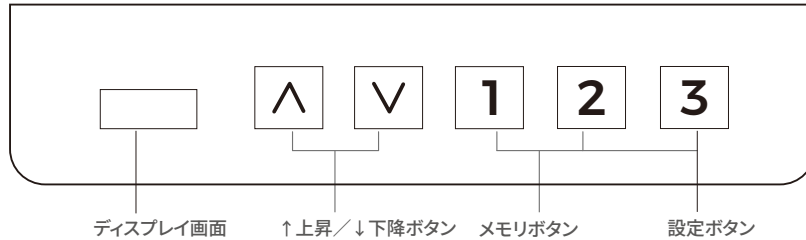

1. 初回使用時の説明

初回セットアップ時またはリセットが必要な場合:

電動昇降デスクを初めて組み立てて使用する場合、または次の状況に該当する場合は、高さのリセットを行ってください:

- 表示されている高さと、デスク脚の実際の高さが一致しない
- 再組み立て後、高さ設定が変更された

該当しない場合は、工場出荷時の設定のままご利用いただけます。

2. リセット操作:

「↓」ボタンを5秒間長押し、調整可能な脚が停止するまで待ちます。コントローラーに「r 9t」と表示され、リセットが開始されたことを示します。そのまま「↓」ボタンを離さず、調整可能な脚が最低位置までゆっくり下降し、わずかに縮みます。その後、「↓」ボタンを離してリセット操作を完了します。

リセット中に不具合が発生した場合は、いつでも「↓」ボタンを離して調整可能な脚を停止させることができます。リセットが停止した後は、他の操作を実行する前に、必ず成功するまでリセット操作を繰り返してください。

3. 昇降操作

コントローラーの「↑」または「↓」ボタンを長押しすると、スタンディングデスクが上昇または下降します。ボタンを離すと停止します。

4. メモリー機能

調整可能な脚が停止している状態で、「1」「2」「3」のいずれかのボタンを3秒間長押しします。コントローラーに「S-X」(Xはボタン番号)が表示され、現在の高さが該当ボタンに保存されたことを示します。

高さを保存後、保存したいボタン(「1」「2」「3」)を短く押すだけで、スタンディングデスクが自動的に記憶した高さに調整されます。

高さ調整中に任意のボタンを押すと、動作を停止します。

5. チャイルドロック機能

「↑」と「↓」ボタンを同時に5秒間長押しします。コントローラーに「Loc」が表示されると、システムがロックされ操作できなくなります。ロック状態を解除するには、再び「↑」と「↓」ボタンを同時に5秒間長押しし、コントローラーに「Loc」ではなく通常の数字が表示されるまで待ちます。これでシステムがアンロックされます。

6. 省エネモード

60秒間操作がない場合、コントローラーの画面が消灯します。任意のボタンを押すと省エネモードが解除されます。

7. 故障/アラームコード一覧

故障/アラームコード	コード	故障対応方法
過負荷保護	E11	過負荷保護作動時は操作禁止です。警報は15秒後に自動解除されます。再作動させるには、負荷を軽減するか昇降機構の機械的故障を確認し、リセット操作を試みてください。
モーター相欠損	E12	モーターリードが正しく接続されているか確認してください。モーターリードを再接続し、リセットを実行してください。アラームが解消しない場合は、ハンドコントローラーまたはモーターリードを交換してください。
モーターのホール信号異常	E13	モーターリード線の接続状態を確認してください。接続に問題がある場合は、リード線を再接続し、リセット操作を実行してください。アラームが解消しない場合、ハンドコントローラーまたはモーター配線の交換が必要です。
衝突防止保護アラーム機能	E14	衝突防止保護機能が作動した場合、調整可能な脚部は即座に3cm収縮した後に停止します。アラームは自動的に解除されます。
過熱保護	hot	システムが過熱した場合、保護モードに入ります。アラームは18分後に自動的に解除されます。
主電源電圧異常	r-6	主電源電圧が正常に戻ると、アラームは自動的に解除されます。アラームが頻繁に発生する場合は、電源コードの接続状態を確認し、リフト機構に機械的故障がないか点検した上でリセット操作を試してください。アラームが継続する場合は、ハンドコントローラー・アダプター・リフト機構の確認および交換を行ってください。
リセット未完了	r 9t	リセットが完了していません。リセット操作を継続してください。

General Guidelines

Please read the following instruction carefully and use the product accordingly.

Please keep this manual and hand it over when you transfer the product.

This summary may not include every detail of all variations and considered steps. Please contact us when further information and help are needed.

Warnings

Keep children away while assembling this product as small parts may be fatal if swallowed or inhaled.

In order to prevent potential body injury, children are forbidden to climb or play with this product.

Children are not allowed to use this product.

Do not use this product if there are missing or defective parts.

Maximum load capacity: tabletop–70 kg/154 lb (when in motion), 70 kg/154 lb (static); do not place overweight items on the table.

Place this product on a level surface.

Do not sit or stand on this product.

Do not alter or detach any parts of this product during use.

Notes

This product is intended for indoor use only. Avoid humid environments to prevent damaging the electric components.

Keep the product away from sharp items and corrosive chemicals as they may damage the surface.

Keep all electric components (legs with a motor inside, control box, etc.) away from liquids and moisture.

Place heavy items at the center of the tabletop to prevent damage caused by uneven weight distribution.

We recommend 2 adults assemble or move this product together.

Use this product under applicable voltage (according to the specifications on the control box).

Make sure no obstacles are in the desk's path. Make sure the desktop is not touching any walls and all cords are long enough to accommodate the height changes of the desktop.

In order to protect the motor, 18 minutes of off time should be applied after 2 minutes of continuous lifting or lowering.

In the event of a power outage or if the power cord is unplugged, a manual reset may be necessary (see USE section).

Einleitung

Bitte lesen Sie die folgende Anleitung aufmerksam durch und verwenden Sie das Produkt sachgemäß.

Bewahren Sie diese Anleitung gut auf und händigen Sie sie bei Weitergabe des Produkts an Dritte ebenfalls mit aus.

Aus Gründen der Übersicht können nicht alle Details zu allen Varianten und denkbaren Montagen beschrieben werden. Wenn Sie weitere Informationen und Hilfe benötigen, kontaktieren Sie uns bitte.

Warnhinweise

Halten Sie Kinder fern, während Sie dieses Produkt montieren, da kleine Teile beim Verschlucken oder Einatmen tödlich sein können.

Um möglichen Verletzungen vorzubeugen, ist es Kindern untersagt, mit diesem Produkt zu klettern oder zu spielen.

Kinder dürfen dieses Produkt nicht benutzen.

Verwenden Sie dieses Produkt nicht, wenn fehlende oder defekte Teile vorhanden sind.

Maximale Belastbarkeit: Tischplatte – 70 kg (in Bewegung), 70 kg (statisch); keine übergewichtigen Gegenstände auf den Tisch legen.

Stellen Sie dieses Produkt auf eine ebene Fläche.

Setzen oder stellen Sie sich nicht auf dieses Produkt.

Verändern oder entfernen Sie keine Teile dieses Produkts während des Gebrauchs.

Hinweise

Dieses Produkt ist nur für den Innenbereich bestimmt. Vermeiden Sie feuchte Umgebungen, um eine Beschädigung der elektrischen Komponenten zu vermeiden.

Halten Sie sich von scharfen Gegenständen und ätzenden Chemikalien fern, da diese die Oberfläche beschädigen können.

Halten Sie alle elektrischen Komponenten (Beine mit innenliegendem Motor, Schaltkasten usw.) von Flüssigkeiten und Feuchtigkeit fern.

Stellen Sie schwere Gegenstände in die Mitte der Tischplatte, um Schäden durch ungleichmäßige Gewichtsverteilung zu vermeiden.

Wir empfehlen, dass 2 Erwachsene dieses Produkt zusammenbauen oder transportieren.

Verwenden Sie dieses Produkt unter Spannung (gemäß den Angaben auf dem Schaltkasten).

Achten Sie darauf, dass sich keine Hindernisse im Weg des Schreibtisches befinden. Stellen Sie sicher, dass der Desktop keine Wände berührt und alle Kabel lang genug sind, um die Höhenänderungen des Desktops aufzunehmen.

Um den Motor zu schützen, sollte nach 2 Minuten kontinuierlichem Heben oder Senken eine Pause von 18 Minuten eingelegt werden.

Im Falle eines Stromausfalls oder wenn das Netzkabel abgezogen wird, kann ein manueller Reset erforderlich sein.

Introduction

Lisez attentivement ces instructions et utilisez votre produit d'après ce mode d'emploi.

Conservez ces instructions. Si vous souhaitez offrir ce produit à un tiers, joignez obligatoirement ce mode d'emploi.

Pour des raisons de clarté, les détails concernant chaque variante ou montage envisageable ne peuvent être tous décrits. Si vous souhaitez obtenir plus d'informations ou si vous rencontrez certains problèmes non traités de manière détaillée dans ces instructions, veuillez nous contacter.

Avertissements

Ce produit doit être obligatoirement monté par adulte. Tenez les enfants éloignés lors du montage; les petites pièces peuvent présenter un danger mortel en cas d'ingestion ou d'inhalation.

Pour éviter les blessures causées par le renversement du produit, ne laissez pas les enfants monter dessus.

Les enfants n'ont pas le droit d'utiliser ce produit.

N'utilisez pas ce produit si des pièces sont manquantes ou défectueuses.

La charge maximale du produit est de 70 kg (en cas de déplacement) et de 70 kg (en utilisation fixe). Ne dépassez pas cette limite.

Placez ce produits sur une surface plane.

Ne vous asseyez pas sur ce produit.

Ne modifiez ou n'enlevez aucun élément de ce produit pendant que vous vous en servez.

Notes

Ce produit est exclusivement destiné à un usage à l'intérieur. Évitez les locaux humides, afin de prévenir une détérioration des composants électriques.

Tenez le produit éloigné des objets tranchants et des produits chimiques corrosifs, car ceux-ci peuvent détériorer la surface.

Éloignez les composants électriques (pieds à moteur intégré, boîtier de distribution, etc.) des liquides et de l'humidité.

Posez les objets lourds au centre du plateau de la table, afin d'éviter les détériorations dues à une répartition irrégulière de la charge.

Nous recommandons que 2 personnes adultes montent ou déplacent ce produit.

Utilisez ce produit sous la tension appropriée (conformément aux indications du boîtier de commande).

Assurez-vous qu'aucun obstacle ne se trouve sur le bureau. Assurez-vous aussi que le bureau ne touche aucun mur et que tous les câbles sont assez longs pour tenir compte des variations de hauteur du bureau.

Afin de protéger le moteur, une pause de 18 minutes devrait suivre une période de 2 minutes de relevages et d'abaissements continus.

En cas de coupure de courant ou si la fiche est retirée, un reset manuel peut s'avérer nécessaire (voir la partie Utilisation).

Linee guida generali

Si prega di leggere attentamente le seguenti istruzioni e usare il prodotto in modo opportuno.

Si prega di conservare questo manuale e consegnarlo quando il prodotto cambia proprietario.

Questo riassunto potrebbe non includere ogni dettaglio di tutte le variazioni e le fasi considerate. Contattaci se hai bisogno di ulteriori informazioni e assistenza.

Avvertenze

Tenere i bambini lontani durante il montaggio, poiché le parti più piccole possono essere fatali se ingerite o inalate.

Per prevenire potenziali lesioni e infortuni, impedire ai bambini di arrampicarsi o giocare con questo prodotto.

I bambini non possono usare questo prodotto.

Non usare questo prodotto in caso di parti mancanti o difettose.

Capacità di carico massima: superficie – 70 kg (in movimento), 70 kg (statico); non usare per oggetti che superano questo limite.

Posizionare questo prodotto su una superficie piana.

Non sedersi o salire in piedi sul prodotto.

Non modificare o staccare parti del prodotto durante l'uso.

Note

Questo prodotto è inteso solo per uso interno. Evitare gli ambienti umidi per prevenire i danni alle componenti elettroniche.

Tenere il prodotto lontano da oggetti appuntiti e sostanze chimiche corrosive che potrebbero danneggiare la superficie.

Tenere tutte le componenti elettroniche (gambe con motore, quadro di comando, ecc.) lontane dai liquidi.

Posizionare gli oggetti pesanti al centro del piano del tavolo per evitare danni causati da una distribuzione non uniforme del peso.

L'assemblaggio e lo spostamento del prodotto dovrebbe essere effettuato da due persone.

Usare questo prodotto con il voltaggio adeguato (come indicato sul quadro).

Assicurarsi che non ci siano ostacoli nel percorso della scrivania. Controllare che il piano non sia a contatto con muri. Verificare che tutti i cavi siano lunghi abbastanza per il cambiamento di altezza.

Al fine di proteggere il motore, si raccomanda di lasciare inattivo per 18 minuti dopo 2 minuti di sollevamento o abbassamento continui.

Nel caso di un'interruzione di corrente o scollegamento del cavo d'alimentazione, potrebbe essere necessario un ripristino manuale (consultare la sezione USO).

ES

Acerca del manual

Por favor, lea detenidamente las instrucciones y respete los debidos usos del producto.

Por favor, conserve bien este manual y en caso de cesión, no omita entregarlo junto al producto.

Este manual podría no incluir todos los detalles de cada paso del montaje. Si necesita ayuda o información adicional, póngase en contacto con nosotros.

Advertencias

Debido a múltiples tornillos y otras piezas pequeñas, debe mantener alejados a los niños al montar el producto para evitar el peligro causado por tragarse algo.

Está prohibido que los niños suban encima o jueguen con el producto para evitar las lesiones producidas por el producto volcado.

No permita que los niños utilicen el producto.

No utilice el producto cuando se encuentren las piezas dañadas o faltantes, de lo contrario, causará las lesiones.

Capacidad de carga: tablero de la mesa -70 kg (carga dinámica), 70 kg (carga estática). No coloque los objetos excedidos encima.

Utilice el producto en una superficie plana.

No se pare ni se siente sobre el producto.

No modifique ni desconecte las partes del producto durante el uso.

Notas

No coloque el producto en el lugar húmedo para evitar dañar los elementos eléctricos de este producto.

Mantenga el producto alejado de los objetos afilados y las sustancias químicas corrosivas para proteger la superficie de los daños.

Mantenga todos los componentes electrónicos (motor, panel de control, etc.) alejados de los líquidos.

Los objetos pesados se deben colocar en el centro de la mesa para evitar los peligros causados por la distribución desigual de la carga.

Se recomienda mover o montar el producto entre dos personas.

Use el producto bajo el voltaje aplicable (de acuerdo con el letrero en el panel de control).

Asegúrese de que no haya obstáculos durante el ajuste del escritorio. Verifique que el estante no esté en contacto con las paredes. Garantice que todos los cables sean lo suficientemente largos para regular el escritorio.

Para proteger el motor, se recomienda dejarlo inactivo durante 18 minutos después de 2 minutos de elevación o descenso continuos.

En caso de falla de energía o desconexión del cable de alimentación, puede ser necesario un reinicio manual (consulte la sección de USO).

NL

Algemene Richtlijnen

Gelieve de handleiding na te lezen en het product zo te gebruiken.

Gelieve de handleiding bij te houden, en bij verkoop mee te geven.

Deze samenvatting bevat mogelijks niet alle variaties en stappen. Gelieve contact op te nemen indien u meer informatie of hulp nodig hebt.

Waarschuwingen

Houd kinderen uit de buurt tijdens het monteren van dit product, aangezien kleine onderdelen voor kinderen fataal kunnen zijn als ze worden ingeslikt of ingeademd.

Om mogelijk lichamelijk letsel te voorkomen is het voor kinderen verboden met dit product te klimmen of ermee te spelen.

Kinderen mogen dit product niet gebruiken.

Gebruik dit product niet als er onderdelen ontbreken of defect zijn.

Maximaal draagvermogen: tafelblad -70 kg (in beweging), 70 kg (statisch); plaats geen zwaardere objecten op de tafel.

Plaats dit product op een vlakke ondergrond.

Ga niet op dit product zitten of staan.

Wijzig of verwijder geen onderdelen van dit product tijdens gebruik.

Opmerkingen

Het product is enkel voor gebruik binnen. Vermijd vochtige omgevingen om schade aan de elektrische componenten te voorkomen.

Houd het product uit de buurt van scherpe voorwerpen en bijtende chemicaliën aangezien deze het oppervlak kunnen beschadigen.

Houd alle elektrische componenten (poten met motor erin, schakelkast enz.) uit de buurt van vloeistoffen en vocht.

Plaats zware voorwerpen in het midden van het tafelblad om schade door ongelijke gewichtsverdeling te voorkomen.

We raden aan om dit product met ten minste 2 volwassenen samen te monteren of te verplaatsen.

Gebruik dit product onder de juiste spanning (volgens de specificaties op de schakelkast).

Zorg ervoor dat er geen obstakels op het pad van het bureau staan zodat het bureaublad vrij omhoog en omlaag kan bewegen. Zorg ervoor dat het bureaublad de muur niet raakt en dat alle snoeren lang genoeg zijn om de hoogteverschillen van het bureaublad te accommoderen

Om de motor te beschermen moet 18 minuten pauze worden toegepast na 2 minuten continu heffen of dalen.

In het geval van een stroomstoring of als de stekker uit het stopcontact is getrokken, kan een handmatige reset nodig zijn (Zie de sectie GEBRUIK).

SE

Allmänna riktlinjer

Var god läs följande instruktioner noggrant och använd produkten därefter.

Var god behåll den här bruksanvisningen och överlämna den när du överför produkten.

Denna sammanfattning kanske inte innehåller alla detaljer i alla variationer och övervägda steg. Vänligen kontakta oss när ytterligare information och hjälp behövs.

Varningar

Håll barn borta under montering av produkten eftersom små delar kan vara livsfarliga om de sväljs eller inandas.

Det är förbjudet för barn att klättra på eller leka med den här produkten för att förhindra potentiell kroppsskada.

Barn får inte använda den här produkten.

Använd inte denna produkt om delar saknas eller är defekta.

Maximal lastkapacitet: bordsskiva - 70 kg (när den är i rörelse), 70 kg (stillastående); lägg inte överviktiga föremål på bordet.

Placera produkten på plant underlag.

Sitt eller stå inte på denna produkt.

Ändra eller ta inte bort några delar på denna produkt under användning.

Anteckningar

Produkten är endast avsedd för inomhusbruk. Undvik fuktiga miljöer för att förhindra att de elektriska komponenterna skadas.

Håll borta från vassa föremål och frätande kemikalier, eftersom de kan skada ytan.

Håll alla elektriska komponenter (ben med motor inuti, kontrollbox, etc.) borta från vätskor och fukt.

Placera tunga föremål mitt på bordsskivan för att förhindra skador orsakade av ojämn viktfordelning.

Vi rekommenderar att två vuxna monterar eller flyttar denna produkt tillsammans.

Använd denna produkt under gällande spänning (enligt specifikationerna på kontrollboxen).

Se till att inga hinder finns i vägen för skrivbordet. Se till att skrivbordet inte vidrör några väggar och att alla sladdar är tillräckligt långa för att räkna till skrivbordets höjdförändringar.

18 minuters avstängd tid bör tillämpas för att skydda motorn efter två minuters kontinuerlig höjning eller sänkning.

I händelse av strömvavbrott eller om nätkabeln kopplas ur kan en manuell återställning vara nödvändig (se avsnittet ANVÄNDNING).

PL

Ogólne Porady

Proszę uważnie przeczytać niniejsze instrukcje oraz odpowiednio używać produkt.

Proszę przechowywać tą instrukcję oraz przekazać razem z produktem podczas transferu zmiany własności.

Podsumowanie to może nie zawierać wszystkich detali każdej z wersji oraz uwzględnionych kroków. Proszę skontaktuj się z nami jeśli potrzebujesz więcej informacji albo pomocy.

Ostrzeżenia

Trzymać dzieci z daleka podczas składania tego produktu, gdyż małe części mogą okazać się śmiertelne przy połknięciu lub wejściu w drogę oddechową.

Aby zapobiec potencjalnym urazom ciała, zabronione jest wspinanie się na lub bawienie się przez dzieci tym produktem.

Niedozwolone jest używanie tego produktu przez dzieci.

Nie używać tego produktu, gdy brakuje w nim części lub posiadają one defekt.

Maksymalna nośność: blat - 70 kg (w ruchu), 70 kg (statycznie); nie kłaść zbyt ciężkich przedmiotów na blacie.

Umieścić produkt na płaskiej powierzchni.

Nie siedzieć lub nie stać na produkcie.

Nie modyfikować ani nie odłączać żadnej części tego produktu podczas użytkowania.

Zapisy

Produkt ten przeznaczony jest tylko do użytkowania wewnętrznego. Unikać wilgotnego środowiska, aby zapobiec uszkodzeniu komponentów elektrycznych.

Trzymać z daleka produktu na od ostrych przedmiotów i chemii korozyjnej, gdyż mogą one uszkodzić powierzchnię.

Trzymać komponenty elektryczne (nóżki z silniczkami, skrzynkę kontrolną itp.) z dala od cieczy i wilgotności.

Umieścić ciężkie przedmioty na środku blatu, aby zapobiec uszkodzeniom spowodowanych przez nierówne rozłożenie wagi.

Rekomendujemy składanie lub przesuwanie produktu przez 2 osoby dorosłe.

Używać produkt pod właściwym napięciem (zgodnie ze specyfikacją znajdującą się na skrzynce kontrolnej).

Upewnić się, że na drodze biurka nie znajdują się żadne przeszkody. Upewnić się, że biurko nie dotyka jakichkolwiek ścian oraz że wszystkie przewody są wystarczająco długie i uwzględniają zmiany wysokości biurka.

Aby chronić silnik, należy odczekać 18 minut po 2 minutowym, ciągłym podnoszeniu lub obniżaniu.

W sytuacji zaniku zasilania lub odłączenia kabla zasilającego, możliwe, że potrzebny będzie ręczny reset (zobacz sekcję UŻYTKOWANIE).

TR

Genel kurallar

Lütfen aşağıdaki talimatları dikkatlice okuyun ve ürünü belirttiği şekilde kullanın.

Lütfen bu kılavuzu saklayın ve ürünü teslim ederken karşı tarafa verin.

Bu özet, tüm varyasyonları ve dikkate alınan adımları bütünüyle içermeyebilir. Ek bilgi veya yardım gerekirse lütfen bizimle iletişime geçin.

Uyarılar

Küçük parçalar yutulduğunda veya solunduğunda ölümcül olabileceğinden, monte edilirken çocukları bu üründen uzak tutun.

Olası bedensel yaralanmaları önlemek için çocukların bu ürüne tırmanmasına veya bu ürünle oynamasına izin verilmez.

Bu ürün çocuklar tarafından kullanılmak üzere tasarlanmamıştır.

Bileşenlerden herhangi biri eksik veya kusurluysa bu ürünü kullanmayın.

Masa üstü yük kapasitesi: 70 kg (hareket halindeyken), 70 kg (statik); masanın üzerine çok ağır şeyler koymayın.

Bu öğeyi düz bir yüzeye yerleştirin.

Bu ürünün üzerinde oturmaktan veya ayakta durmaktan kaçının.

Kullanım sırasında bu ürünün herhangi bir bileşenini değiştirmeyin veya sökmeyin.

Notlar

Bu ürün sadece iç mekanlarda kullanılmak üzere tasarlanmıştır. Elektrikli bileşenlerin hasar görmesini önlemek için nemli ortamlardan kaçının.

Keskin nesnelere ve aşındırıcı kimyasallara, hasara neden olabileceğinden yüzeyden uzak tutun.

Tüm elektrikli bileşenler (içinde motor bulunan bacaklar, kontrol kutusu vb.) ile sıvılar ve nem arasında güvenli bir mesafe bırakın.

Dengesiz ağırlık dağılımından kaynaklanan hasarı önlemek için ağır eşyaları masanın ortasına yerleştirin.

Bu ürünü monte etmek veya taşımak için iki yetişkinin birlikte çalışmasını öneririz.

Bu ürünün geçerli voltaja göre kullanın (kontrol kutusundaki özelliklere göre).

Masanın yolunda herhangi bir engel olmadığından emin olun. Masaüstünün herhangi bir duvara değmediğinden ve tüm kabloların masaüstünün yükseklik değişikliklerine uyum sağlayacak kadar uzun olduğundan emin olun.

İki dakikalık sürekli kaldırma veya indirmeden sonra, motoru korumak için 18 dakikalık kesinti süresi uygulanmalıdır.

Elektrik kesintisi durumunda veya güç kablosu takılı değilse manuel sıfırlama gerekli olabilir (KULLANIM bölümüne bakın).

JP

はじめに

この度はSONGMICS製品をお買い上げいただきまして誠にありがとうございます。

本書は、電動昇降式デスクを正しくご使用頂くためのガイドブックです。ご使用前に本書をよくお読みになり、内容を理解された上で、ご使用くださいますようお願い致します。さらに詳しい情報やサポートが必要な場合は、当社までご連絡ください。

この製品を第三者に貸し出す時は、この説明書を共に貸し出し、よく読んでから使用するようにご指導ください。また、常にお手元に置いてご使用されることをお勧め致します。

使用中の注意事項

本品は、お客様に組み立て頂く商品です。組み立てる前に、必ず部品がすべてそろっていることを確認した上、本書の指示に従って組み立ててください。不用意・不適切な組み立ては、事故や破損など本体商品の変形につ

ながる恐れがあります。

本製品は室内でのご使用に適しています。電気部品の損傷を防ぐため、湿気の多い環境は避けてください。

ストーブ等の火気の近くには設置しないでください。本体が加熱し、火災の原因になります。

直射日光の当たる場所や高温多湿な場所などでのご利用はおやめてください。変形や変色の原因になります。

鋭利なもの、先の尖った物や腐食性物質に接触させないでください。表面の損傷が発生する恐れがあります。

本品の組み立てや移動は、大人の方二人以上で行ってください。

適切な電圧で使用してください(コントロールボックスの仕様に従ってください)。

物品をしっかりと置かれたことをご確認ください。落下や転倒の恐れがあります。高さ50cmを超えるものをデスクの下に置かないでください。

モーターを保護するために、2分間連続して持ち上げたり下げたりした後は、18分間オフにしてください。

停電や電源コードが抜かれた場合は、手動でリセットする必要があります。

安全警告

ネジなどの小部品は、お子様が誤って飲み込むことにより、窒息などの重大事故を引き起こす恐れがありますので、お子様がいない場所で組立を行ってください。

梱包材は、乳幼児や小さなお子様にとって窒息等の危険がともないますので、必ずお子様の手の届かない場所で保管してください。

本製品を踏んだり、乗ったりすることは絶対にしないでください。傾斜によりケガをする恐れがあります。お子様は必ず大人の目の届く範囲でご使用ください。

必ず水平で安定した場所でお使いください。

本品の静止最大耐荷重は70kg (154lb) です。耐荷重以上の物を置かないでください。

ご使用中、定期的にネジにゆるみがないか点検し、必要に応じてドライバーで締め付けてください。

販売元: ZIELJP株式会社 〒531-0062 大阪市北区長柄中3丁目6番13号

TEL:06-7161-1020 メール:info_jp@songmics.jp

VASAGLE

by SONGMICS HOME

2025.05.06-V2