

XFC001

Air Circulation Fan

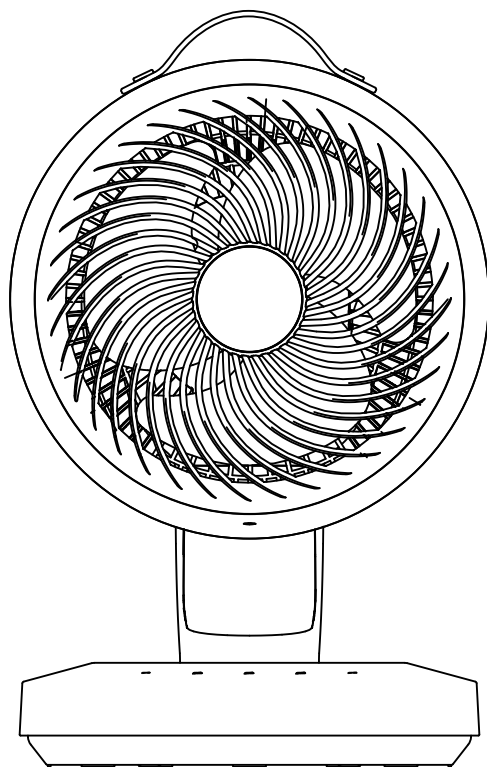

SONGMICS
by SONGMICS HOME

LANGUAGE GUIDE

EN	-----	4-10
DE	-----	11-17
FR	-----	18-24
IT	-----	25-31
ES	-----	32-38
NL	-----	39-45
SE	-----	46-52
PL	-----	53-59
TR	-----	60-66

SONGMICS

by SONGMICS HOME

Thank You for Choosing SONGMICS

Thank you for purchasing this SONGMICS Air Circulation Fan.

Please read this instruction manual carefully before first use and keep it for future reference. It contains important information regarding safe operation, maintenance, and proper use to help you achieve optimal performance and long service life.

Contents

Safety Information & General Advice	5
Parts Identification & Control Panel Operation	6
Remote Control Operation	7
Cleaning and Maintenance	8
Remote Battery Replacement / Storage / Troubleshooting	9
Technical Specifications / Electrical Diagram / Warranty	10

Safety Information

1. This appliance is designed for indoor household use only. Do not use the fan in areas containing potentially explosive gases, corrosive gases, high concentrations of solvents, or excessive levels of dust.
2. Keep away from children. Children must be supervised to ensure they do not play with the appliance. Keep the fan out of reach of children when unattended. This appliance is not intended for use by persons (including children) with reduced physical, sensory, or mental capabilities, or lack of experience or knowledge, unless supervised or instructed by a responsible person.
3. Do not operate the fan if the power cord or plug is damaged. If the supply cord is damaged, it must be replaced by the manufacturer, an authorised service agent, or a similarly qualified person.
4. Always place and operate the fan on a stable, level surface to prevent tipping and possible injury.
5. Keep the appliance away from water. Do not use near bathtubs, showers, sinks, pools, or damp areas. Do not use or store the fan outdoors. If any electrical components become damp, allow them to dry completely before use. If in doubt, do not use the fan and consult a qualified electrician or a SONGMICS authorised technician.
6. Ensure sufficient clearance around the fan. Do not place the fan too close to curtains, walls, or any objects that may block the air inlet, as this may cause overheating and lead to fire or electrical hazards.
7. Keep electrical parts dry. Do not allow water to enter the fan's electrical components. If these parts become damp for any reason, they must be completely dry before use. If in doubt, do not use the fan and consult a qualified electrician or a SONGMICS authorised technician.
8. Immediately stop using the fan if abnormal noise, odour, excessive heat, or malfunction occurs. Switch off and unplug from the mains.
9. Do not operate the fan if the front safety grille is not installed or if the rear safety grille is loose or detached.
10. Never insert fingers or objects through the grilles during operation.
11. Keep hair, loose clothing, curtains, and fabrics away from the fan.
12. Do not spray cleaning liquids, aerosols, or insecticides onto the fan, as this may damage the plastic surfaces.

General Advice

Before first use, read this instruction manual carefully and keep it for future reference.

Inspect the fan after unpacking. If transport damage is detected, contact us immediately.

Retain the original packaging for storage or transport if required. The carton can be folded flat to save space.

Parts Identification

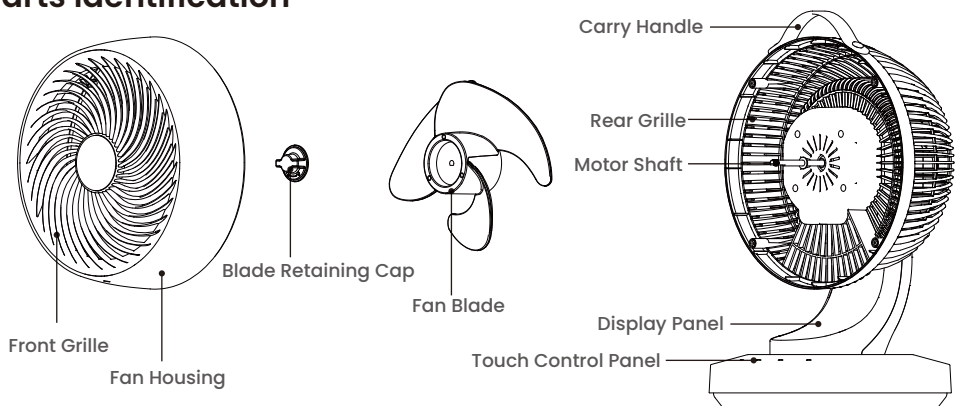

Control Panel Operation



Note: All controls are touch-sensitive. A beep confirms each selection.



Power

Plug in the appliance: the fan emits a short beep and enters standby mode. Touch to start operation. Touch it again to return to standby.



Speed Selection

Touch to select airflow level 1–8. The fan retains the last selected speed while connected to the power supply.



Vertical Oscillation (Up/Down)

Touch to activate or stop vertical oscillation. When stopped, the fan remains fixed at the selected angle.



Horizontal Oscillation (Left/Right)

Touch to activate or stop horizontal oscillation. When stopped, the fan remains fixed at the selected angle.



Timer Function

Standby (fan on): Touch to set a delayed start (1–12 h, 1-hour steps). The selected time flashes four times to confirm.

Operating (fan on): Touch to set auto-off (1–12 h, 1-hour steps). The selected time flashes four times to confirm.







Cancel: Touch repeatedly until "00" is displayed.

Remote Control Operation

! Notes

Before first use, remove the battery insulating tab from the remote control.

Batteries contain heavy metals and chemical substances that may be harmful to health and the environment. Used batteries must be disposed of separately and recycled in accordance with local regulations.

Button	Function
	Power (On/Standby)
	Vertical Oscillation On/Off
	Horizontal Oscillation On/Off
	Timer (Delayed Start / Auto-Off)
	Display Illumination On/Off
	Speed Increase
	Speed Decrease

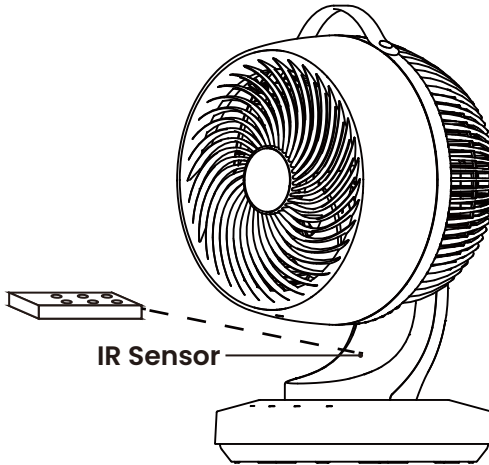
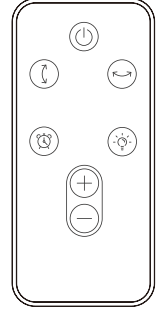

Aim the remote at the IR sensor on the fan.

Effective operating range: up to 5 m, line of sight.

Signal interference from other remote controls may occur in rare cases. If this occurs, operate the fan in a location where it is not affected by other remote controls.

Additional Notes

Memory function: speed and oscillation are retained while powered; timer is not retained.

Display turns off automatically after 30 seconds of inactivity.

The fan switches off automatically after 24 hours of continuous operation without input.

Cleaning and Maintenance

Always unplug the fan before cleaning.

Clean the exterior and accessible interior parts with a soft, dry cloth only. Do not allow moisture to enter the fan. If you need to clean the fan blade, follow the steps below:

1. Remove the four grille fixing screws to detach the front safety grille using a Phillips screwdriver.

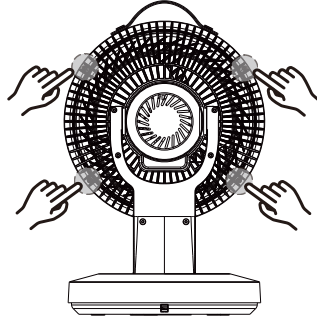

2. Hold the fan blade firmly and turn the blade retaining cap clockwise to remove.

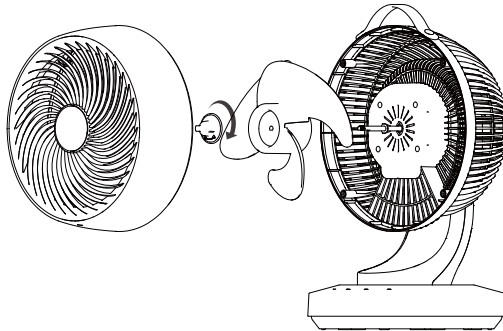

3. Clean the blade and interior with a dry cloth.

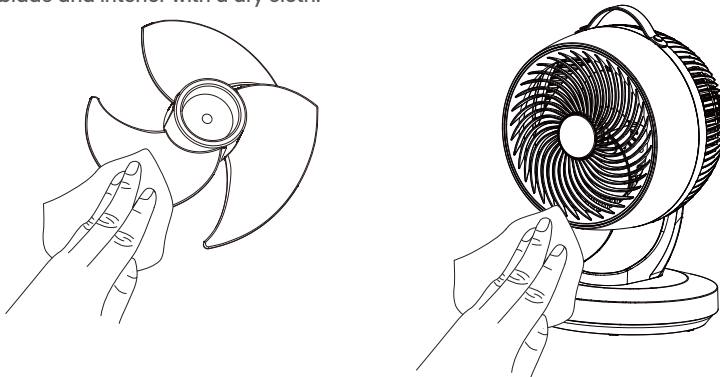

4. Refit all parts in reverse order. Ensure the blade retaining cap is fully tightened and grilles are securely fitted.

Remote Battery Replacement

Replace the battery if the remote does not respond at close range. Use a CR2025 battery and insert it with the correct polarity, as shown in the diagram.

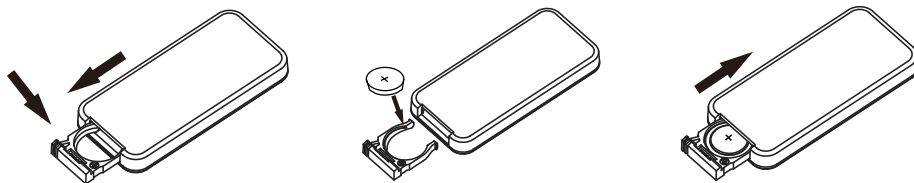

Storage

Store the fan in its original packaging or protective bag to prevent dust accumulation.

The fan may also be used in winter to help circulate warm air more efficiently.

Troubleshooting

Issue	Possible Cause	Solution
Fan does not operate	No power supply	Use a functioning socket.
	Plug not fully inserted	Reinsert plug securely.
Excessive noise	Dirty fan blade	Clean the blade (see page 8).
	Loose blade retaining cap	Tighten securely (see page 8).
	Motor fault	Contact SONGMICS Customer Service.
Oscillation not working	Incorrect function selected	Select correct oscillation mode.
	Control fault	Contact SONGMICS Customer Service.
Fan blade stops / jams	Obstruction	Switch off and unplug the fan, then remove the obstruction.
Remote not working	Battery depleted	Replace battery (see page 9).
	Out of range	Use within 5 m and aim the remote at the fan's receiver (on the base).

Technical Specifications

Model	XFC001W1UK / XFC001BIUK XFC001W1EU / XFC001B1EU	Noise Level	≤59dB(A)
Rated Voltage	220-240 V~	Product Size	260 x 250 x 384 mm (W × D × H)
Rated Frequency	50-60Hz	Product Weight	2.3 kg
Rated Power	38 W	Remote Size	86 x 40 x 6.5 mm (W × D × H)
Standby Power	≤0.5 W	Remote Battery	CR2025

Electrical Diagram

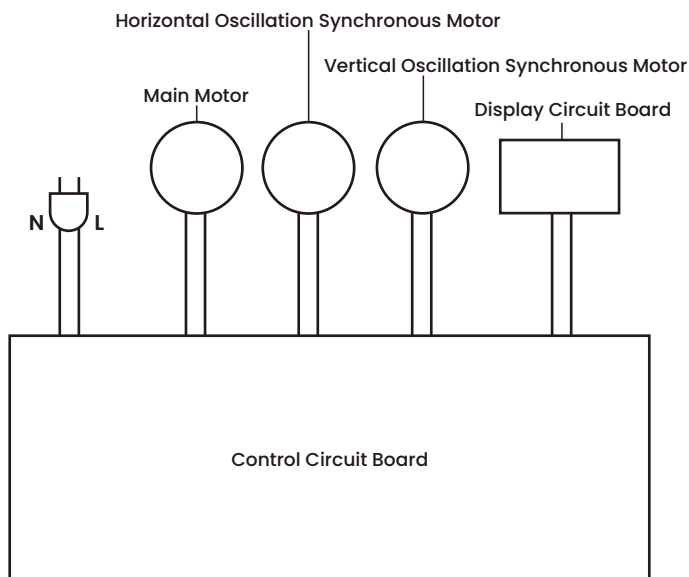

Warranty

We provide a limited 1-year warranty for products purchased new and unused from SONGMICS, with proof of purchase. The warranty covers defects caused by faulty manufacture, parts, or workmanship during the warranty period.

The warranty does not cover damage caused by:

- (a) normal wear and tear;
- (b) misuse, mishandling, accident, or failure to follow the instructions;
- (c) liquid ingress or foreign objects;
- (d) servicing or modification by anyone not authorised by SONGMICS;
- (e) commercial or non-household use.

SONGMICS

by SONGMICS HOME

Vielen Dank, dass Sie sich für SONGMICS entschieden haben

Vielen Dank, dass Sie sich für diesen SONGMICS Luftzirkulationsventilator entschieden haben.

Bitte lesen Sie diese Bedienungsanleitung vor der ersten Inbetriebnahme sorgfältig durch und bewahren Sie sie für späteres Nachschlagen auf. Sie enthält wichtige Hinweise zu sicherem Betrieb, Pflege und sachgemäßer Verwendung, damit Sie eine optimale Leistung und eine lange Lebensdauer des Geräts erreichen.

Inhaltsverzeichnis

Sicherheitshinweise & Allgemeine Hinweise	12
Teileübersicht & Bedienung des Bedienfelds	13
Bedienung mit der Fernbedienung	14
Reinigung und Pflege	15
Batteriewechsel der Fernbedienung / Aufbewahrung / Fehlerbehebung	16
Technische Daten / Schaltplan / Garantie	17

Sicherheitshinweise

1. Dieses Gerät ist ausschließlich für den Gebrauch in Innenräumen im privaten Haushalt bestimmt. Verwenden Sie den Ventilator nicht in Bereichen mit potenziell explosionsfähigen Gasen, korrosiven Gasen, hoher Lösungsmittelkonzentration oder starkem Staubanfall.
2. Von Kindern fernhalten. Kinder müssen beaufsichtigt werden, damit sie nicht mit dem Gerät spielen. Lassen Sie den Ventilator nicht unbeaufsichtigt in der Reichweite von Kindern. Dieses Gerät ist nicht dafür bestimmt, von Personen (einschließlich Kindern) mit eingeschränkten physischen, sensorischen oder geistigen Fähigkeiten oder mangelnder Erfahrung und/oder fehlendem Wissen benutzt zu werden, es sei denn, sie werden von einer verantwortlichen Person beaufsichtigt oder entsprechend eingewiesen.
3. Betreiben Sie den Ventilator nicht, wenn das Netzkabel oder der Stecker beschädigt sind. Ist die Anschlussleitung beschädigt, muss sie vom Hersteller, einem autorisierten Kundendienst oder einer ähnlich qualifizierten Fachkraft ersetzt werden.
4. Stellen Sie den Ventilator immer auf eine stabile, ebene Fläche, um ein Umkippen und mögliche Verletzungen zu vermeiden.
5. Halten Sie das Gerät von Wasser fern. Nicht in der Nähe von Badewannen, Duschen, Waschbecken, Schwimmbecken oder in feuchten Räumen verwenden. Der Ventilator ist nicht für den Außenbereich bestimmt und darf dort weder betrieben noch gelagert werden. Sollten elektrische Bauteile feucht geworden sein, lassen Sie diese vollständig trocknen, bevor Sie das Gerät wieder benutzen. Im Zweifelsfall den Ventilator nicht verwenden und einen qualifizierten Elektriker oder einen von SONGMICS autorisierten Techniker zu Rate ziehen.
6. Sorgen Sie für ausreichenden Abstand um den Ventilator herum. Stellen Sie das Gerät nicht zu dicht an Vorhänge, Wände oder andere Gegenstände, die den Lufteinlass blockieren könnten, da dies zu Überhitzung und Brand- oder Stromschlaggefahr führen kann.
7. Halten Sie elektrische Teile trocken. Lassen Sie kein Wasser in die elektrischen Komponenten des Ventilators eindringen. Sollten diese Bauteile aus irgendeinem Grund feucht werden, müssen sie vor der nächsten Verwendung vollständig getrocknet sein. Im Zweifelsfall den Ventilator nicht verwenden und einen qualifizierten Elektriker oder einen von SONGMICS autorisierten Techniker kontaktieren.
8. Schalten Sie den Ventilator sofort aus und ziehen Sie den Netzstecker, wenn ungewöhnliche Geräusche, Geruchsentwicklung, starke Erwärmung oder eine Funktionsstörung auftreten.
9. Betreiben Sie den Ventilator nicht ohne montiertes vorderes Schutzgitter und nicht, wenn das hintere Schutzgitter locker sitzt oder abgenommen ist.
10. Stecken Sie während des Betriebs niemals Finger oder Gegenstände durch die Schutzgitter.
11. Halten Sie Haare, weite Kleidung, Vorhänge und andere Stoffe vom Ventilator fern.
12. Sprühen Sie keine Reinigungsmittel, Sprays oder Insektizide direkt auf den Ventilator, da dies die Kunststoffoberflächen beschädigen kann.

Allgemeine Hinweise

Lesen Sie diese Bedienungsanleitung vor der ersten Inbetriebnahme vollständig durch und bewahren Sie sie gut auf.

Kontrollieren Sie den Ventilator nach dem Auspacken auf mögliche Transportschäden. Wenn Sie Schäden feststellen, setzen Sie sich umgehend mit uns in Verbindung.

Bewahren Sie die Originalverpackung für eine spätere Lagerung oder einen Transport auf. Der Karton kann platzsparend flach zusammengefaltet werden.

Teileübersicht

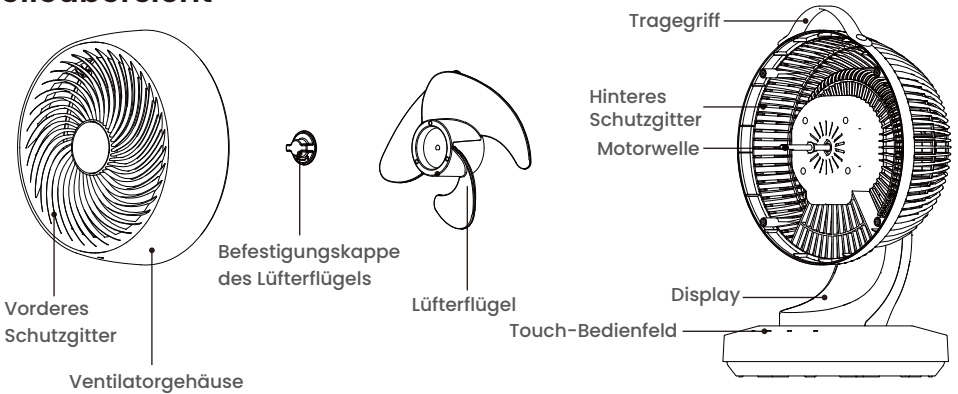

Bedienung des Bedienfelds



Hinweis: Alle Bedienelemente sind berührungsempfindlich. Jede Betätigung wird mit einem Signalton bestätigt.

Power



Stecken Sie den Netzstecker ein: Der Ventilator gibt einen kurzen Signalton ab und wechselt in den Standby-Modus.

Berühren Sie die Taste, um den Betrieb zu starten. Berühren Sie sie erneut, um in den Standby-Modus zurückzukehren.

Gebälsestufe



Berühren Sie die Taste, um die Luftstromstufe 1-8 zu wählen. Solange das Gerät am Stromnetz angeschlossen bleibt, wird die zuletzt gewählte Stufe gespeichert.

Vertikale Oszillation (Auf/Ab)



Berühren Sie die Taste, um die vertikale Schwenkbewegung ein- oder auszuschalten. Wird die Funktion ausgeschaltet, bleibt der Ventilator im aktuell eingestellten Neigungswinkel stehen.

Horizontale Oszillation (Links/Rechts)



Berühren Sie die Taste, um die horizontale Schwenkbewegung ein- oder auszuschalten. Wird die Funktion ausgeschaltet, bleibt der Ventilator im aktuell eingestellten Schwenkwinkel stehen.

Timer-Funktion



Im Standby-Betrieb (Ventilator eingeschaltet): Berühren Sie die Taste, um einen verzögerten Start von 1-12 Stunden (in 1-Stunden-Schritten) einzustellen; die gewählte Zeit blinkt viermal zur Bestätigung.

Im Betrieb (Ventilator eingeschaltet): Berühren Sie die Taste, um eine automatische Abschaltung nach 1-12 Stunden (in 1-Stunden-Schritten) einzustellen. Die gewählte Zeit blinkt viermal zur Bestätigung.







Löschen: Berühren Sie die Taste wiederholt, bis „00“ angezeigt wird.

Bedienung mit der Fernbedienung

Hinweise

Entfernen Sie vor der ersten Verwendung die Isolierlasche der Batterie aus der Fernbedienung.

Batterien enthalten Schwermetalle und chemische Stoffe, die für Gesundheit und Umwelt schädlich sein können. Entsorgen Sie gebrauchte Batterien getrennt vom Hausmüll und führen Sie sie der Wiederverwertung gemäß den örtlichen Vorschriften zu.

Taste	Funktion
	Power (Ein/Standby)
	Vertikale Oszillation Ein/Aus
	Horizontale Oszillation Ein/Aus
	Timer (Startverzögerung / Auto-Abschaltung)
	Displaybeleuchtung Ein/Aus
	Gebläsestufe erhöhen
	Gebläsestufe verringern

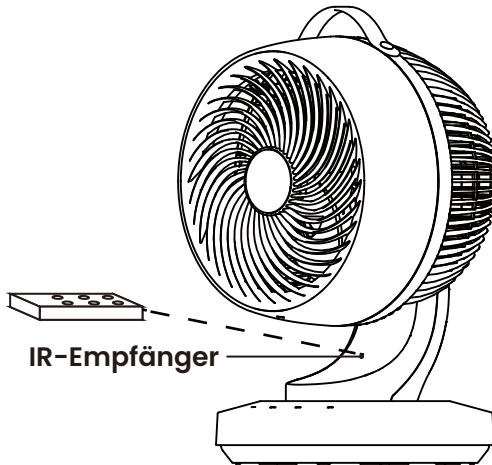
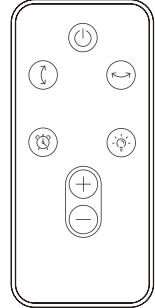

Richten Sie die Fernbedienung auf den IR-Empfänger am Ventilator.

Effektive Reichweite: bis zu 5 m bei freier Sichtverbindung.

In seltenen Fällen kann es zu Störungen durch andere Infrarot-Fernbedienungen kommen. Sollte dies auftreten, betreiben Sie den Ventilator an einem Standort, an dem keine Beeinflussung durch andere Fernbedienungen erfolgt.

Zusätzliche Hinweise

Speicherfunktion: Gebläsestufe und Oszillation bleiben bei bestehender Stromversorgung gespeichert; die Timer-Einstellung wird nicht gespeichert.

Die Displayanzeige schaltet sich nach 30 Sekunden ohne Bedienung automatisch ab.

Der Ventilator schaltet sich nach 24 Stunden ununterbrochenem Betrieb ohne weitere Bedienung automatisch aus.

Reinigung und Pflege

Ziehen Sie vor allen Reinigungsarbeiten immer den Netzstecker.

Reinigen Sie die Außenflächen und die zugänglichen Innenbereiche ausschließlich mit einem weichen, trockenen Tuch. Achten Sie darauf, dass keine Feuchtigkeit in das Gerät eindringt. Wenn Sie den Lüfterflügel reinigen möchten, gehen Sie wie folgt vor:

1. Lösen Sie mit einem Kreuzschlitzschraubendreher die vier Schrauben des vorderen Schutzgitters und nehmen Sie das vordere Gitter ab.

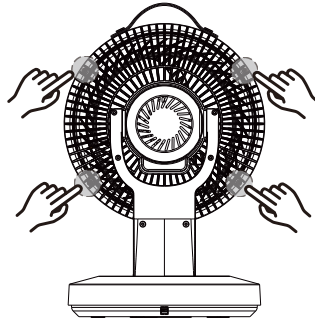

2. Halten Sie den Lüfterflügel fest und drehen Sie die Befestigungskappe im Uhrzeigersinn ab.

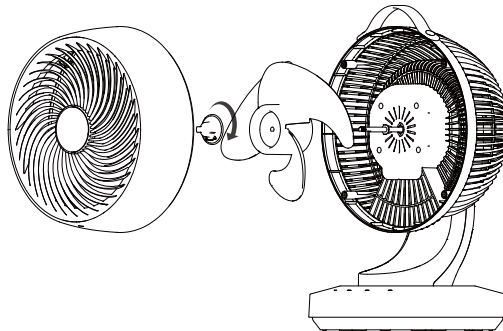

3. Reinigen Sie den Lüfterflügel und den Innenraum mit einem trockenen Tuch.

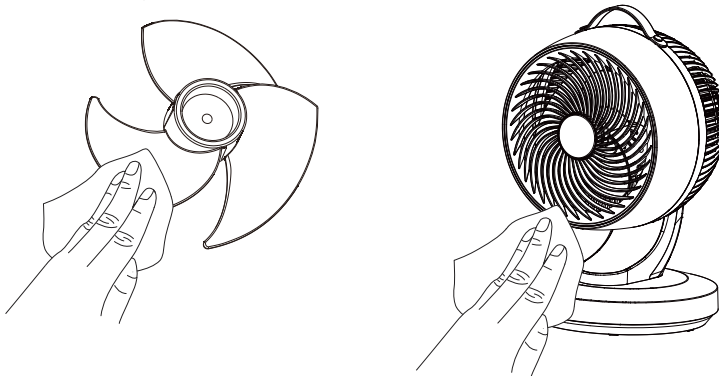

4. Setzen Sie alle Teile in umgekehrter Reihenfolge wieder zusammen. Achten Sie darauf, dass die Befestigungskappe des Lüfterflügels korrekt sitzt und die Schutzgitter sicher angebracht sind.

Batteriewechsel der Fernbedienung

Ersetzen Sie die Batterie, wenn die Fernbedienung auch aus kurzer Entfernung nicht mehr reagiert. Verwenden Sie eine Knopfzelle vom Typ CR2025 und setzen Sie diese mit der richtigen Polarität ein, wie in der Abbildung dargestellt.

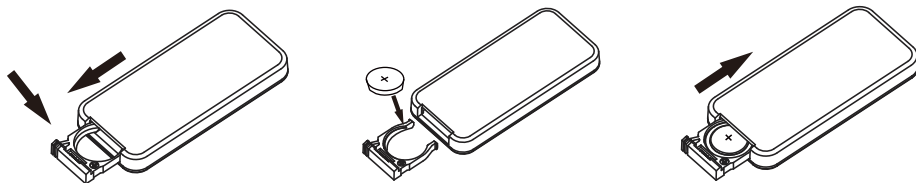

Aufbewahrung

Bewahren Sie den Ventilator möglichst in der Originalverpackung oder in einer Schutzhülle auf, um Staubablagerungen zu vermeiden.

Der Ventilator kann auch im Winter verwendet werden, um warme Luft im Raum besser zu verteilen.

Fehlerbehebung

Problem	Mögliche Ursache	Lösung
Ventilator läuft nicht	Keine Stromversorgung	Eine andere, funktionierende Steckdose verwenden
	Stecker nicht richtig eingesteckt	Stecker erneut fest in die Steckdose einstecken
Ungewöhnlich laute Geräusche	Verschmutzter Lüfterflügel	Lüfterflügel reinigen (siehe Seite 15)
	Lockere Befestigungskappe des Lüfterflügels	Befestigungskappe sicher anbringen (siehe Seite 15)
	Motorstörung	SONGMICS Kundenservice kontaktieren
Schwenkfunktion funktioniert nicht	Falsche Funktion eingestellt	Passenden Schwenkmodus auswählen
	Steuerung fehlerhaft	Passenden Schwenkmodus auswählen
Lüfterflügel bleibt stehen / blockiert	Blockierung	Ventilator ausschalten, Netzstecker ziehen und Blockierung entfernen
Fernbedienung ohne Funktion	Batterie leer	Batterie austauschen (siehe Seite 16)
	Außer Reichweite	Fernbedienung in einem Abstand von max. 5 m verwenden und auf den Empfänger am Sockel richten

Technische Daten

Modell	XFC001W1UK XFC001W1EU XFC001B1UK XFC001B1EU	Schalleistungspegel	≤59dB(A)
Nennspannung	220-240 V~	Produktabmessungen	260 x 250 x 384 mm (B x T x H)
Nennfrequenz	50-60Hz	Produktgewicht	2,3 kg
Nennleistung	38 W	Abmessungen Fernbedienung	86 x 40 x 6,5 mm (B x T x H)
Leistungsaufnahme im Standby	≤0,5 W	Batterietyp Fernbedienung	CR2025

Schaltplan

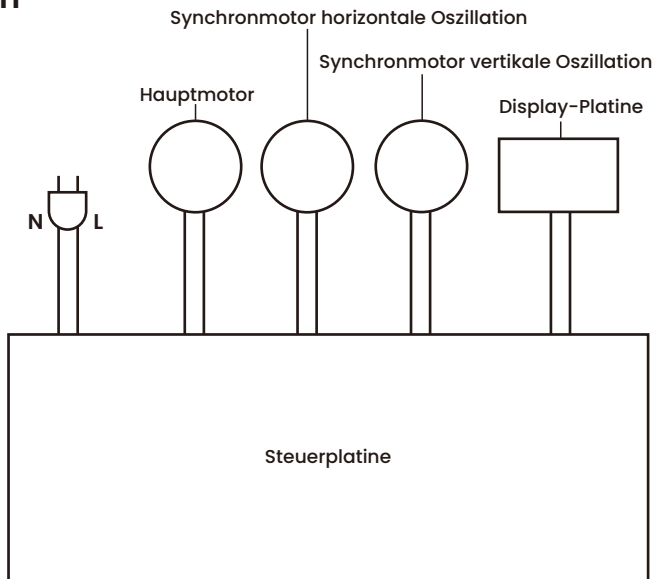

Garantie

Wir gewähren eine eingeschränkte Garantie von 1 Jahr auf neue, unbenutzte Produkte, die direkt von SONGMICS erworben wurden, gegen Vorlage eines Kaufnachweises. Die Garantie umfasst Material- und Herstellungsfehler sowie Verarbeitungsmängel, die während des Garantiezeitraums auftreten.

Von der Garantie ausgeschlossen sind Schäden, die zurückzuführen sind auf:

- normalen Verschleiß
- unsachgemäße Verwendung, falsche Handhabung, Unfall oder Nichtbeachtung dieser Anleitung
- Eindringen von Flüssigkeiten oder Fremdkörpern
- Reparaturen oder Veränderungen durch nicht von SONGMICS autorisierte Personen
- gewerbliche Nutzung oder Verwendung außerhalb des privaten Haushalts

SONGMICS

by SONGMICS HOME

Bienvenue dans la famille SONGMICS !

Nous vous remercions d'avoir choisi ce ventilateur de circulation d'air SONGMICS.

Avant de l'utiliser pour la première fois, prenez quelques minutes pour lire attentivement ce mode d'emploi qui est à conserver pour toute référence ultérieure. Il contient des informations importantes pour une utilisation sécurisée, un entretien adéquat et un usage optimal de l'appareil, afin d'offrir des performances optimales et une longue durée de vie.

Sommaire

Informations de sécurité et conseils généraux	19
Présentation des pièces et du panneau de commande	20
Utilisation de la télécommande	21
Nettoyage et entretien	22
Remplacement de la pile de la télécommande/Rangement/Dépannage	23
Caractéristiques techniques/Schéma électrique/Garantie	24

Informations de sécurité

1. Ce ventilateur est conçu pour un usage domestique et intérieur uniquement. Ne l'utilisez pas dans des zones contenant des gaz potentiellement explosifs, des gaz corrosifs, des solvants ou une poussière excessive.
2. Gardez l'appareil hors de portée des enfants. Ne le laissez jamais sans surveillance lorsque des enfants sont présents. Cet appareil ne doit pas être utilisé par des personnes (y compris les enfants) dont les capacités physiques, sensorielles ou mentales sont réduites, ou qui manquent d'expérience ou de connaissances, sauf sous la supervision d'un adulte responsable.
3. Ne branchez pas le ventilateur si le cordon d'alimentation ou la fiche est endommagé(e). Si le cordon d'alimentation est endommagé, il doit être remplacé par le fabricant, un agent de service agréé ou un professionnel qualifié pour le faire.
4. Placez toujours votre ventilateur sur une surface stable, plane et dégagée, afin d'éviter tout basculement ou risque de blessure.
5. Tenez l'appareil éloigné de l'eau. Ne l'utilisez pas à proximité de baignoires, douches, lavabos, piscines ou dans des zones humides. Ne l'utilisez pas et ne le stockez pas à l'extérieur. Si des composants deviennent humides, laissez-les sécher complètement avant de rebrancher l'appareil. En cas de doute, ne branchez pas le ventilateur et consultez un électricien qualifié ou un technicien agréé SONGMICS.
6. Laissez suffisamment d'espace autour du ventilateur. Ne le placez pas près de rideaux, de murs ou de tout objet pouvant bloquer l'entrée ou la sortie d'air, car cela peut provoquer une surchauffe et entraîner des risques d'incendie ou d'électrocution.
7. Gardez les parties électriques au sec. Ne laissez pas d'eau pénétrer dans les composants électriques du ventilateur. Si ces parties entrent en contact avec de l'eau, laissez-les sécher complètement avant de rebrancher l'appareil. En cas de doute, ne branchez pas le ventilateur et consultez un électricien qualifié ou un technicien agréé SONGMICS.
8. Si le ventilateur présente un dysfonctionnement ou s'il dégage une odeur suspecte, un bruit anormal ou une chaleur excessive, éteignez-le et débranchez-le immédiatement.
9. N'utilisez jamais le ventilateur sans la grille de protection avant ou si la grille de protection arrière est desserrée ou détachée.
10. Ne mettez jamais les doigts ou des objets à travers les grilles lorsque le ventilateur est en marche.
11. Tenez les cheveux, vêtements amples, rideaux et tissus éloignés du ventilateur.
12. Ne pulvérisez pas de liquides de nettoyage, d'aérosols ou d'insecticides sur le ventilateur, pour éviter d'endommager les surfaces en plastique.

Conseils généraux

Avant d'utiliser ce ventilateur pour la première fois, lisez attentivement ce mode d'emploi et conservez-le pour toute référence ultérieure.

Après déballage, vérifiez que l'appareil n'a subi aucun dommage pendant le transport. En cas de problème, contactez-nous immédiatement.

Conservez l'emballage d'origine si vous prévoyez de ranger ou de transporter le ventilateur. Le carton peut être plié à plat pour gagner de la place.



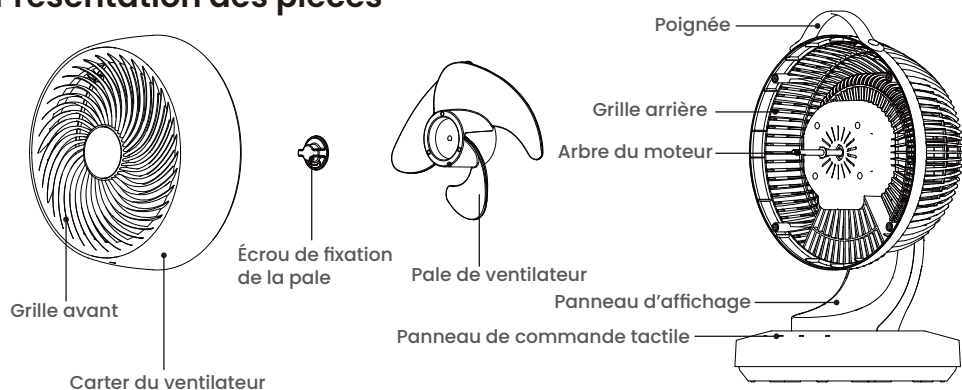

Présentation des pièces



Utilisation du panneau de commande tactile



Remarque : Toutes les commandes sont tactiles. Un signal sonore confirme chaque sélection.

-  **Mise sous tension**
Branchez l'appareil : le ventilateur émet un bref signal sonore et passe en mode veille.
Touchez ce bouton pour démarrer le ventilateur. Touchez-le à nouveau pour revenir en mode veille.
-  **Sélection de la vitesse**
Touchez ce bouton pour sélectionner le débit d'air souhaité, de 1 à 8. Le ventilateur mémorise la dernière vitesse utilisée tant qu'il reste branché.
-  **Oscillation verticale (haut/bas)**
Touchez ce bouton pour activer ou arrêter l'oscillation verticale. Si vous la désactivez, le ventilateur reste fixe à l'angle choisi.
-  **Oscillation horizontale (gauche/droite)**
Touchez ce bouton pour activer ou arrêter l'oscillation horizontale. Si vous la désactivez, le ventilateur reste fixe à l'angle choisi.
- Fonction minuterie**
En veille (ventilateur allumé) : touchez ce bouton pour programmer un démarrage différé de 1 à 12 h (par paliers d'1 heure). Le temps sélectionné clignote quatre fois pour confirmer la programmation.
 En fonctionnement (ventilateur allumé) : touchez ce bouton pour programmer un arrêt automatique après 1 à 12 h (par paliers d'1 heure). Le temps sélectionné clignote quatre fois pour confirmer la programmation.







Pour annuler la minuterie : touchez ce bouton plusieurs fois jusqu'à ce que « 00 » s'affiche.

Utilisation de la télécommande

⚠ Remarques

Avant la première utilisation, retirez la languette isolante de la pile de la télécommande.

Les piles contiennent des métaux lourds et des substances chimiques potentiellement nocifs pour la santé et l'environnement. Jetez les piles usagées dans les points de collecte prévus à cet effet afin qu'elles puissent être recyclées conformément à la réglementation locale.

Bouton	Fonction
	Mise sous tension (Marche/Veille)
	Oscillation verticale Marche/Arrêt
	Oscillation horizontale Marche/Arrêt
	Minuterie (Démarrage différé/Arrêt automatique)
	Éclairage de l'affichage Marche/Arrêt
	Augmenter la vitesse
	Diminuer la vitesse

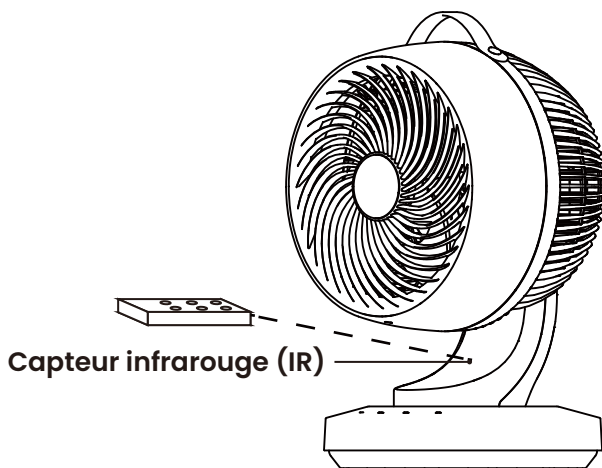
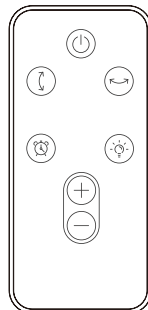

Visez le capteur IR situé sur le ventilateur avec la télécommande.

Portée de fonctionnement efficace : jusqu'à 5 m en ligne droite (sans obstacle).

Dans de rares cas, des interférences de signal avec d'autres télécommandes peuvent se produire. Si cela arrive, déplacez le ventilateur dans un endroit où aucun autre appareil à télécommande n'est actif.

Remarques supplémentaires

Fonction mémoire : la vitesse et l'oscillation sont conservées tant que l'appareil reste branché ; la minuterie, elle, n'est pas mémorisée.

L'affichage s'éteint automatiquement après 30 secondes d'inactivité.

Le ventilateur s'éteint automatiquement après 24 heures de fonctionnement continu pour éviter toute surchauffe.

Nettoyage et entretien

Débranchez toujours le ventilateur avant de le nettoyer.

Nettoyez l'extérieur et les parties intérieures accessibles uniquement avec un chiffon doux et sec. Ne laissez pas l'humidité pénétrer dans le ventilateur. Si vous devez nettoyer la pale du ventilateur, suivez les étapes ci-dessous :

1. Débranchez l'appareil. À l'aide d'un tournevis cruciforme, retirez les quatre vis qui maintiennent la grille, puis enlevez délicatement la grille de protection.

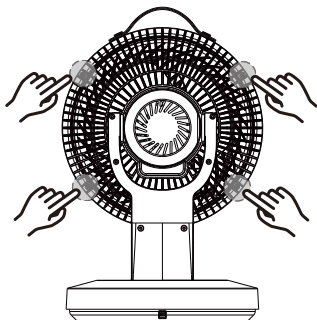

2. Tenez fermement la pale du ventilateur d'une main et, de l'autre, dévissez l'écrou de fixation de la pale en le tournant dans le sens horaire pour le retirer.

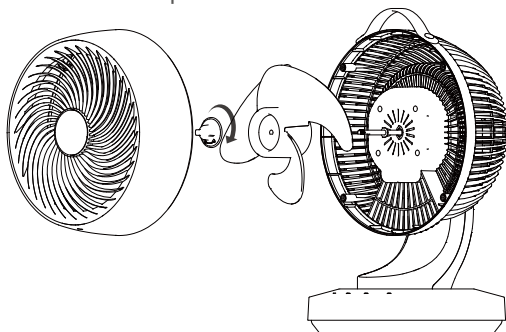

3. Nettoyez la pale et l'intérieur avec un chiffon sec.

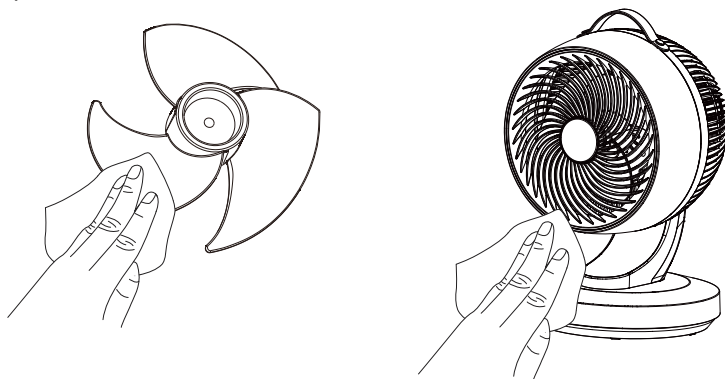

4. Remontez ensuite toutes les pièces dans l'ordre inverse. Assurez-vous que l'écrou de fixation de la pale est bien serré et que les grilles sont correctement remises en place et solidement fixées.

Remplacement de la pile de la télécommande

Remplacez la pile si la télécommande ne répond plus à courte distance. Utilisez une pile CR2025 et insérez-la en respectant la polarité comme indiqué sur le schéma.

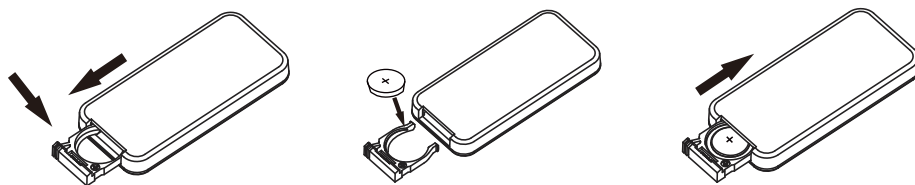

Rangement

Rangez le ventilateur dans son emballage d'origine ou dans un sac de protection afin de le protéger de la poussière.

Le ventilateur peut également être utilisé en hiver pour faire circuler l'air chaud plus efficacement.

Dépannage

Panne	Cause possible	Solution
Le ventilateur ne fonctionne pas	Pas d'alimentation électrique	Branchez-le sur une prise secteur fonctionnelle
	Fiche mal insérée	Vérifiez que la fiche est bien enfoncée dans la prise
Bruit excessif	Pale de ventilateur sale	Nettoyez la pale (voir page 22)
	Écrou de fixation de la pale desserré	Serrez l'écrou fermement (voir page 22)
	Panne du moteur	Contactez le service client SONGMICS
L'oscillation ne fonctionne pas	Fonction incorrecte sélectionnée	Sélectionnez le mode d'oscillation approprié
	Défaut de commande	Contactez le service client SONGMICS
La pale du ventilateur s'arrête ou se bloque	Obstruction	Éteignez et débranchez le ventilateur, puis retirez l'objet obstruant
La télécommande ne fonctionne pas	Pile usée	Remplacez la pile (voir page 23)
	Télécommande hors de portée	Utilisez la télécommande dans un rayon de 5 m et visez le récepteur du ventilateur (situé sur sa base)

Caractéristiques techniques

Modèle	XFC001W1UK XFC001W1EU XFC001B1UK XFC001B1EU	Niveau sonore	≤59dB(A)
Tension nominale	220-240 V~	Dimensions du produit	260 x 250 x 384 mm (L x P x H)
Fréquence nominale	50-60 Hz	Poids du produit	2,3 kg
Puissance nominale	38 W	Dimensions de la télécommande	86 x 40 x 6,5 mm (L x P x H)
Puissance en veille	≤0,5 W	Pile de la télécommande	CR2025

Schéma électrique

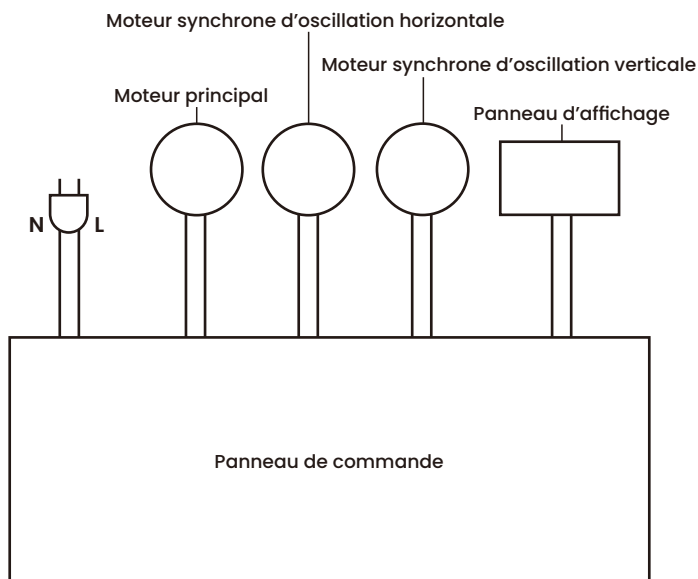

Garantie

Nous offrons une garantie limitée de 1 an sur les produits achetés neufs et inutilisés auprès de SONGMICS, à condition de présenter une preuve d'achat. La garantie couvre les défauts dus à une fabrication, des pièces ou une main-d'œuvre défectueuses pendant la période de garantie.

La garantie ne couvre pas les dommages causés par :

- (a) l'usure normale du produit ;
- (b) une mauvaise utilisation, une mauvaise manipulation, un accident ou le nonrespect du mode d'emploi ;
- (c) la pénétration de liquide ou de corps étrangers dans le produit ;
- (d) une intervention ou une modification effectuée par une personne non autorisée par SONGMICS ;
- (e) une utilisation commerciale ou non domestique.

SONGMICS

by SONGMICS HOME

Grazie per aver scelto SONGMICS

Grazie per aver acquistato questo ventilatore a circolazione d'aria SONGMICS.

Prima del primo utilizzo, leggere attentamente questo manuale di istruzioni e conservarlo per riferimento futuro. Contiene informazioni importanti sul funzionamento in sicurezza, sulla manutenzione e sul corretto utilizzo, per garantire prestazioni ottimali e una lunga durata del prodotto.

Contenuti

Informazioni di sicurezza e consigli generali -----	26
Identificazione delle parti e utilizzo del pannello di controllo -----	27
Utilizzo del telecomando -----	28
Pulizia e manutenzione -----	29
Sostituzione della batteria del telecomando / Conservazione dell'apparecchio / Risoluzione dei problemi -----	30
Specifiche tecniche / Schema elettrico / Garanzia -----	31

Informazioni di sicurezza

1. Questo apparecchio è progettato esclusivamente per uso domestico interno. Non utilizzare il ventilatore in ambienti che contengano gas potenzialmente esplosivi, gas corrosivi, elevate concentrazioni di solventi o quantità eccessive di polvere.
2. Tenere lontano dalla portata dei bambini. I bambini devono essere sorvegliati per assicurarsi che non giochino con l'apparecchio. Tenere il ventilatore fuori dalla loro portata quando non è sorvegliato. Questo apparecchio non è destinato all'uso da parte di persone (bambini inclusi) con ridotte capacità fisiche, sensoriali o mentali, o prive di esperienza o conoscenze, salvo che siano supervisionate o istruite da una persona responsabile.
3. Non utilizzare il ventilatore se il cavo di alimentazione o la spina sono danneggiati. Se il cavo di alimentazione è danneggiato, deve essere sostituito dal produttore, da un centro di assistenza autorizzato o da personale con qualifica equivalente.
4. Posizionare e utilizzare sempre il ventilatore su una superficie stabile e piana per evitare ribaltamenti e possibili lesioni.
5. Tenere l'apparecchio lontano dall'acqua. Non utilizzare vicino a vasche da bagno, docce, lavandini, piscine o in ambienti umidi. Non utilizzare né riporre il ventilatore all'aperto. Se qualche componente elettrico si inumidisce, lasciarlo asciugare completamente prima dell'uso. In caso di dubbio, non utilizzare il ventilatore e consultare un elettricista qualificato o un tecnico autorizzato SONGMICS.
6. Garantire uno spazio sufficiente intorno al ventilatore. Non posizionarlo troppo vicino a tende, pareti od oggetti che possano ostruire l'ingresso dell'aria, poiché ciò può causare surriscaldamento e provocare rischi di incendio o guasti elettrici.
7. Mantenere asciutte le parti elettriche. Non permettere all'acqua di entrare nei componenti elettrici del ventilatore. Se tali parti diventano umide per qualsiasi motivo, devono essere completamente asciutte prima dell'uso. In caso di dubbio, non utilizzare il ventilatore e consultare un elettricista qualificato o un tecnico autorizzato SONGMICS.
8. Interrompere immediatamente l'uso del ventilatore in caso di rumori anomali, odori insoliti, eccessivo calore o malfunzionamenti. Spegnerne e scollegare la spina dalla presa di corrente.
9. Non utilizzare il ventilatore se la griglia di sicurezza anteriore non è installata o se la griglia di sicurezza posteriore è allentata o staccata.
10. Non inserire mai dita o oggetti attraverso le griglie durante l'utilizzo.
11. Tenere capelli, indumenti larghi, tende e tessuti lontani dal ventilatore.
12. Non spruzzare liquidi detergenti, aerosol o insetticidi sul ventilatore, poiché potrebbero danneggiare le superfici in plastica.

Consigli generali

Prima del primo utilizzo, leggere attentamente questo manuale di istruzioni e conservarlo per riferimento futuro.

Dopo aver disimballato il ventilatore, ispezionarlo. Se si riscontrano danni da trasporto, contattarci immediatamente.

Conservare l'imballaggio originale per eventuali esigenze di conservazione o trasporto. Il cartone può essere ripiegato per risparmiare spazio.

Identificazione delle parti

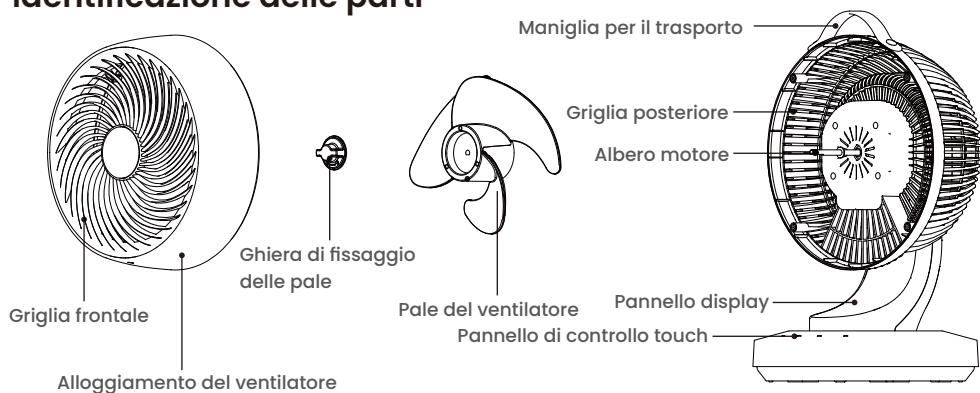

Utilizzo del pannello di controllo



Nota: Tutti i comandi sono sensibili al tocco. Un segnale acustico conferma ogni selezione.







- Alimentazione**
Collegare l'apparecchio alla presa: il ventilatore emette un breve segnale acustico ed entra in modalità standby.
Toccare per avviare il funzionamento. Toccare di nuovo per tornare in standby.
- Selezione della velocità**
Toccare per selezionare il livello del flusso d'aria da 1 a 8. Il ventilatore mantiene l'ultima velocità selezionata finché rimane collegato alla rete elettrica.
- Oscillazione verticale (su/giù)**
Toccare per attivare o interrompere l'oscillazione verticale. Quando l'oscillazione è interrotta, il ventilatore rimane fisso all'angolo selezionato.
- Oscillazione orizzontale (sinistra/destra)**
Toccare per attivare o interrompere l'oscillazione orizzontale. Quando l'oscillazione è interrotta, il ventilatore rimane fisso all'angolo selezionato.
- Funzione timer**
In standby (ventilatore acceso): Toccare per impostare l'avvio ritardato (da 1 a 12 ore, con incrementi di 1 ora). Il tempo selezionato lampeggia quattro volte per conferma.
In funzione (ventilatore acceso): Toccare per impostare lo spegnimento automatico (da 1 a 12 ore, con incrementi di 1 ora). Il tempo selezionato lampeggia quattro volte per conferma.
Annullamento: Toccare ripetutamente finché sul display compare "00".

Utilizzo del telecomando

⚠ Note

Prima del primo utilizzo, rimuovere la linguetta isolante dalla batteria del telecomando.

Le batterie contengono metalli pesanti e sostanze chimiche che possono essere dannose per la salute e per l'ambiente. Le batterie usate devono essere smaltite separatamente e riciclate in conformità alle normative locali.

Pulsante	Funzione
	Alimentazione (Acceso/standby)
	Oscillazione verticale Accesa/Spenta
	Oscillazione orizzontale Accesa/Spenta
	Timer (Avvio ritardato / Spegnimento automatico)
	Illuminazione display Accesa/Spenta
	Aumentare la velocità
	Diminuire la velocità

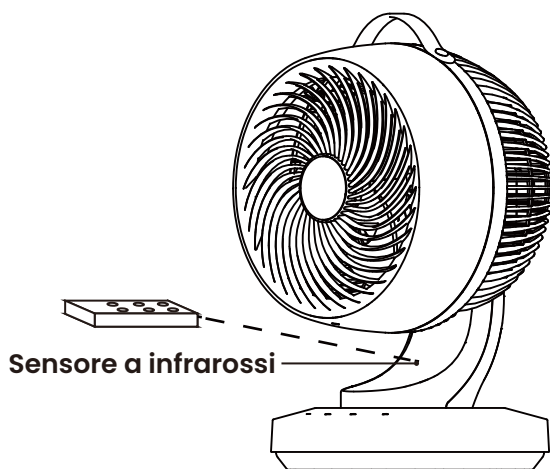
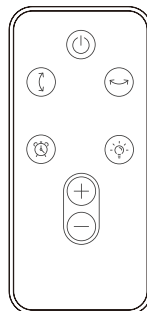

Puntare il telecomando verso il sensore a infrarossi sul ventilatore.

Portata operativa effettiva: fino a 5 m, in linea diretta.

In rari casi possono verificarsi interferenze di segnale da altri telecomandi. In tal caso, utilizzare il ventilatore in una posizione in cui non sia influenzato da altri telecomandi.

Note aggiuntive

Funzione memoria: La velocità e l'oscillazione vengono mantenute finché l'apparecchio rimane collegato alla presa di corrente; il timer non viene memorizzato.

Il display si spegne automaticamente dopo 30 secondi di inattività.

Il ventilatore si spegne automaticamente dopo 24 ore di funzionamento continuo senza comandi.

Pulizia e manutenzione

Scollegare sempre il ventilatore dalla presa di corrente prima di effettuare qualsiasi operazione di pulizia.

Pulire l'esterno e le parti interne accessibili solo con un panno morbido e asciutto. Non lasciare che l'umidità entri all'interno del ventilatore. Se è necessario pulire le pale del ventilatore, seguire i passaggi riportati di seguito:

1. Rimuovere le quattro viti di fissaggio della griglia per staccare la griglia di sicurezza anteriore, utilizzando un cacciavite a croce.

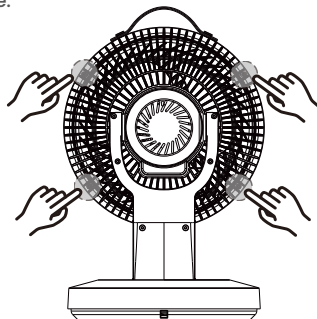

2. Tenere saldamente le pale del ventilatore e ruotare in senso orario la ghiera di fissaggio delle pale per rimuoverle.

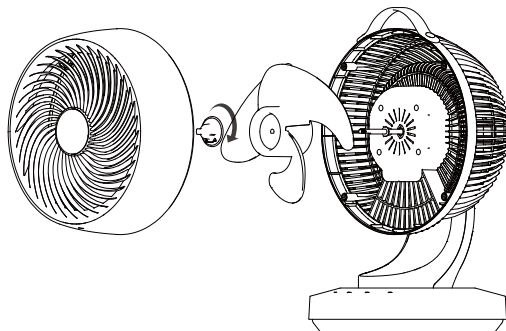

3. Pulire le pale e l'interno con un panno asciutto.

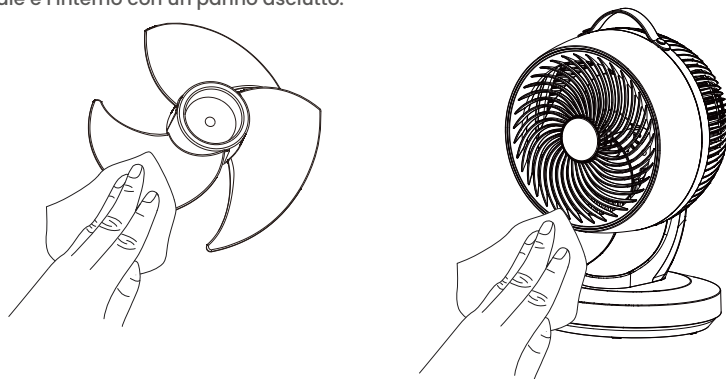

4. Rimontare tutte le parti in ordine inverso. Assicurarsi che la ghiera di fissaggio delle pale sia ben serrata e che le griglie siano montate saldamente.

Sostituzione della batteria del telecomando

Sostituire la batteria se il telecomando non risponde nemmeno a breve distanza. Utilizzare una batteria CR2025 e inserirla rispettando la polarità corretta, come mostrato nel schema.

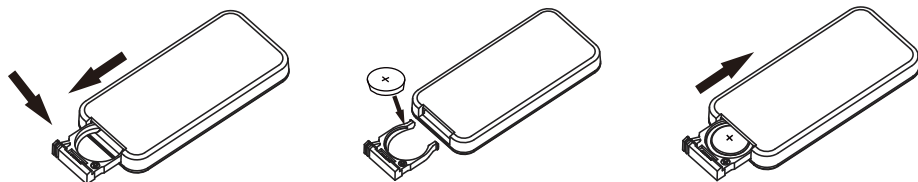

Conservazione dell'apparecchio

Riporre il ventilatore nella sua confezione originale o in una sacca protettiva per evitare l'accumulo di polvere.

Il ventilatore può essere utilizzato anche in inverno per contribuire a far circolare l'aria calda in modo più efficiente.

Risoluzione dei problemi

Problema	Possibile causa	Soluzione
Il ventilatore non funziona	Nessuna alimentazione	Utilizzare una presa funzionante.
	Spina non completamente inserita	Reinserire la spina in modo sicuro.
Rumore eccessivo	Pale del ventilatore sporche	Pulire le pale (vedere pagina 29).
	Ghiera di fissaggio delle pale allentata	Stringere saldamente la ghiera di fissaggio delle pale (vedere pagina 29).
	Guasto al motore	Contattare il Servizio Clienti SONGMICS.
Oscillazione non funzionante	Funzione selezionata non corretta	Selezionare la modalità di oscillazione corretta.
	Guasto ai comandi	Contattare il Servizio Clienti SONGMICS.
Le pale del ventilatore si fermano / si bloccano	Ostruzione	Spegner e scollegare il ventilatore, quindi rimuovere l'ostruzione.
Il telecomando non funziona	Batteria scarica	Sostituire la batteria (vedere pagina 30).
	Fuori portata	Utilizzare entro 5 m e puntare il telecomando verso il ricevitore del ventilatore (sulla base).

Specifiche tecniche

Modello	XFC001W1UK XFC001W1EU XFC001B1UK XFC001B1EU	Livello di rumore	≤59dB(A)
Tensione nominale	220-240 V~	Dimensioni del prodotto	260 x 250 x 384 mm (L x P x A)
Frequenza nominale	50-60 Hz	Peso del prodotto	2,3 kg
Potenza nominale	38W	Dimensioni del telecomando	86 x 40 x 6,5 mm (L x P x A)
Potenza in standby	≤0,5 W	Batteria per il telecomando	CR2025

Schema elettrico

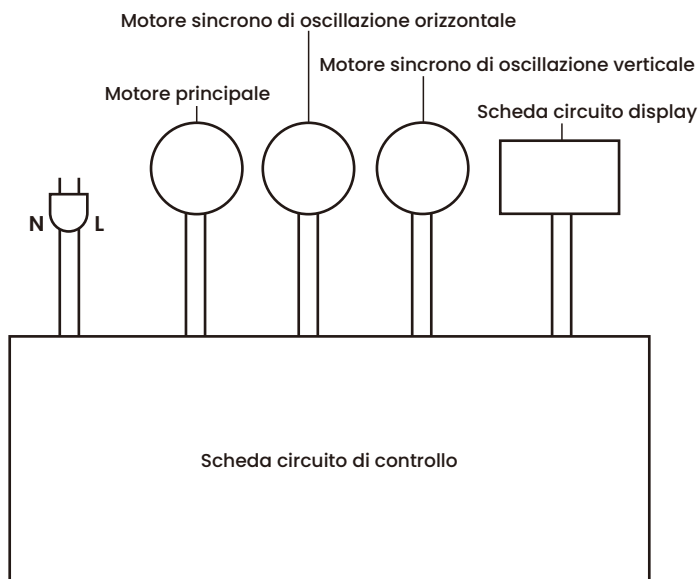

Garanzia

Forniamo una garanzia limitata di 1 anno per i prodotti acquistati nuovi e non usati da SONGMICS, previa presentazione della prova d'acquisto. La garanzia copre i difetti di fabbricazione, componenti o manodopera durante il periodo di garanzia.

La garanzia non copre i danni causati da:

- (a) normale usura;
- (b) uso improprio, cattivo utilizzo, incidente o mancato rispetto delle istruzioni di funzionamento;
- (c) infiltrazioni di liquidi o corpi estranei;
- (d) interventi di assistenza o modifiche effettuati da persone non autorizzate da SONGMICS;
- (e) uso commerciale o non domestico.

SONGMICS

by SONGMICS HOME

Gracias por elegir SONGMICS

Gracias por comprar este ventilador de circulación de aire SONGMICS.

Antes del primer uso, lee atentamente este manual de instrucciones y consévalo para futuras consultas. Contiene información importante sobre el funcionamiento seguro, el mantenimiento y el uso correcto del producto, para garantizar un rendimiento óptimo y una larga vida útil.

Contenidos

Información de seguridad y consejos generales-----	33
Identificación de las piezas y uso del panel de control-----	34
Uso del control remoto -----	35
Limpieza y mantenimiento -----	36
Reemplazo de la batería del control remoto / Almacenamiento del aparato / Solución de problemas -----	37
Especificaciones técnicas / Diagrama de cableado / Garantía -----	38

Información de seguridad

1. Este aparato está diseñado exclusivamente para uso doméstico en interiores. No utilice el ventilador en entornos que contengan gases potencialmente explosivos, gases corrosivos, altas concentraciones de disolventes o cantidades excesivas de polvo.

2. Manténgalo fuera del alcance de los niños. Supervise a los niños para asegurarse de que no jueguen con el aparato. Mantenga el ventilador fuera de su alcance cuando no esté supervisado. Este aparato no está diseñado para ser utilizado por personas (incluidos niños) con capacidades físicas, sensoriales o mentales reducidas, o con falta de experiencia y conocimientos, a menos que una persona responsable las supervise o les haya instruido sobre su uso.

3. No utilice el ventilador si el cable de alimentación o el enchufe están dañados. Si el cable de alimentación está dañado, debe ser reemplazado por el fabricante, un centro de servicio autorizado o personal cualificado similar.

4. Coloque y utilice siempre el ventilador sobre una superficie estable y nivelada para evitar que se vuelque y posibles lesiones.

5. Mantenga el aparato alejado del agua. No lo utilice cerca de bañeras, duchas, lavabos, piscinas ni en ambientes húmedos. No utilice ni guarde el ventilador en exteriores. Si algún componente eléctrico se moja, déjelo secar completamente antes de usarlo. En caso de duda, no utilice el ventilador y consulte a un electricista cualificado o a un técnico autorizado de SONGMICS.

6. Asegúrese de que haya suficiente espacio alrededor del ventilador. No lo coloque demasiado cerca de cortinas, paredes u objetos que puedan obstruir la entrada de aire, ya que esto podría causar sobrecalentamiento y provocar un incendio o un fallo eléctrico.

7. Mantenga las piezas eléctricas secas. No permita que entre agua en los componentes eléctricos del ventilador. Si estas piezas se mojan por cualquier motivo, deben secarse completamente antes de usarlo. En caso de duda, no utilice el ventilador y consulte a un electricista cualificado o a un técnico autorizado de SONGMICS.

8. Deje de usar el ventilador inmediatamente si nota ruidos o olores inusuales, calor excesivo o mal funcionamiento. Apague el ventilador y desenchufe el cable de alimentación.

9. No utilice el ventilador si la rejilla de seguridad frontal no está instalada o si la rejilla de seguridad trasera está suelta o desprendida.

10. Nunca introduzca los dedos ni objetos a través de las rejillas durante el uso. 11. Mantenga el cabello, la ropa holgada, las cortinas y las telas alejados del ventilador.

12. No rocíe líquidos de limpieza, aerosoles ni insecticidas sobre el ventilador, ya que pueden dañar las superficies de plástico.

Consejos generales

Antes del primer uso, lea atentamente este manual de instrucciones y consérvelo para futuras consultas.

Tras desembalar el ventilador, inspecciónelo. Si observa algún daño durante el transporte, contáctenos de inmediato.

Conserve el embalaje original para futuras necesidades de almacenamiento o transporte. La caja se puede plegar para ahorrar espacio.

Identificación de las piezas

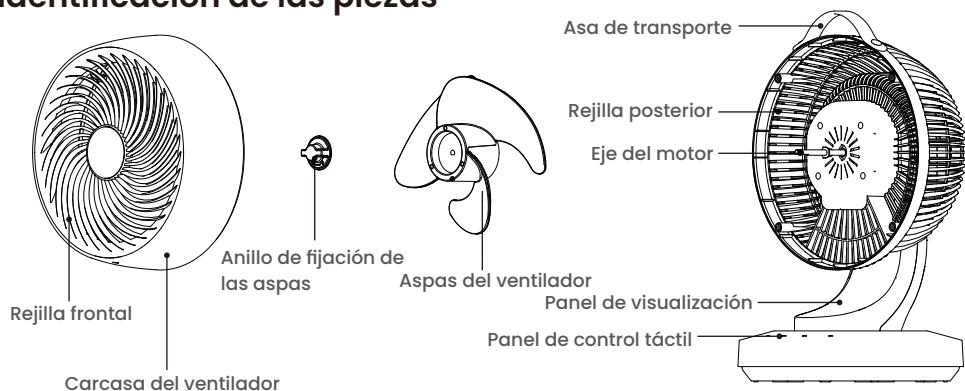

Uso del panel de control



Nota: Todos los mandos son táctiles. Una señal acústica confirma cada selección.

Botón Power



Conecte el aparato a la toma de corriente: el ventilador emite una breve señal acústica y entra en modo de espera.

Toque para iniciar el funcionamiento. Toca de nuevo para volver al modo de espera.



Selección de velocidad

Toque para seleccionar el nivel de flujo de aire de 1 a 8. El ventilador mantiene la última velocidad seleccionada mientras permanezca conectado a la red eléctrica.



Oscilación vertical (arriba/abajo)

Toque para activar o detener la oscilación vertical. Cuando la oscilación se detiene, el ventilador permanece fijo en el ángulo seleccionado.



Oscilación horizontal (izquierda/derecha)

Toque para activar o detener la oscilación horizontal. Cuando la oscilación se detiene, el ventilador permanece fijo en el ángulo seleccionado.

Función temporizador



En modo de espera (ventilador apagado): Toque para programar el encendido retardado (de 1 a 12 horas, en incrementos de 1 hora). El tiempo seleccionado parpadea cuatro veces para confirmarlo.

En funcionamiento (ventilador encendido): Toque para programar el apagado automático (de 1 a 12 horas, en incrementos de 1 hora). El tiempo seleccionado parpadea cuatro veces para confirmarlo.







Cancelación: Toque repetidamente hasta que en la pantalla aparezca "00".

Uso del control remoto

⚠ Notas

Antes del primer uso, retire la pestaña de aislamiento de las pilas del control remoto.

Las pilas contienen metales pesados y sustancias químicas que pueden ser perjudiciales para la salud y el medio ambiente. Las pilas usadas deben desecharse por separado y reciclarse de acuerdo con la normativa local.

Botón	Función
	Botón Power (Encendido/España)
	Oscilación vertical Encendida/Apagada
	Oscilación horizontal Encendida/Apagada
	Temporizador (Encendido retardado / Apagado automático)
	Iluminación de la pantalla Encendida/Apagada
	Aumentar la velocidad
	Disminuir la velocidad

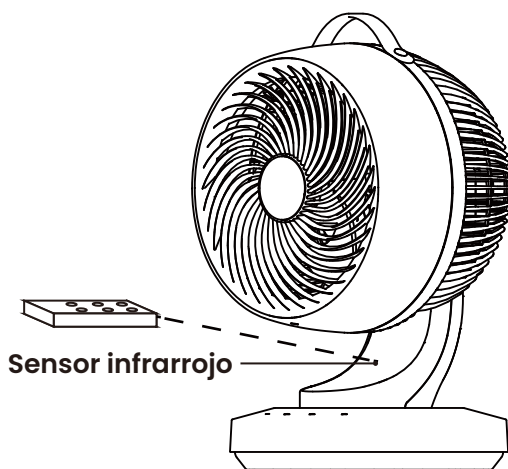
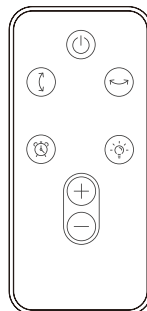

Apunte el control remoto al sensor infrarrojo del ventilador.

Alcance efectivo: hasta 5 m, en línea de visión directa.

En raras ocasiones, pueden producirse interferencias de señal de otros controles remotos. Si esto ocurre, utilice el ventilador en un lugar donde no se vea afectado por otros controles remotos.

Notas adicionales

Función de memoria: Los ajustes de velocidad y oscilación se mantienen mientras el aparato esté enchufado; el temporizador no se guarda.

La pantalla se apaga automáticamente después de 30 segundos de inactividad.

El ventilador se apaga automáticamente después de 24 horas de funcionamiento continuo sin control.

Limpieza y mantenimiento

Desconecte siempre el ventilador de la toma de corriente antes de realizar cualquier operación de limpieza.

Limpie el exterior y las partes internas accesibles únicamente con un paño suave y seco. No permita que la humedad entre en el interior del ventilador. Si es necesario limpiar las aspas del ventilador, siga los pasos que se indican a continuación:

1. Retire los cuatro tornillos de fijación de la rejilla para desmontar la rejilla de seguridad frontal, utilizando un destornillador de estrella.

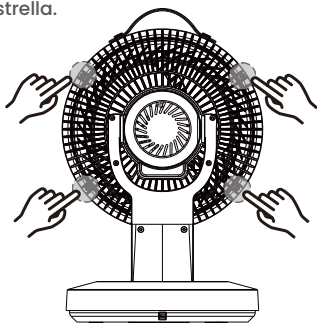

2. Sujete firmemente las aspas del ventilador y gire en el sentido de las agujas del reloj el anillo de fijación de las aspas para retirarlas.

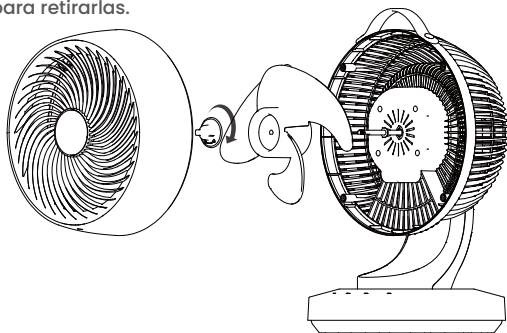

3. Limpie las aspas y el interior con un paño seco.

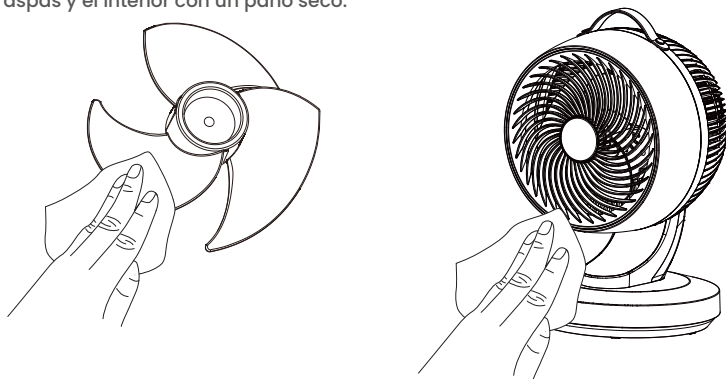

4. Vuelva a montar todas las piezas en orden inverso. Asegúrese de que el anillo de fijación de las aspas esté bien apretado y de que las rejillas queden firmemente colocadas.

Reemplazo de la batería del control remoto

Sustituya la batería si el mando a distancia no responde ni siquiera a corta distancia. Utilice una pila tipo CR2025 e insértela respetando la polaridad correcta, tal como se muestra en el esquema.

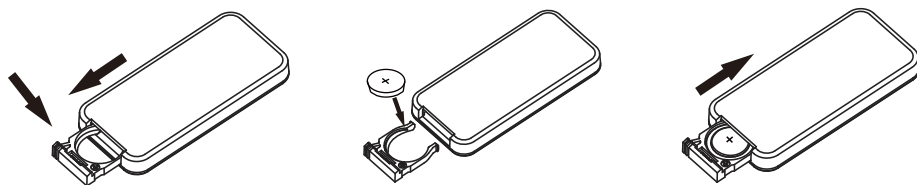

Almacenamiento del aparato

Guarde el ventilador en su embalaje original o en una bolsa protectora para evitar la acumulación de polvo.

El ventilador también se puede utilizar en invierno para que el aire caliente circule de forma más eficiente.

Solución de problemas

Problema	Posible causa	Solución
El ventilador no funciona	Sin alimentación	Utilice una toma de corriente que funcione.
	Enchufe no completamente insertado	Vuelva a insertar el enchufe de forma segura.
Ruido excesivo	Aspas del ventilador sucias	Limpie las aspas (ver página 36).
	Anillo de fijación de las aspas flojo	Apriete firmemente el anillo de fijación de las aspas (ver página 36).
	Avería en el motor	Póngase en contacto con el Servicio de Atención al Cliente de SONGMICS.
La oscilación no funciona	Función seleccionada incorrecta	Seleccione el modo de oscilación correcto.
	Fallo en los mandos	Póngase en contacto con el Servicio de Atención al Cliente de SONGMICS.
Las aspas del ventilador se detienen / se bloquean	Obstrucción	Apague y desconecte el ventilador y, a continuación, elimine la obstrucción.
El mando a distancia no funciona	Batería agotada	Sustituya la batería (ver página 37).
	Fuera de alcance	Utilice el mando a una distancia máxima de 5 m y apúntelo hacia el receptor del ventilador (en la base).

Especificaciones técnicas

Modelo	XFC001W1UK XFC001W1EU XFC001B1UK XFC001B1EU	Nivel de ruido	≤59dB(A)
Tensión nominal	220-240 V~	Dimensiones del producto	260 x 250 x 384 mm (Ancho x Profundo x Alto)
Frecuencia nominal	50-60 Hz	Peso del producto	2,3 kg
Potencia nominal	38 W	Dimensiones del control remoto	86 x 40 x 6,5 mm (Ancho x Profundo x Alto)
Potencia en modo de espera	≤0,5 W	Batería para el control remoto	CR2025

Diagrama de cableado

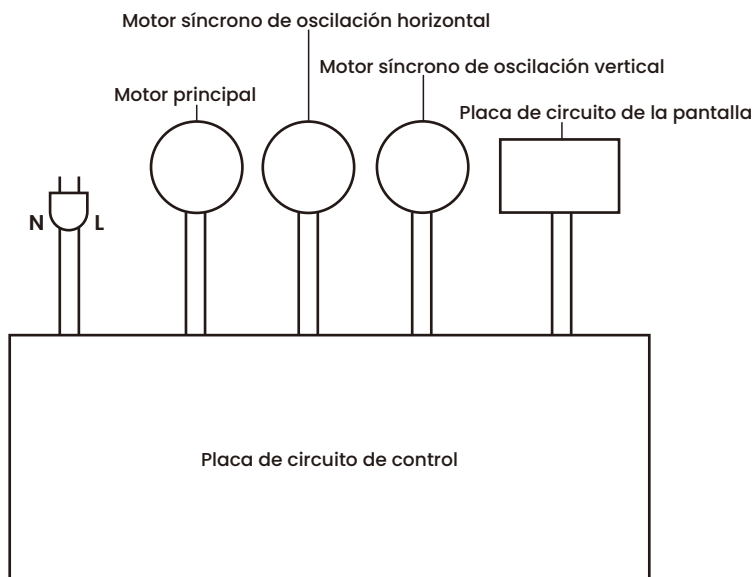

Garantía

Ofrecemos una garantía limitada de 1 año para productos SONGMICS nuevos y sin usar, previa presentación del comprobante de compra. La garantía cubre defectos de fabricación, componentes o mano de obra durante el período de garantía.

La garantía no cubre daños causados por:

- (a) desgaste normal;
- (b) mal uso, abuso, accidente o incumplimiento de las instrucciones de uso;
- (c) penetración de líquidos u objetos extraños;
- (d) mantenimiento o modificaciones realizadas por personas no autorizadas por SONGMICS;
- (e) uso comercial o no doméstico.

SONGMICS

by SONGMICS HOME

Bedankt dat u voor SONGMICS heeft gekozen

Bedankt voor de aankoop van deze luchtcirculatieventilator van SONGMICS.

Lees deze handleiding zorgvuldig door vóór het eerste gebruik en bewaar hem voor toekomstig naslagwerk. Het apparaat bevat belangrijke informatie over veilig gebruik, onderhoud en correct gebruik, zodat u optimale prestaties en een lange levensduur kunt bereiken.

Inhoud

Veiligheidsinformatie en Algemeen advies	40
Onderdelenoverzicht en Bediening van het edieningspaneel	41
Afstandsbediening	42
Reiniging en onderhoud	43
Batterij van de afstandsbediening vervangen / Opslag / Probleemoplossing	44
Technische specificaties / Elektrisch schema / Garantie	45

Veiligheidsinformatie

1. Dit apparaat is uitsluitend bedoeld voor gebruik binnenshuis in huishoudelijke omgevingen. Gebruik de ventilator niet in ruimtes met mogelijk explosieve gassen, corrosieve gassen, hoge concentraties oplosmiddelen of overmatige stofontwikkeling.
2. Houd uit de buurt van kinderen. Kinderen moeten worden begeleid om te voorkomen dat zij met het apparaat spelen. Houd de ventilator buiten het bereik van kinderen wanneer het apparaat onbeheerd is. Dit apparaat is niet bedoeld voor gebruik door personen (waaronder kinderen) met verminderde lichamelijke, zintuiglijke of geestelijke vermogens, of met gebrek aan ervaring of kennis, tenzij onder toezicht of onder begeleiding van een verantwoordelijke persoon.
3. Gebruik de ventilator niet als het snoer of de stekker beschadigd is. Als het snoer beschadigd is, moet het worden vervangen door de fabrikant, een erkend servicecentrum of een vergelijkbaar gekwalificeerde persoon.
4. Plaats en gebruik de ventilator altijd op een stabiel, vlak oppervlak om omvallen en mogelijk letsel te voorkomen.
5. Houd het apparaat uit de buurt van water. Gebruik het niet in de buurt van badkuipen, douches, wastafels, zwembaden of vochtige ruimtes. Gebruik of bewaar de ventilator niet buitenshuis. Als elektrische onderdelen vochtig worden, laat ze dan volledig drogen vóór gebruik. Gebruik de ventilator niet als u twijfelt en raadpleeg een gekwalificeerd elektricien of een door SONGMICS erkende technicus.
6. Zorg voor voldoende vrije ruimte rondom de ventilator. Plaats de ventilator niet te dicht bij gordijnen, muren of andere voorwerpen die de luchtinlaat kunnen blokkeren, omdat dit oververhitting kan veroorzaken en kan leiden tot brand- of elektrische gevaren.
7. Houd elektrische onderdelen droog. Laat geen water in de elektrische onderdelen van de ventilator komen. Als deze onderdelen om welke reden dan ook vochtig worden, moeten ze volledig droog zijn vóór gebruik. Gebruik de ventilator niet als u twijfelt en raadpleeg een gekwalificeerd elektricien of een door SONGMICS erkende technicus.
8. Stop het gebruik van de ventilator onmiddellijk als er abnormaal geluid, geur, overmatige warmte of een storing optreedt. Schakel uit en trek de stekker uit het stopcontact.
9. Gebruik de ventilator niet als het voorste veiligheidsrooster niet is gemonteerd of als het achterste veiligheidsrooster loszit of is verwijderd.
10. Steek nooit vingers of voorwerpen door de roosters tijdens gebruik.
11. Houd haar, losse kleding, gordijnen en stoffen uit de buurt van de ventilator.
12. Spuit geen reinigingsmiddelen, aerosolen of insecticiden op de ventilator, omdat dit de kunststof oppervlakken kan beschadigen.

Algemeen advies

Lees vóór het eerste gebruik deze handleiding zorgvuldig door en bewaar hem voor toekomstig gebruik.

Controleer de ventilator na het uitpakken. Als u transportschade constateert, neem dan direct contact met ons op.

Bewaar de originele verpakking voor opslag of transport indien nodig. De doos kan plat worden gevouwen om ruimte te besparen.

Onderdelenoverzicht

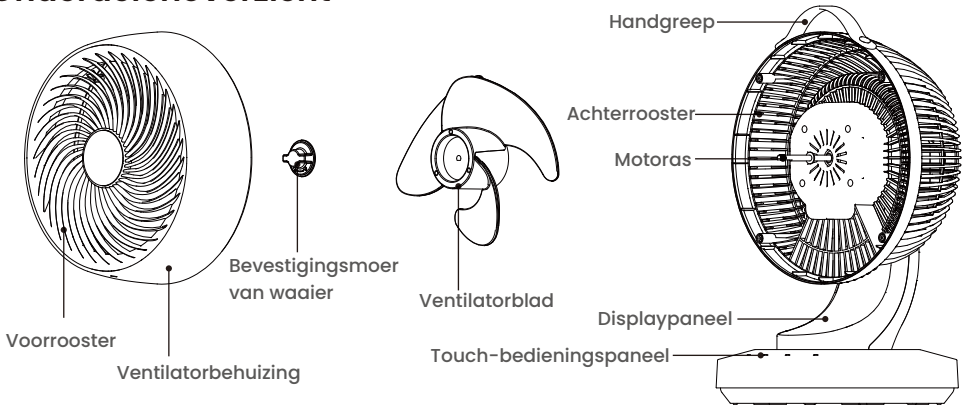

Bediening van het bedieningspaneel



Opmerking: Alle toetsen zijn aanraakgevoelig. Een pieptoon bevestigt elke keuze.



Aan/Uit

Steek de stekker in het stopcontact: de ventilator geeft een korte pieptoon en gaat in de stand-bymodus.

Raak aan om de werking te starten. Raak opnieuw aan om terug te keren naar stand-by.



Snelheidskeuze

Raak aan om de luchtstroomstand 1–8 te kiezen. De ventilator onthoudt de laatst gekozen snelheid zolang hij op de stroom is aangesloten.



Verticale oscillatie (omhoog/omlaag)

Raak aan om de verticale oscillatie in of uit te schakelen. Wanneer de ventilator is uitgeschakeld, blijft de ventilator in de gekozen hoek staan.



Horizontale oscillatie (links/rechts)

Raak aan om de horizontale oscillatie in of uit te schakelen. Wanneer de ventilator is uitgeschakeld, blijft de ventilator in de gekozen hoek staan.



Timerfunctie

Stand-by (ventilator aan): Raak aan om een vertraagde start in te stellen (1–12 uur, stappen van 1 uur). De gekozen tijd knippert vier keer ter bevestiging.

Tijdens werking (ventilator aan): Raak aan om automatisch uitschakelen in te stellen (1–12 uur, stappen van 1 uur). De gekozen tijd knippert vier keer ter bevestiging.







Annuleren: Raak herhaaldelijk aan tot "00" wordt weergegeven.

Afstandsbediening

⚠ Opmerkingen:

Verwijder vóór het eerste gebruik het batterij-isolatiestripje uit de afstandsbediening.

Batterijen bevatten zware metalen en chemische stoffen die schadelijk kunnen zijn voor de gezondheid en het milieu. Gebruikte batterijen moeten apart worden ingezameld en gerecycled volgens de lokale voorschriften.

Toets	Functie
	Aan/uit (Aan/stand-by)
	Verticale oscillatie Aan/uit
	Horizontale oscillatie Aan/uit
	Timer (Vertraagde start/Automatisch uit)
	Displayverlichting Aan/uit
	Snelheid verhogen
	Snelheid verlagen

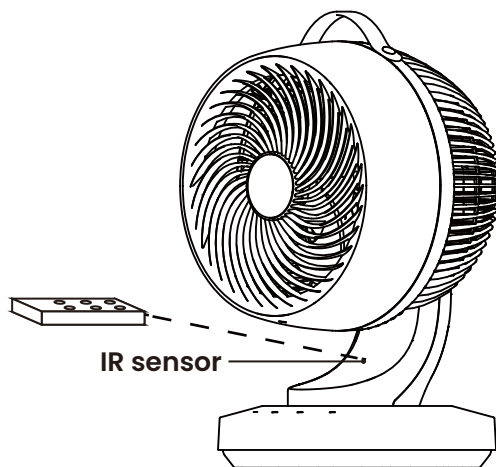
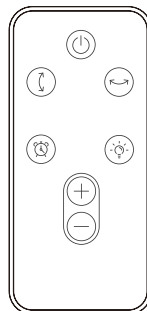

Richt de afstandsbediening op de IR-sensor van de ventilator.

Effectief bereik: tot 5 m in het zicht.

In zeldzame gevallen kan signaalstoring door andere afstandsbedieningen optreden. Verplaats in dat geval de ventilator naar een plek waar hij niet wordt beïnvloed door andere afstandsbedieningen.

Aanvullende opmerkingen:

Geheugenfunctie: snelheid en oscillatie blijven behouden zolang er stroom is; de timer wordt niet bewaard.

Het display schakelt automatisch uit na 30 seconden zonder bediening.

De ventilator schakelt automatisch uit na 24 uur ononderbroken werking zonder invoer.

Reiniging en onderhoud

Trek altijd de stekker uit het stopcontact vóór u gaat reinigen.

Reinig de buitenkant en toegankelijke binnenste delen alleen met een zachte, droge doek. Laat geen vocht in de ventilator komen. Als u het ventilatorblad moet reinigen, volg dan de onderstaande stappen:

1. Verwijder de vier schroeven van het rooster om het voorste veiligheidsrooster los te maken met een kruiskopschroevendraaier.

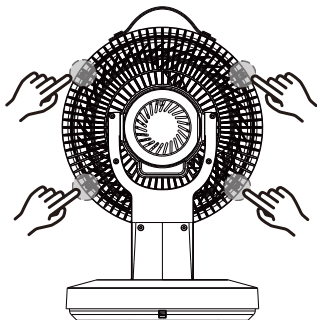

2. Houd het ventilatorblad stevig vast en draai de bevestigingsmoer van het blad met de klok mee om deze te verwijderen.

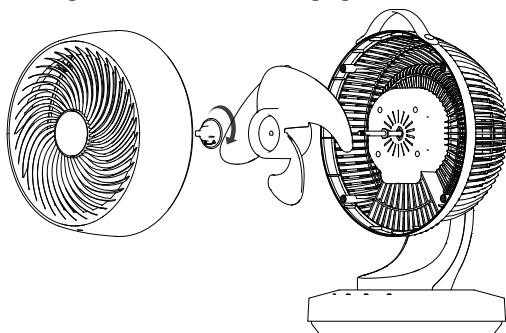

3. Reinig het blad en de binnenkant met een droge doek.

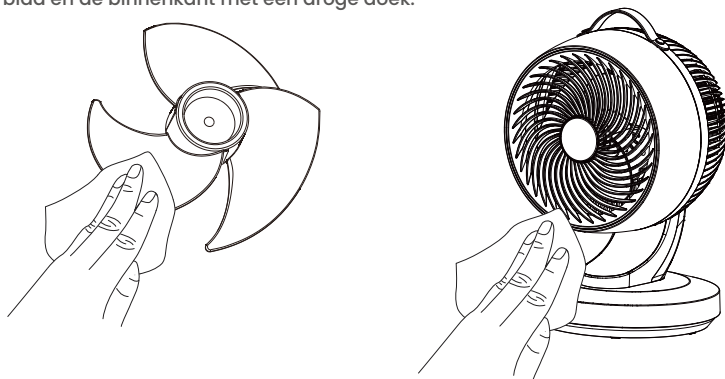

4. Monteer alle onderdelen in omgekeerde volgorde. Zorg dat de bevestigingsmoer van het blad goed is vastgedraaid en dat de roosters stevig zijn bevestigd.

Batterij van de afstandsbediening vervangen

Vervang de batterij als de afstandsbediening op korte afstand niet meer reageert. Gebruik een CR2025-batterij en plaats deze met de juiste polariteit, zoals in de afbeelding is aangegeven.

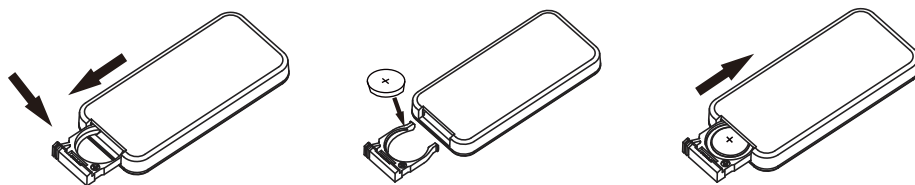

Opslag

Bewaar de ventilator in de originele verpakking of in een beschermhoes om stofophoping te voorkomen.

De ventilator kan ook in de winter worden gebruikt om warme lucht efficiënter te laten circuleren.

Probleemoplossing

Probleem	Mogelijke oorzaak	Oplossing
Ventilator werkt niet	Geen stroomtoevoer	Gebruik een werkend stopcontact.
	Stekker niet volledig ingestoken	Steek de stekker opnieuw stevig in het stopcontact.
Overmatig lawaai	Vuil ventilatorblad	Reinig het blad (zie pagina 43).
	Losse bevestigingsmoer van het blad	Draai de bevestigingsmoer stevig vast (zie pagina 43).
	Motordefect	Neem contact op met de SONGMICS klantenservice.
Oscillatie werkt niet	Onjuiste functie geselecteerd.	Selecteer de juiste oscillatiestand
	Bedieningsfout	Neem contact op met de SONGMICS klantenservice.
Ventilatorblad stopt / blokkeert	Blokkade	Schakel de ventilator uit, trek de stekker uit het stopcontact en verwijder vervolgens de blokkade.
Afstandsbediening werkt niet	Batterij leeg	Vervang de batterij (zie pagina 44).
	Buiten bereik	Gebruik binnen 5 m en richt de afstandsbediening op de ontvanger van de ventilator (in de voet).

Technische specificaties

Model	XFC001W1UK XFC001W1EU XFC001B1UK XFC001B1EU	Geluidsniveau	≤59dB(A)
Nominale spanning	220-240 V~	Productafmetingen	260 x 250 x 384 mm (B x D x H)
Nominale frequentie	50-60Hz	Productgewicht	2.3 kg
Nominaal vermogen	38 W	Afstandsbediening – afmetingen	86 x 40 x 6.5 mm (B x D x H)
Stand-by-vermogen	≤0.5 W	Afstandsbediening – batterij	CR2025

Elektrisch Schema

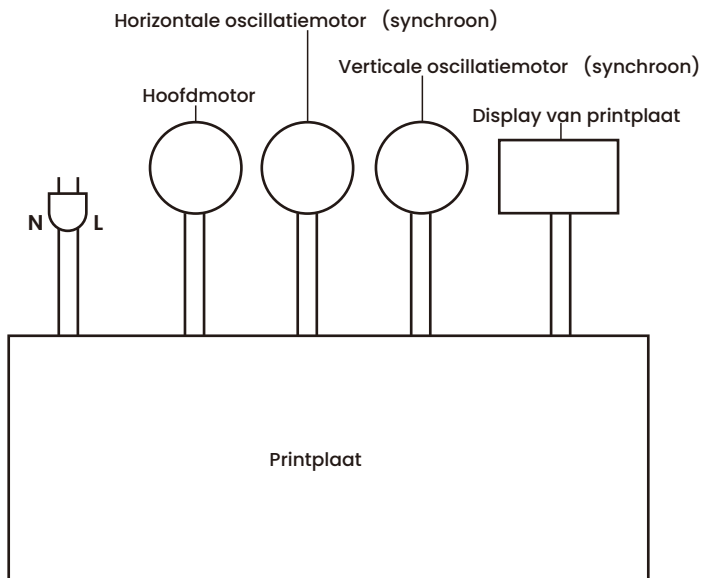

Garantie

Wij bieden 1 jaar beperkte garantie op producten die nieuw en ongebruikt bij SONGMICS zijn gekocht, op vertoon van hetaankoopbewijs. De garantie dekt defecten die het gevolg zijn van fabricagefouten, onderdelen of vakmanschap tijdens de garantieperiode.

De garantie dekt geen schade veroorzaakt door:

- (a) normale slijtage;
- (b) verkeerd gebruik, onjuiste behandeling, ongeluk of het niet opvolgen van de instructies;
- (c) binnendringen van vloeistoffen of vreemde voorwerpen;
- (d) service of wijziging door personen die niet door SONGMICS zijn gemachtigd;
- (e) commercieel of niet-huishoudelijk gebruik.

SONGMICS

by SONGMICS HOME

Tack för att du valde SONGMICS

Tack för att du har köpt denna luftcirkulationsfläkt från SONGMICS.

Läs denna bruksanvisning noggrant före första användning och spara den för framtida referens. Den innehåller viktig information om säker användning, underhåll och korrekt hantering för att du ska få optimal prestanda och lång livslängd.

Innehåll

Säkerhetsinformation & Allmänna Råd	47
Delöversikt & Manövrering via Kontrollpanel	48
Fjärrkontrollens Användning	49
Rengöring och Underhåll	50
Byte av Batteri i Fjärrkontrollen / Förvaring / Felsökning	51
Tekniska Specifikationer / Elschema / Garanti	52

Säkerhetsinformation

1. Denna apparat är avsedd endast för inomhusbruk i hushållsmiljö. Använd inte fläkten i områden med potentiellt explosiva gaser, frätande gaser, höga halter av lösningsmedel eller kraftig damm.
2. Håll borta från barn. Barn måste övervakas så att de inte leker med apparaten. Håll fläkten utom räckhåll för barn när den lämnas utan tillsyn. Denna apparat är inte avsedd att användas av personer (inklusive barn) med nedsatta fysiska, sensoriska eller mentala förmågor, eller brist på erfarenhet eller kunskap, om de inte övervakas eller instrueras av en ansvarig person.
3. Använd inte fläkten om nätkabeln eller stickkontakten är skadad. Om nätkabeln är skadad måste den bytas av tillverkaren, en auktoriserad serviceverkstad eller annan behörig person.
4. Placera och använd alltid fläkten på en stabil, plan yta för att förhindra att den välter och orsakar skador.
5. Håll apparaten borta från vatten. Använd den inte i närheten av badkar, duschar, handfat, pooler eller fuktiga utrymmen. Använd eller förvara inte fläkten utomhus. Om elektriska komponenter blir fuktiga, låt dem torka helt innan användning. Vid minsta tvekan, använd inte fläkten utan kontakta en behörig elektriker eller en av SONGMICS auktoriserad tekniker.
6. Se till att det finns tillräckligt med fritt utrymme runt fläkten. Placera inte fläkten för nära gardiner, väggar eller föremål som kan blockera luftintaget, eftersom detta kan orsaka överhettning och leda till brand- eller elrisk.
7. Håll elektriska delar torra. Låt inte vatten tränga in i fläktens elektriska komponenter. Om dessa delar blir fuktiga måste de vara helt torra innan användning. Vid tvekan, använd inte fläkten och kontakta en behörig elektriker eller en av SONGMICS auktoriserad tekniker.
8. Sluta omedelbart använda fläkten om onormalt ljud, lukt, överdriven värme eller funktionsfel uppstår. Stäng av och dra ur stickkontakten.
9. Använd inte fläkten om det främre skyddsgallret inte är monterat eller om det bakre skyddsgallret är löst eller borttaget.
10. Stick aldrig in fingrar eller föremål genom gallren under drift.
11. Håll hår, löst sittande kläder, gardiner och textilier borta från fläkten.
12. Spraya inte rengöringsmedel, aerosoler eller insektsmedel på fläkten, eftersom detta kan skada plastytorna.

Allmänna Råd

Läs denna bruksanvisning noggrant före första användning och spara den för framtida bruk.

Kontrollera fläkten efter uppackning. Om du upptäcker transportskador, kontakta oss omedelbart.

Spara originalförpackningen för eventuell förvaring eller transport. Kartongen kan vikas platt för att spara utrymme.

Delöversikt

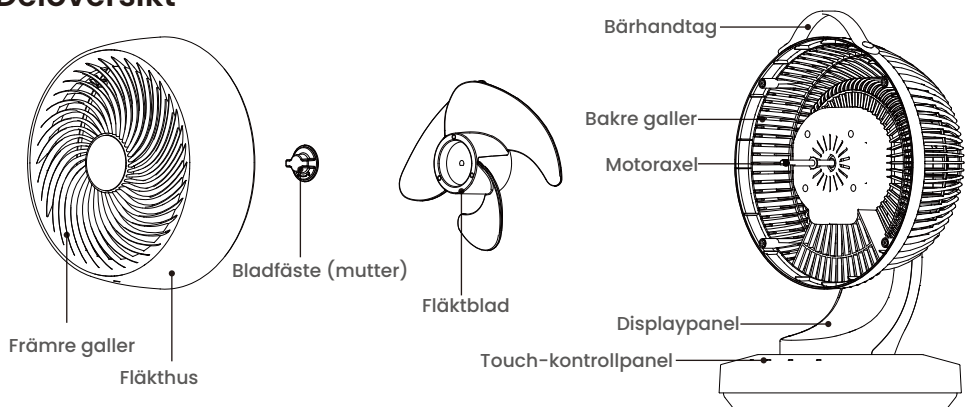

Kontrollpanel – Användning

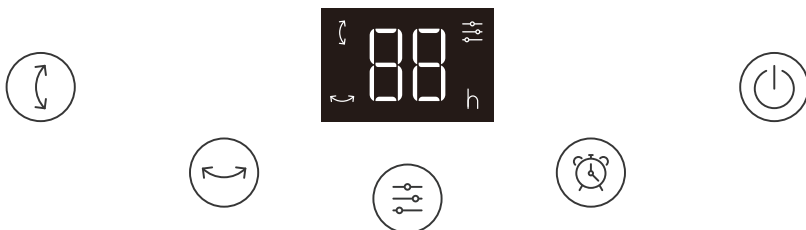

Obs: Alla kontroller är beröringskänsliga. En ljudsignal bekräftar varje val.



Ström

Anslut apparaten till eluttaget. Fläkten kommer att avge en kort signal och går in i standby-läge. Tryck för att starta fläkten. Tryck igen för att återgå till standby.



Hastighetsval

Tryck för att välja luftflödesnivå 1–8. Fläkten kommer ihåg senast valda hastighet så länge den är ansluten till elnätet.



Vertikal oscillation (upp/ner)

Tryck för att slå på eller av vertikal oscillation. När den stoppas stannar fläkten i vald vinkel.



Horisontell oscillation (vänster/höger)

Tryck för att slå på eller av horisontell oscillation. När den stoppas stannar fläkten i vald vinkel.

Timerfunktion

Standby (fläkten på): Tryck för att ställa in fördröjd start (1–12 h, steg om 1 timme). Den valda tiden blinkar fyra gånger som bekräftelse.

Under drift (fläkten på): Tryck för att ställa in automatisk avstängning (1–12 h, steg om 1 timme). Den valda tiden blinkar fyra gånger som bekräftelse.

Avbryt: Tryck upprepade gånger tills "00" visas.









Fjärrkontrollens Användning

! Obs:

Ta bort batteriets isoleringsremsa från fjärrkontrollen före första användning.

Batterier innehåller tungmetaller och kemiska ämnen som kan vara skadliga för hälsa och miljö. Använda batterier ska samlas in separat och återvinnas enligt lokala bestämmelser.

Knapp	Funktion
	Ström (På/Standby)
	Vertikal oscillation På/Av
	Horisontell oscillation På/Av
	Timer (Fördröjd start / Auto-av)
	Displaybelysning På/Av
	Öka hastighet
	Minska hastighet

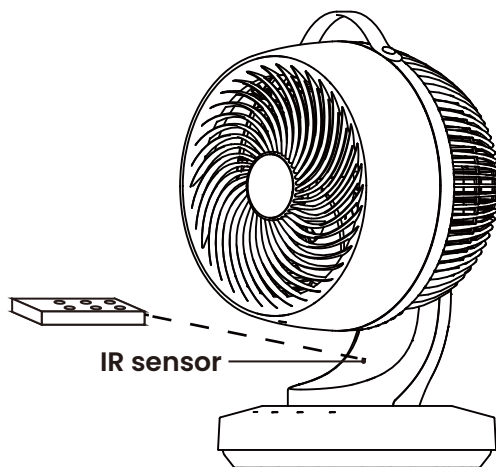
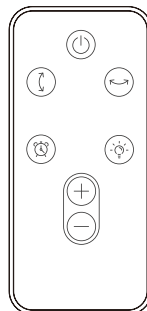

Rikta fjärrkontrollen mot IR-sensorn på fläkten.

Effektivt räckvidd: upp till 5 m, fri sikt.

I sällsynta fall kan signalstörningar från andra fjärrkontroller uppstå. Flytta i så fall fläkten till en plats där den inte kan påverkas av andra fjärrkontroller.

Ytterligare information:

Minnesfunktion: hastighet och oscillation sparas så länge ström finns; timern sparas inte.

Displayen släcks automatiskt efter 30 sekunders inaktivitet.

Fläkten stängs automatiskt av efter 24 timmars kontinuerlig drift utan inmatning.

Rengöring och Underhåll

Dra alltid ur stickkontakten innan rengöring.

Rengör utsidan och åtkomliga inre delar endast med en mjuk, torr trasa. Låt inte fukt tränga in i fläkten. Om fläktbladet behöver rengöras, följ stegen nedan:

1. Ta bort de fyra skruvarna som håller fast gallret för att lossa det främre skyddsgallret med en stjärnskruvmejsel.

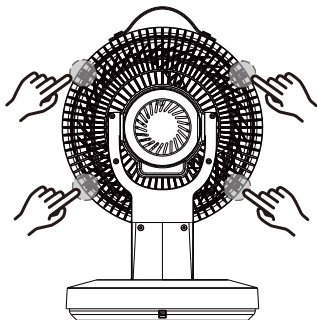

2. Håll fläktbladet stadigt och skruva loss bladfästet genom att vrida det medurs.

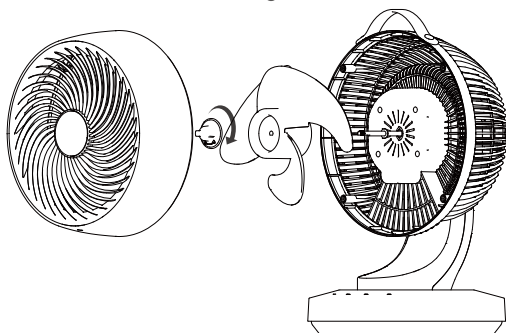

3. Rengör bladet och insidan med en torr trasa.

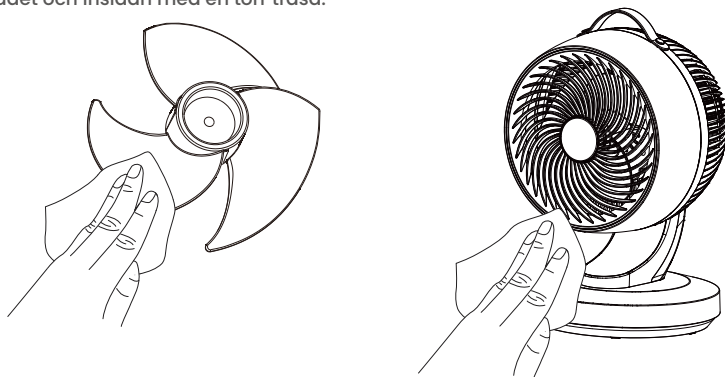

4. Sätt tillbaka alla delar i omvänd ordning. Kontrollera att bladfästet är ordentligt åtdraget och att gallren sitter säkert.

Byte av Batteri I Fjärrkontrollen

Byt batteri om fjärrkontrollen inte reagerar på nära håll. Använd ett CR2025-batteri och sätt i det med rätt polaritet enligt diagrammet.

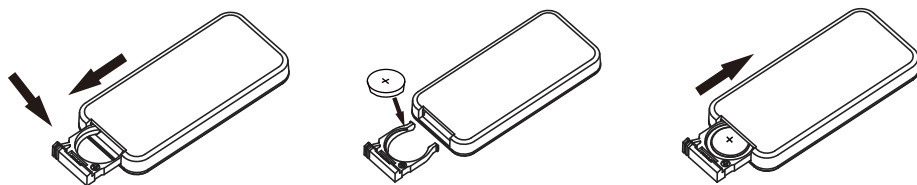

Förvaring

Förvara fläkten i originalförpackningen eller i en skyddspåse för att förhindra dammansamling.

Fläkten kan även användas på vintern för att cirkulera varm luft mer effektivt.

Felsökning

Problem	Möjlig orsak	Lösning
Fläkten startar inte	Ingen strömtillförsel	Använd ett fungerande vägguttag.
	Kontakten inte helt isatt	Sätt i kontakten ordentligt igen.
Överdrivet oväsen	Smutsigt fläktblad	Rengör bladet (se sida 50).
	Lös bladmutter	Dra åt bladmuttern ordentligt (se sida 50).
	Motorfel	Kontakta SONGMICS kundservice.
Oscillationen fungerar inte	Fel funktion vald	Välj korrekt oscillationsläge.
	Styrfel	Kontakta SONGMICS kundservice.
Fläktbladet stannar / fastnar	Hinder i vägen	Stäng av fläkten, dra ur kontakten och ta sedan bort hindret.
Fjärrkontrollen fungerar inte	Batteriet urladdat	Byt batteri (se sida 51).
	Utanför räckvidd	Använd inom 5 m och rikta fjärrkontrollen mot fläktens mottagare (i basen).

Tekniska Specifikationer

Modell	XFC001W1UK XFC001W1EU XFC001B1UK XFC001B1EU	Ljudnivå	≤59 dB(A)
Märkspänning	220-240 V~	Produktmått	260 x 250 x 384 mm (B x D x H)
Märkfrekvens	50-60Hz	Produktvikt	2.3 kg
Märkeffekt	38 W	Fjärrkontroll – mått	86 x 40 x 6.5 mm (B x D x H)
Effekt i standbyläge	≤0.5 W	Fjärrkontroll – batteri	CR2025

Elschema

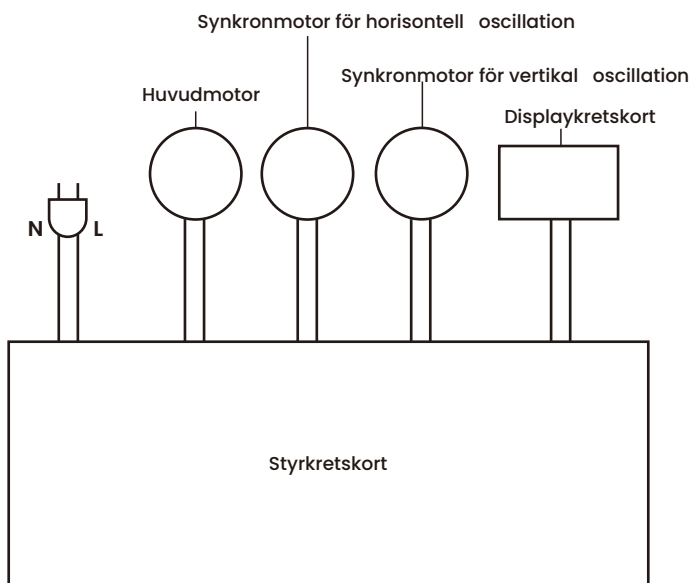

Garanti

Vi lämnar 1 års begränsad garanti på produkter som köpts nya och oanvända från SONGMICS, mot uppvisande av inköpsbevis. Garantin täcker fel som beror på bristfällig tillverkning, komponenter eller utförande under garantitiden.

Garantin täcker inte skador orsakade av:

- (a) normalt slitage;
- (b) felaktig användning, felhantering, olyckor eller att instruktionerna inte följs;
- (c) inträngande vätskor eller främmande föremål;
- (d) service eller modifiering utförd av någon som inte är auktoriserad av SONGMICS;
- (e) kommersiell eller icke-hushållsbruk.

SONGMICS

by SONGMICS HOME

Dziękujemy za wybór marki SONGMICS

Dziękujemy za zakup tego wentylatora cyrkulacyjnego SONGMICS.

Przed pierwszym użyciem uważnie przeczytaj niniejszą instrukcję obsługi i zachowaj ją na przyszłość. Zawiera ona ważne informacje dotyczące bezpiecznej eksploatacji, konserwacji oraz prawidłowego użytkowania, aby zapewnić optymalną wydajność i długą żywotność urządzenia.

Spis treści

Informacje dotyczące bezpieczeństwa i ogólne wskazówki	54
Opis części i obsługa panelu sterowania	55
Obsługa pilota zdalnego sterowania	56
Czyszczenie i konserwacja	57
Wymiana baterii w pilocie / Przechowywanie / Rozwiązywanie problemów	58
Dane techniczne / Schemat elektryczny / Gwarancja	59

Informacje dotyczące bezpieczeństwa

1. Urządzenie jest przeznaczone wyłącznie do użytku domowego wewnątrz pomieszczeń. Nie używaj wentylatora w miejscach, gdzie mogą występować potencjalnie wybuchowe gazy, gazy korozyjne, wysokie stężenia rozpuszczalników lub nadmierne ilości pyłu.
2. Trzymaj z dala od dzieci. Dzieci muszą być nadzorowane, aby nie bawiły się urządzeniem. Gdy wentylator pozostaje bez nadzoru, należy trzymać go poza zasięgiem dzieci. Urządzenie nie jest przeznaczone do użytku przez osoby (w tym dzieci) o ograniczonej sprawności fizycznej, sensorycznej lub umysłowej, ani osoby bez doświadczenia lub wiedzy, chyba że są nadzorowane lub poinstruowane przez odpowiedzialną osobę.
3. Nie używaj wentylatora, jeśli przewód zasilający lub wtyczka są uszkodzone. Jeśli przewód zasilający jest uszkodzony, musi zostać wymieniony przez producenta, autoryzowany serwis lub inną osobę o odpowiednich kwalifikacjach.
4. Zawsze ustawiaj i używaj wentylatora na stabilnej, równej powierzchni, aby zapobiec przewróceniu i ewentualnym obrażeniom.
5. Trzymaj urządzenie z dala od wody. Nie używaj go w pobliżu wanien, pryszniców, umywalk, basenów ani w wilgotnych pomieszczeniach. Nie używaj ani nie przechowuj wentylatora na zewnątrz. Jeśli jakiegokolwiek elementy elektryczne zawilgotnieją, pozwól im całkowicie wyschnąć przed użyciem. W razie wątpliwości nie używaj wentylatora i skonsultuj się z wykwalifikowanym elektrykiem lub autoryzowanym technikiem SONGMICS.
6. Zapewnij odpowiednią przestrzeń wokół wentylatora. Nie ustawiaj go zbyt blisko zasłon, ścian ani przedmiotów, które mogą zablokować wlot powietrza, ponieważ może to spowodować przegrzanie i doprowadzić do pożaru lub porażenia prądem.
7. Utrzymuj części elektryczne w suchości. Nie dopuszczaj do przedostania się wody do elementów elektrycznych wentylatora. Jeśli z jakiegokolwiek powodu staną się wilgotne, przed użyciem muszą zostać całkowicie wysuszone. W razie wątpliwości nie używaj wentylatora i skontaktuj się z wykwalifikowanym elektrykiem lub autoryzowanym technikiem SONGMICS.
8. Natychmiast przerwij użytkowanie wentylatora, jeśli pojawi się nietypowy hałas, zapach, nadmierne nagrzewanie lub usterka. Wyłącz urządzenie i odłącz je od zasilania.
9. Nie używaj wentylatora, jeśli przednia osłona ochronna nie jest zamontowana lub jeśli tylna osłona jest luźna lub zdjęta.
10. Nigdy nie wkładaj palców ani przedmiotów przez osłony podczas pracy wentylatora.
11. Trzymaj włosy, luźną odzież, zasłony i tkaniny z dala od wentylatora.
12. Nie rozpylaj środków czyszczących, aerozoli ani środków owadobójczych na wentylator, ponieważ może to uszkodzić powierzchnie z tworzywa sztucznego.

Ogólne wskazówki

Przed pierwszym użyciem uważnie przeczytaj niniejszą instrukcję i zachowaj ją na przyszłość.

Po rozpakowaniu sprawdź wentylator. W przypadku stwierdzenia uszkodzeń transportowych skontaktuj się z nami natychmiast.

Zachowaj oryginalne opakowanie do ewentualnego przechowywania lub transportu. Karton można złożyć na płasko, aby zaoszczędzić miejsce.

Identyfikacja części

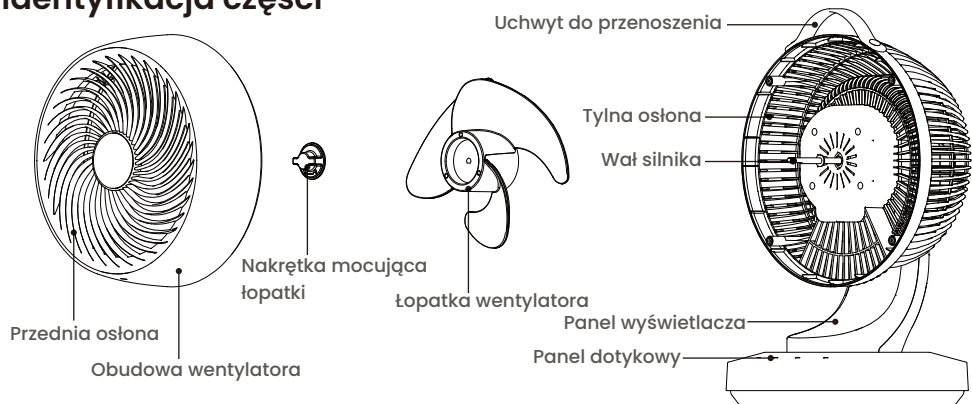

Obsługa panelu sterowania

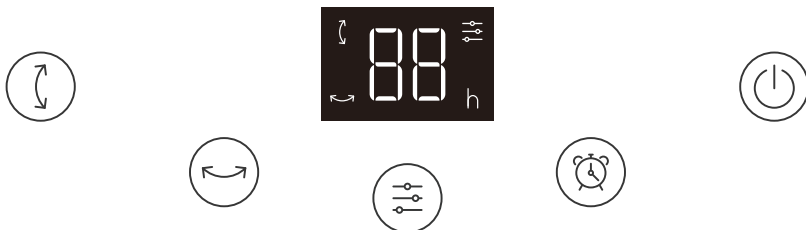

Uwaga: Wszystkie przyciski są dotykowe. Każdy wybór jest potwierdzany przez urządzenie sygnałem dźwiękowym.

Zasilanie



Podłącz urządzenie do gniazdka: wentylator wyda krótki sygnał dźwiękowy i przejdzie w tryb czuwania.

Dotknij, aby rozpocząć pracę. Dotknij ponownie, aby powrócić do trybu czuwania.

Wybór prędkości



Dotknij, aby wybrać poziom nadmuchu 1–8. Wentylator zapamiętuje ostatnio wybraną prędkość, dopóki jest podłączony do zasilania.

Oscylacja pionowa (górną/dół)



Dotknij, aby włączyć lub wyłączyć oscylację pionową. Po zatrzymaniu wentylator pozostaje ustawiony pod wybranym kątem.

Oscylacja pozioma (lewo/prawo)



Dotknij, aby włączyć lub wyłączyć oscylację poziomą. Po zatrzymaniu wentylator pozostaje ustawiony pod wybranym kątem.

Funkcja timera



Tryb czuwania (wentylator wyłączony): Dotknij, aby ustawić opóźniony start (1–12 h, co 1 godzinę). Wybrany czas miga cztery razy w celu potwierdzenia.

Podczas pracy (wentylator włączony): Dotknij, aby ustawić automatyczne wyłączenie (1–12 h, co 1 godzinę). Wybrany czas zamiga cztery razy w celu potwierdzenia.







Anulowanie: Dotykaj wielokrotnie, aż do momentu, gdy wyświetlaczu pojawi się „00”.

Obsługa pilota zdalnego sterowania

! Uwagi:

Przed pierwszym użyciem usuń z pilota pasek izolacyjny baterii.

Baterie zawierają metale ciężkie i substancje chemiczne, które mogą być szkodliwe dla zdrowia i środowiska. Zużyte baterie należy przekazywać osobno do punktów zbiórki i poddawać recyklingowi zgodnie z lokalnymi przepisami.

Przycisk	Funkcja
	Zasilanie (Wł./Tryb czuwania)
	Oscylacja pionowa Wł./Wył.
	Oscylacja pozioma Wł./Wył.
	Timer (Start opóźniony / Auto-wyłączenie)
	Podświetlenie wyświetlacza Wł./Wył.
	Zwiększenie prędkości
	Zmniejszenie prędkości

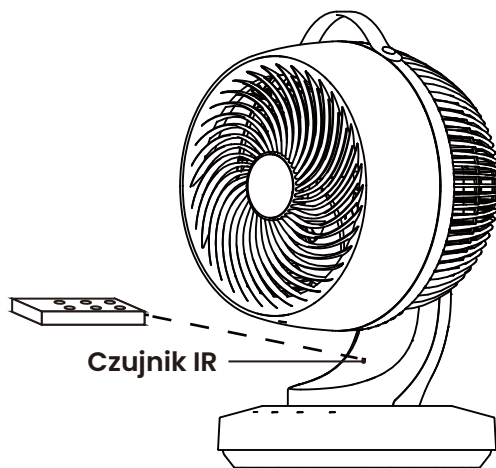
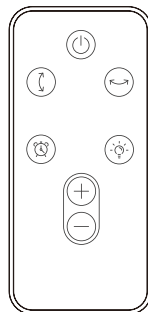

Skieruj pilota w stronę czujnika IR na wentylatorze.

Skuteczny zasięg: do 5 m w linii prostej.

W rzadkich przypadkach może wystąpić zakłócenie sygnału przez inne piloty. W takim przypadku używaj wentylatora w miejscu, w którym nie jest narażony na działanie innych pilotów.

Dodatkowe informacje:

Funkcja pamięci: prędkość i oscylacja są zachowywane przy podłączonym zasilaniu, natomiast timer nie jest zapamiętywany.

Wyświetlacz wyłącza się automatycznie po 30 sekundach bezczynności.

Wentylator wyłącza się automatycznie po 24 godzinach ciągłej pracy bez ingerencji użytkownika.

Czyszczenie i konserwacja

Przed czyszczeniem zawsze odłącz wentylator od zasilania.

Czyść obudowę i dostępne części wewnętrzne wyłącznie miękką, suchą ściereczką. Nie dopuszczaj do przedostania się wilgoci do wnętrza wentylatora. Jeśli konieczne jest wyczyszczenie łopatki, postępuj zgodnie z poniższymi krokami:

1. Odkręć cztery śruby mocujące osłonę, aby zdjąć przednią osłonę ochronną, używając śrubokręta krzyżakowego.

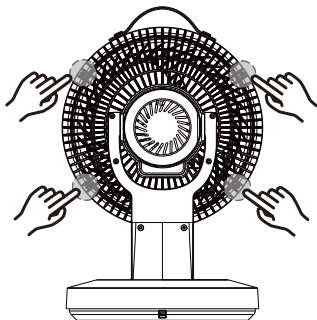

2. Przytrzymaj mocno łopatkę i odkręć nakrętkę mocującą, obracając ją zgodnie z ruchem wskazówek zegara.

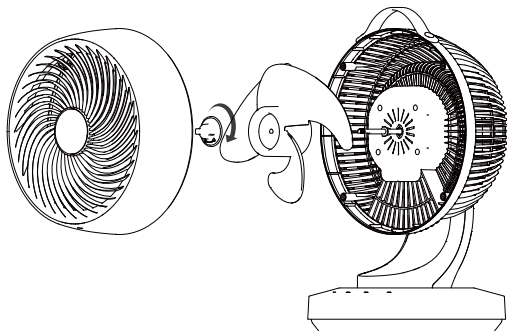

3. Wytrzyj łopatkę i wewnątrz suchą ściereczką.

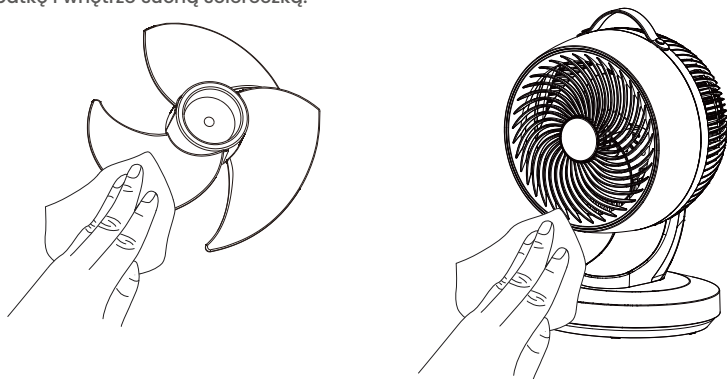

4. Zamontuj wszystkie części w odwrotnej kolejności. Upewnij się, że nakrętka mocująca łopatkę jest dobrze dokręcona, a osłony są prawidłowo zamocowane.

Wymiana baterii w pilocie

Wymień baterię, jeśli pilot nie reaguje nawet z bliskiej odległości. Użyj baterii CR2025 i włóż ją zgodnie z prawidłową polaryzacją, jak pokazano na schemacie.

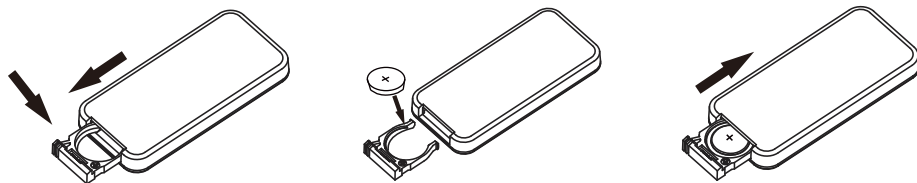

Przechowywanie

Przechowuj wentylator w oryginalnym opakowaniu lub w torbie ochronnej, aby zapobiec gromadzeniu się kurzu.

Wentylator może być używany również zimą do efektywniejszego rozprowadzania ciepłego powietrza.

Rozwiązywanie problemów

Problem	Możliwa przyczyna	Rozwiązanie
Wentylator nie działa	Brak zasilania	Użyj sprawnego gniazda zasilającego.
	Wtyczka nie jest całkowicie włożona	Włóż wtyczkę ponownie, mocno do oporu.
Nadmierny hałas	Brudna łopatka wentylatora	Wyczyść łopatkę (patrz strona 57).
	Poluzowana nakrętka mocująca łopatkę	Dokręć nakrętkę mocującą (patrz strona 57).
	Uszkodzenie silnika	Skontaktuj się z działem obsługi klienta SONGMICS.
Oscylacja nie działa	Wybrano niewłaściwą funkcję	Wybierz prawidłowy tryb oscylacji.
	Usterka sterowania	Skontaktuj się z działem obsługi klienta SONGMICS.
Łopatka wentylatora zatrzymuje się / zacina	Zablokowanie	Wyłącz wentylator, odłącz go od zasilania, a następnie usuń przeszkodę.
Pilot nie działa	Wyladowana bateria	Wymień baterię (patrz strona 58).
	Poza zasięgiem	Używaj w odległości do 5 m i skieruj pilota w stronę odbiornika wentylatora (w podstawie).

Dane techniczne

Model	XFC001W1UK XFC001W1EU XFC001B1UK XFC001B1EU	Poziom hałasu	≤59dB(A)
Napięcie znamionowe	220-240 V~	Wymiary produktu	260 x 250 x 384 mm (W x D x H)
Częstotliwość znamionowa	50-60 Hz	Masa produktu	2,3 kg
Moc znamionowa	38W	Wymiary pilota	86 x 40 x 6.5 mm (W x D x H)
Moc w trybie czuwania	≤0,5 W	Bateria pilota	CR2025

Schemat elektryczny

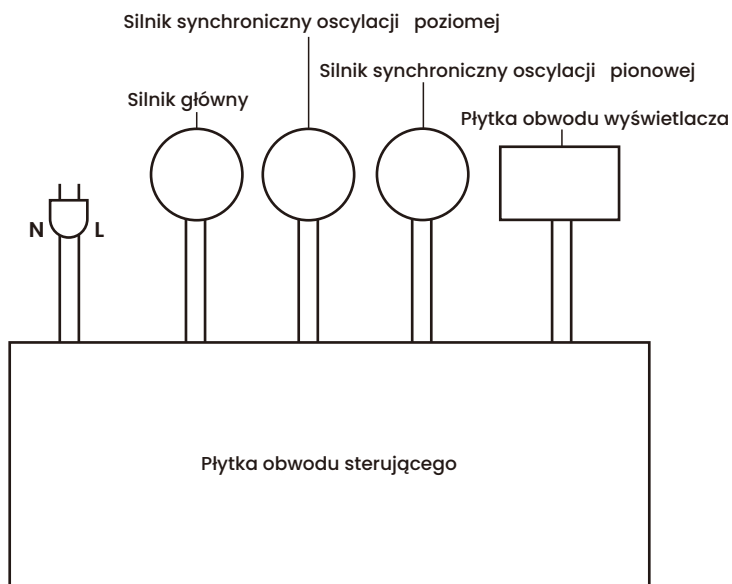

Gwarancja

Po przedstawieniu dowodu zakupu udzielamy ograniczonej 1-roczonej gwarancji na produkty zakupione jako nowe i nieużywane od firmy SONGMICS. Gwarancja obejmuje wady spowodowane wadliwą produkcją, częściami lub wykonaniem, ujawnione w okresie gwarancyjnym.

Gwarancja nie obejmuje uszkodzeń spowodowanych przez:

- (a) normalne zużycie;
- (b) niewłaściwe użytkowanie, nieprawidłowe obchodzenie się, wypadek lub nieprzestrzeganie instrukcji;
- (c) wnikanie cieczy lub ciał obcych;
- (d) serwisowanie lub modyfikacje wykonywane przez osoby nieupoważnione przez SONGMICS;
- (e) użytkowanie komercyjne lub inne niż domowe.

SONGMICS

by SONGMICS HOME

SONGMICS'i Tercih Ettiğiniz İçin Teşekkürler

SONGMICS Hava Sirkülasyonlu Vantilatörü satın aldığınız için teşekkür ederiz.

İlk kullanımdan önce bu kullanım kılavuzunu dikkatlice okuyun ve ileride başvurmak üzere saklayın. En iyi performans ve uzun hizmet ömrü için güvenli kullanım, bakım ve doğru kullanım hakkında önemli bilgiler içerir.

İçindekiler

Güvenlik Bilgileri ve Genel Tavsiyeler	61
Parça Tanıtımı ve Kontrol Paneli Kullanımı	62
Uzaktan Kumanda Kullanımı	63
Temizlik ve Bakım	64
Uzaktan Kumanda Pili Değişimi / Saklama / Sorun Giderme	65
Teknik Özellikler / Elektrik Şeması / Garanti	66

Güvenlik Bilgileri

1. Bu cihaz yalnızca kapalı alanlarda, ev tipi kullanım için tasarlanmıştır. Vantilatörü patlayıcı gazlar, aşındırıcı gazlar, yüksek çözücü konsantrasyonları veya aşırı toz bulunan alanlarda kullanmayın.
2. Çocuklardan uzak tutun. Çocukların cihazla oynamadığından emin olmak için gözetim altında tutulmaları gerekir. Vantilatör gözetimsiz bırakıldığında çocukların erişemeyeceği bir yerde olmalıdır. Bu cihaz, sorumlu kişilerin gözetimi altında olmadıkça veya bu kişilerce aksi yönde talimat verilmedikçe fiziksel, duyuşsal veya zihinsel yetileri azalmış kişiler (çocuklar dâhil) ya da deneyim ve bilgi eksikliği olan kişiler tarafından kullanılmamalıdır.
3. Güç kablosu veya fiş hasarlıysa vantilatörü çalıştırmayın. Besleme kablosu hasar görürse, üretici, yetkili servis veya benzer şekilde nitelikli bir kişi tarafından değiştirilmelidir.
4. Vantilatörü devrilmeyi ve olası yaralanmaları önlemek için her zaman dengeli ve düz bir yüzey üzerine yerleştirin ve bu şekilde çalıştırın.
5. Cihazı sudan uzak tutun. Banyo, duş, lavabo, havuz veya nemli alanların yakınında kullanmayın. Vantilatörü dış mekânda kullanmayın veya saklamayın. Herhangi bir elektrikli bileşen ıslanırsa, kullanmadan önce tamamen kurumasını bekleyin. Emin değilseniz vantilatörü kullanmayın ve yetkin bir elektrikçi veya SONGMICS yetkili teknisyenine danışın.
6. Vantilatörün etrafında yeterli boşluk olduğundan emin olun. Vantilatörü, hava girişini engelleyebilecek perde, duvar veya diğer nesnelere çok yakın yerleştirmeyin; aksi takdirde, aşırı ısınma meydana gelebilir ve yangın veya elektrik çarpması riski oluşabilir.
7. Elektrikli parçaları kuru tutun. Suya maruz kalmalarına izin vermeyin. Bu parçalar herhangi bir nedenle nemlenirse, kullanımdan önce tamamen kurmalıdır. Emin değilseniz vantilatörü kullanmayın ve yetkin bir elektrikçi veya SONGMICS yetkili teknisyenine danışın.
8. Anormal ses, koku, aşırı ısınma veya arıza fark ederseniz vantilatörü hemen kullanmayı bırakın. Kapatın ve fişi prizden çekin.
9. Ön koruyucu ızgara takılı değilse veya arka koruyucu ızgara gevşek ya da çıkarılmışsa vantilatörü çalıştırmayın.
10. Çalışma sırasında parmaklarınızı veya herhangi bir cismi ızgaralardan içeri sokmayın.
11. Saç, bol kıyafetler, perdeler ve kumaşları vantilatörden uzak tutun.
12. Vantilatörün üzerine temizlik sıvıları, spreyler veya böcek ilaçları püskürtmeyin; bu, plastik yüzeylere zarar verebilir.

Genel Tavsiyeler

İlk kullanımdan önce bu kılavuzu dikkatlice okuyun ve ileride başvurmak üzere saklayın.

Ambalajı açtıktan sonra vantilatörü kontrol edin. Taşıma kaynaklı hasar fark ederseniz derhal bizimle iletişime geçin.

Gerekirse, depolama veya taşıma için orijinal ambalajı saklayın. Kutu, yerden tasarruf etmek için düz hâle getirilebilir.

Parça Tanıtımı

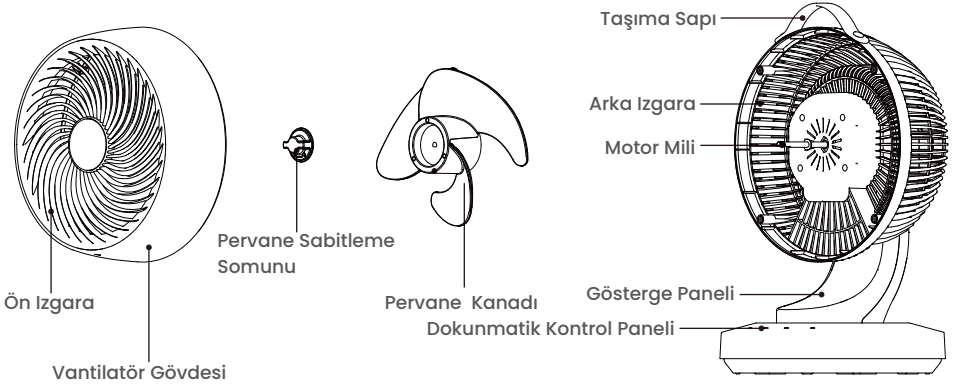

Kontrol Paneli Kullanımı

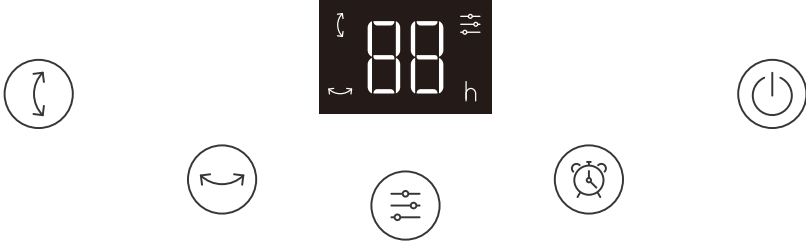

Not: Tüm kontroller dokunmatiktir. Her seçim bir bip sesiyle onaylanır.



Güç

Cihaz prize takın: vantilatör kısa bir bip sesi verir ve bekleme moduna geçer. Çalıştırmak için dokununuz. Yeniden dokunduğunuzda bekleme moduna döner.



Hız Seçimi

Hava akışı seviyesini 1-8 arasında seçmek için dokununuz. Vantilatör, güç bağlantısı kesilmediği sürece en son seçilen hızı hafızada tutar.



Dikey Salınım (Yukarı/Aşağı)

Dikey salınımı başlatmak veya durdurmak için dokununuz. Durdurulduğunda, vantilatör seçilen açıda sabit kalır.



Yatay Salınım (Sağ/Sol)

Yatay salınımı başlatmak veya durdurmak için dokununuz. Durdurulduğunda, vantilatör seçilen açıda sabit kalır.



Zamanlayıcı Fonksiyonu

Bekleme (vantilatör açık): Gecikmeli başlatma ayarlamak için dokununuz (1-12 saat, 1 saatlik adımlarla). Seçilen süre onay için dört kez yanıp söner.

Çalışma sırasında (vantilatör açık): Otomatik kapanma ayarlamak için dokununuz (1-12 saat, 1 saatlik adımlarla). Seçilen süre onay için dört kez yanıp söner.

İptal: Ekranda "00" görünene kadar art arda dokununuz.

Uzaktan Kumanda Kullanımı

⚠ Notlar

İlk kullanımdan önce, uzaktan kumandadaki pil yalıtım şeridini çıkarın.

Piller, sağlığa ve çevreye zararlı olabilecek ağır metaller ve kimyasal maddeler içerir. Kullanılmış piller, yerel yönetmeliklere uygun olarak ayrı toplanmalı ve geri dönüştürülmelidir.

Tuş	Fonksiyon
⏻	Güç (Açık/Bekleme)
↕	Dikey Salınım Açık/Kapalı
↔	Yatay Salınım Açık/Kapalı
⌚	Zamanlayıcı (Gecikmeli Başlatma / Otomatik Kapanma)
💡	Ekran Aydınlatması Açık/Kapalı
+	Hız Artırma
-	Hız Azaltma

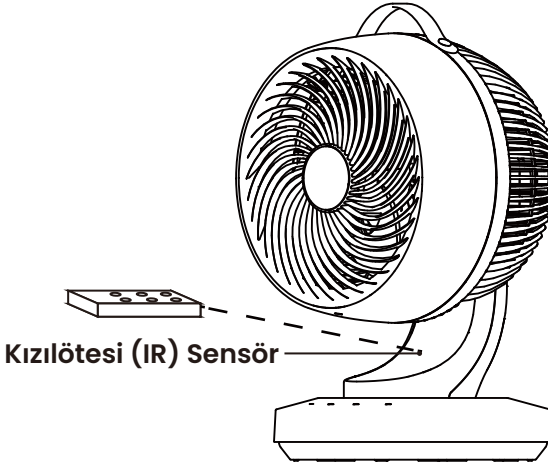
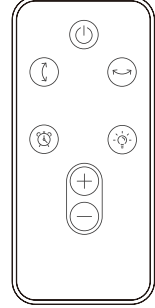

Uzaktan kumandayı vantilatördeki IR sensörüne doğru tutun.

Etkili çalışma mesafesi, görüş hattı içinde 5 metreye kadardır.

Nadiren, diğer uzaktan kumandalardan kaynaklanan sinyal paraziti oluşabilir. Böyle bir durumda, vantilatörü diğer uzaktan kumandalardan etkilenmeyeceği bir konuma yerleştirin.

Ek Notlar

Hafıza fonksiyonu: güç verildiği sürece hız ve salınım ayarları korunur; zamanlayıcı ayarı korunmaz.

Ekran, 30 saniyelik hareketsizlikten sonra otomatik olarak kapanır.

Vantilatör, herhangi bir kullanıcı girişi olmadan 24 saat kesintisiz çalıştıktan sonra otomatik olarak kapanır.

Temizlik ve Bakım

Temizlikten önce mutlaka fişini prizden çekin.

Dış yüzeyi ve erişilebilen iç kısımları yalnızca yumuşak, kuru bir bezle temizleyin. Vantilatörün içine nem girmesine izin vermeyin. Pervaneyi temizlemeniz gerekiyorsa aşağıdaki adımları izleyin:

1. Dört izgara sabitleme vidasını çıkararak, yıldız tornavida ile ön koruyucu ızgarayı sökün.

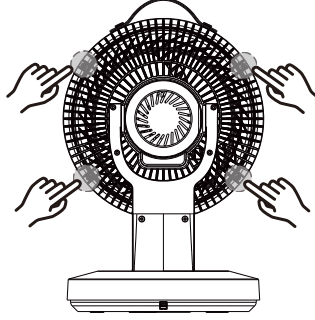

2. Pervaneyi sıkıca tutun ve pervane sabitleme somununu saat yönünde çevirerek çıkarın.

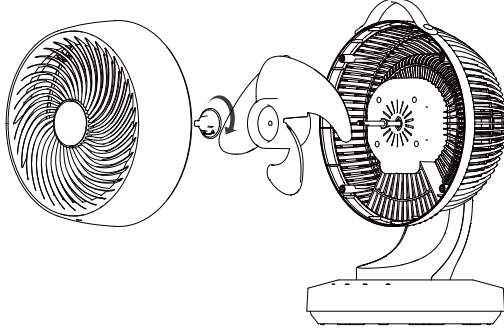

3. Pervaneyi ve iç kısmı kuru bir bezle temizleyin.

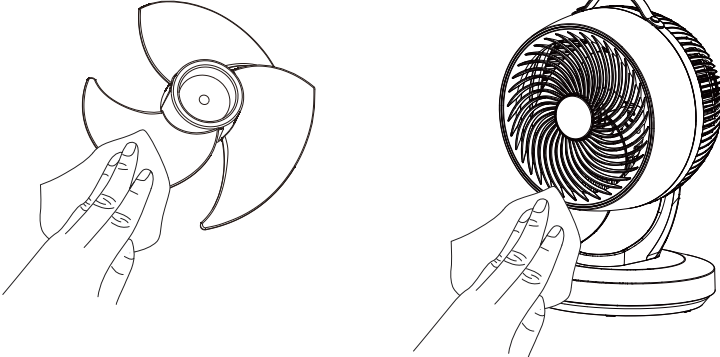

4. Tüm parçaları ters sırayla yeniden takın. Pervane sabitleme somununun tam sıkıldığından ve ızgaraların güvenli bir şekilde yerine oturduğundan emin olun.

Uzaktan Kumanda Pili Deęiřimi

Uzaktan kumanda, kısa mesafeden bile tepki vermiyorsa pili deęiřtirin. CR2025 pil kullanın ve resimde gsterildięi gibi doęru kutuplarla takın.

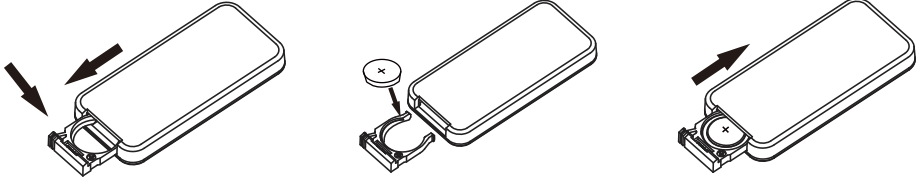

Depolama

Toz birikmesini nlemek iin vantilatr orijinal ambalajında veya koruyucu bir torbada saklayın.

Vantilatr, sıcak havanın daha verimli dolařmasına yardımcı olmak iin kiřin da kullanılabılır.

Sorun Giderme

Sorun	Olası neden	zm
Vantilatr alıřmıyor	Elektrik yok	alıřan bir priz kullanın.
	Fiř prize tam takılmamıř	Fiři tekrar takın ve tam oturduęundan emin olun.
Ařırı grlt	Kirli pervane kanadı	Pervaneyi temizleyin (bkz. sayfa 64).
	Gevřek pervane sabitleme somunu	Sabitleme somununu sıkıca sıkın (bkz. sayfa 64).
	Motor arızası	SONGMICS Mřteri Hizmetleri ile iletiřime gein.
Salınım alıřmıyor	Yanlıř fonksiyon seilmiř	Doęru salınım modunu sein.
	Kontrol arızası	SONGMICS Mřteri Hizmetleri ile iletiřime gein.
Pervane duruyor / sıkıřıyor	Engel	Vantilatr kapatın, fiři prizden ekin ve ardından engeli ıkarın.
Uzaktan kumanda alıřmıyor	Pil bitmiř	Pili deęiřtirin (bkz. sayfa 65).
	Menzil dıřında	5 m mesafe iinde kullanın ve uzaktan kumandayı vantilatrn alıcısına (tabanda) doęru tutun.

Teknik Özellikler

Model	XFC001W1UK XFC001W1EU XFC001B1UK XFC001B1EU	Gürültü seviyesi	$\leq 59\text{dB(A)}$
Anma gerilimi	220-240 V~	Ürün boyutu	260 x 250 x 384 mm (G x D x Y)
Anma frekansı	50-60 Hz	Ürün ağırlığı	2,3 kg
Anma gücü	38 W	Uzaktan kumanda boyutu	86 x 40 x 6.5 mm (G x D x Y)
Bekleme modu gücü	$\leq 0,5$ W	Uzaktan kumanda pili	CR2025

Elektrik Şeması

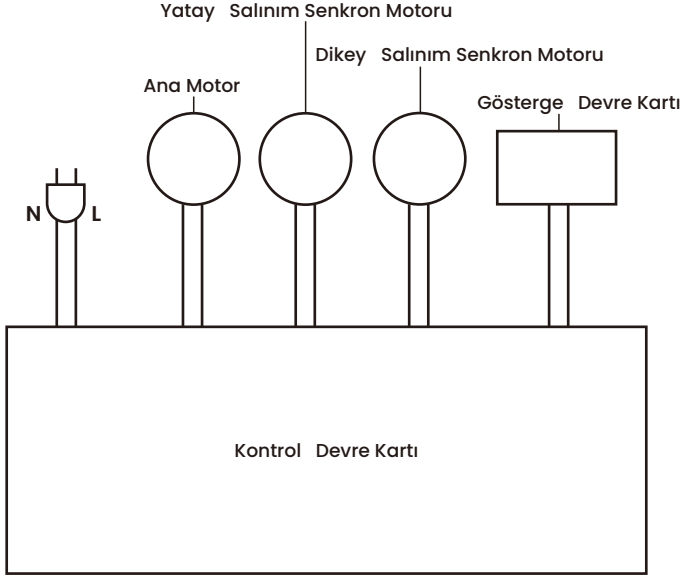

Garanti

SONGMICS'ten satın alınan yeni ve kullanılmamış ürünler için, satın alma belgesi ibraz edilmek kaydıyla 1 yıllık sınırlı garanti sunuyoruz. Garanti, garanti süresi boyunca üretim hatası, parça arızası veya işçilik kaynaklı kusurları kapsar.

Garanti aşağıdaki nedenlerle oluşan hasarları kapsamaz:

- normal aşınma ve yıpranma;
- yanlış kullanım, hatalı elleçleme, kaza veya talimatlara uyulmaması;
- sıvı girişi veya yabancı cisimler;
- SONGMICS tarafından yetkilendirilmemiş kişilerce yapılan servis veya tadilat;
- ticari veya ev dışı kullanım.

